

# ODŚNIEŻARKA HS 622

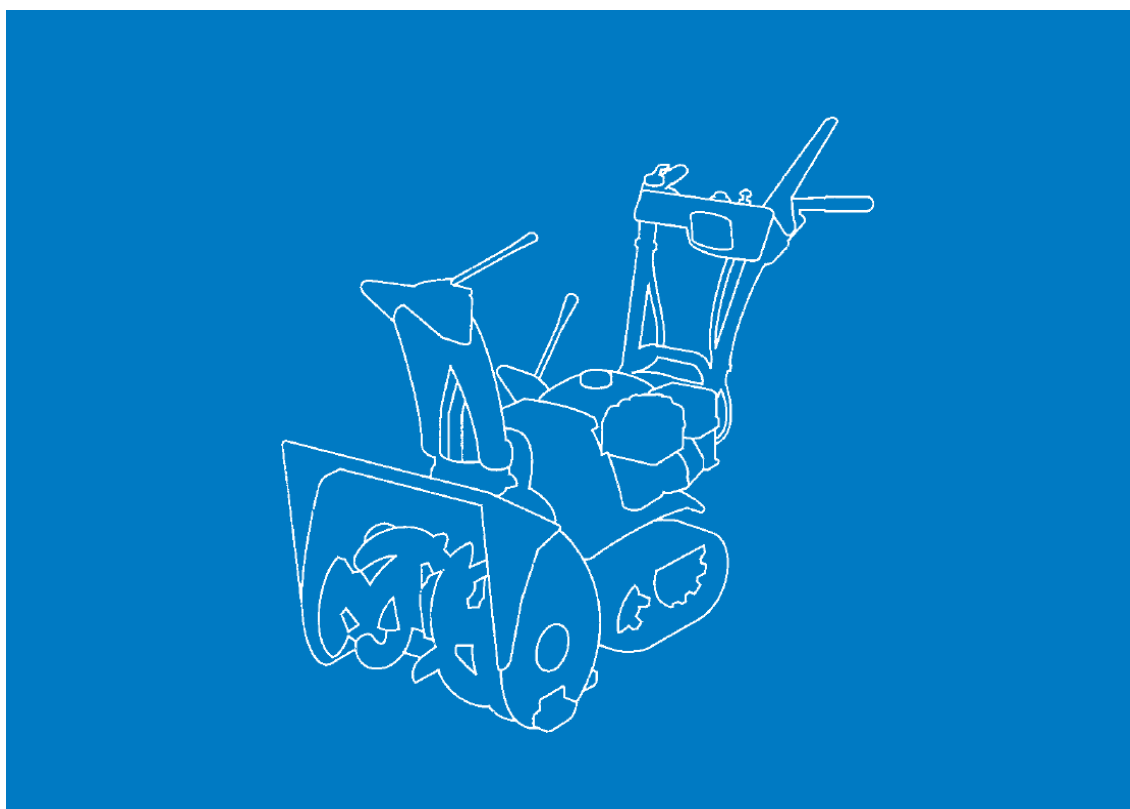

## INSTRUKCJA OBSŁUGI

(Tłumaczenie instrukcji oryginalnej)

3M743720  
00X36-743-7200



*japońskie maszyny*  
**ariespower**

## WPROWADZENIE

Dziękujemy za zakup odśnieżarki HONDA.

Niniejsza instrukcja obsługi opisuje informacje dotyczące obsługi i serwisowania odśnieżarki HS622.

Wszystkie informacje zawarte w niniejszej instrukcji bazują na najświeższych danych dostępnych w momencie jej drukowania.

Honda Motor Co., Ltd. zastrzega sobie prawo do wprowadzenia jakichkolwiek zmian bez wcześniejszego powiadomienia i bez zaciągania jakichkolwiek zobowiązań.

Żadna z części niniejszej instrukcji nie może być powielana w jakiegokolwiek formie bez pisemnej zgody Aries Power Equipment Sp. z o.o.

Instrukcja obsługi jest nieodłączną częścią generatora i w przypadku odsprzedaży musi być do niego dołączona.

Bardzo dokładnie przeczytaj niniejszą instrukcję. Zwróć szczególną uwagę na informacje poprzedzone następującymi słowami:



### **NIEBEZPIECZEŃSTWO !**

Niezastosowanie się do zaleceń oznaczonych tym znakiem spowoduje **poważne obrażenia ciała lub śmierć operatora lub osób postronnych.**



### **UWAGA!**

Niezastosowanie się do zaleceń oznaczonych tym znakiem może spowodować **obrażenia ciała operatora lub innych osób.**

### **WAŻNE**

Tak oznaczono informacje przydatne w czasie użytkowania ciągnika.

Jeśli masz problem lub pytania dotyczące odśnieżarki - skontaktuj się z autoryzowanym dealerem, lub najbliższym autoryzowanym serwisem.



### **NIEBEZPIECZEŃSTWO !**

**Użytkowanie odśnieżarki wymaga od użytkownika pewnego wysiłku w celu zapewnienia bezpieczeństwa własnego i innych. Zapoznaj się dokładnie z Instrukcją Obsługi i upewnij się, że wszystkie wskazówki bezpieczeństwa są dla Ciebie zrozumiałe przed uruchomieniem urządzenia; zaniechanie tej czynności może doprowadzić do obrażeń ciała oraz uszkodzenia urządzenia.**

Ilustracje w Instrukcji oparte są generalnie na typie: ETS.

Kody typów użyte w Instrukcji odnoszą się do:

E T S

— Model z rozrusznikiem elektrycznym  
— Typ na gąsienicach  
— Region przeznaczenia

E W

— Typ wyposażony w koła  
— Region przeznaczenia

- Ilustracje mogą się różnić w zależności od typu.

**Postępowanie ze zużytym sprzętem**

Aby chronić środowisko naturalne, nie postępuj bezmyślnie ze zużytym urządzeniem, akumulatorem, silnikiem, olejem itp., wyrzucając je po prostu do śmieci.

Postępuj zgodnie z lokalnymi przepisami i regulacjami lub skontaktuj się z autoryzowanym dilerem Honda .

## SPIS TREŚCI

1. ZASADY BEZPIECZNEJ OBSŁUGI.....	5
2. UMIEJSCOWIENIE NAKLEJEK OSTRZEGAWCZYCH .....	10
3. OPIS ELEMENTÓW ODŚNIEŻARKI .....	14
4. ELEMENTY STERUJĄCE .....	17
5. KONTROLA URZĄDZENIA PRZED URUCHOMIENIEM .....	25
6. URUCHOMIENIE SILNIKA.....	28
7. OBSŁUGA ODŚNIEŻARKI.....	35
8. ZATRZYMANIE SILNIKA.....	42
9. KONSERWACJA I PRZEGLĄDY .....	43
10. MAGAZYNOWANIE ODŚNIEŻARKI.....	53
11. USUWANIE USTEREK .....	56
12. DANE TECHNICZNE.....	57
13. LISTA AUTORYZOWANYCH PUNKTÓW SERWISOWYCH .....	59
DEKLARACJA ZGODNOŚCI WE (Tłumaczenie zawartości) .....	60

## 1. ZASADY BEZPIECZNEJ OBSŁUGI

### NIEBEZPIECZEŃSTWO !

Aby zapewnić bezpieczną pracę:



- Odśnieżarka HONDA jest zaprojektowana do niezawodnej i długotrwałej eksploatacji jeśli jest obsługiwana zgodnie z instrukcją. Przeczytaj i upewnij się, że zrozumiałeś Instrukcję Obsługi przed przystąpieniem do pracy. Błąd w obsłudze może spowodować poważne obrażenia ciała lub zniszczenie sprzętu.



- Nigdy nie wkładaj rąk w strefę pracy ślimaka zgarniającego oraz w rynnę wyrzutową śniegu podczas pracy silnika. Może to być przyczyną poważnych obrażeń ciała.



- Jeśli rynna wylotowa zostanie zatkana, zatrzymaj silnik i za pomocą przepychacza odblokuj wyrzutnik.
- Nigdy nie wkładaj rąk w rynnę wyrzutową śniegu podczas pracy silnika. Może to być przyczyną poważnych obrażeń ciała.



- Spaliny zawierają toksyczny tlenek węgla, który jest bezwonnym i bezzapachowym gazem. Wdychanie tlenku węgla może prowadzić do utraty przytomności, a w konsekwencji do śmierci.
- Jeśli uruchamiasz odśnieżarkę w zamkniętej przestrzeni lub nawet częściowo ograniczonej, wdychane powietrze może zawierać niebezpieczną ilość tlenku węgla.
- Nigdy nie uruchamiaj odśnieżarki w garażu, domu lub w pobliżu otwartych okien lub drzwi.



- Trzymaj osoby postronne i zwierzęta z dala od odśnieżanego terenu.



- Nie stawaj i nie pracuj wokół lub koło ślimaka odśnieżarki, jeśli silnik jest uruchomiony. Twoja noga może zostać pochwycona przez ślimak podczas przypadkowego uruchomienia, zwiększając ryzyko odniesienia obrażeń.



- Gorący układ wydechowy może spowodować poparzenia. Unikaj kontaktu jeśli silnik dopiero co przestał pracować.



- Benzyna jest łatwopalna, a w pewnych warunkach wybuchowa.
- Nie pal, nie wywołuj iskrzenia i nie używaj otwartego ognia podczas uzupełniania paliwa w odśnieżarce lub w miejscach, gdzie jest przechowywana benzyna.
- Uzupełniaj paliwo w miejscach dobrze wentylowanych przy zatrzymanym silniku.
- Nie napełniaj nadmiernie zbiornika paliwa i upewnij się, że korek wlewu jest właściwie zamknięty po skończonym tankowaniu.

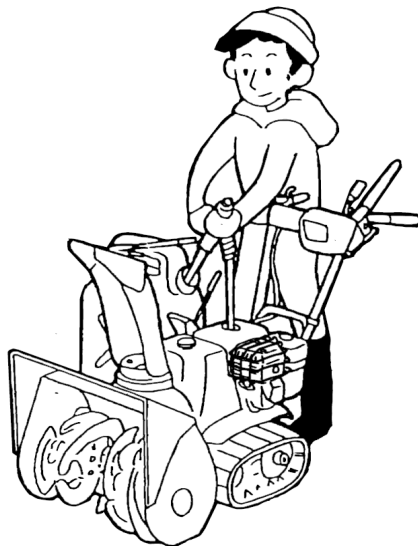

#### Obowiązki operatora

- Upewnij się, że wiesz jak szybko zatrzymać odśnieżarkę oraz zapoznaj się z działaniem wszystkich elementów sterujących.
- Nigdy nie zezwalaj nikomu obsługiwać odśnieżarki bez właściwego przeszkolenia. Jeśli podczas pracy maszyny nagle z przodu odśnieżarki zauważysz ludzi lub zwierzęta, natychmiast zwolnij sprzęgło ślimaka i jazdy, aby zatrzymać maszynę i uniknąć zranienia przez wirujące ostrza ślimaka.



## NIEBEZPIECZEŃSTWO !

W celu zapewnienia bezpiecznej obsługi:

- Przed uruchomieniem silnika zawsze dokonaj sprawdzenia maszyny. Możesz w ten sposób zapobiec uszkodzeniu sprzętu lub wypadkowi.
- Odśnieżarka HONDA jest zaprojektowana do niezawodnej i długotrwałej eksploatacji jeśli jest obsługiwana zgodnie z instrukcją. Przeczytaj i upewnij się, że zrozumiałeś Instrukcję Obsługi przed przystąpieniem do pracy. Błąd w obsłudze może spowodować poważne obrażenia ciała lub zniszczenie sprzętu.
- Przed uruchomieniem odśnieżarki sprawdź obszar z którego ma być usunięty śnieg. Usuń wszelkie przedmioty i przeszkody o które odśnieżarka może uderzyć lub je wyrzucić. Mogą one być przyczyną wypadku lub uszkodzenia maszyny.
- Sprawdź stan techniczny odśnieżarki przed jej uruchomieniem. Napraw wszelkie uszkodzenia i usuń niesprawności przed przystąpieniem do pracy.
- Nie używaj odśnieżarki w warunkach słabej widoczności. Przy słabej widoczności jest większa możliwość uderzenia w przeszkodę lub spowodowania wypadku.
- Nigdy nie używaj odśnieżarki do usuwania śniegu z dróg i podjazdów pokrytych żwirem, ponieważ kamienie mogą być porwane i wyrzucone. Mogą one spowodować obrażenia ciała osób postronnych lub przechodniów.

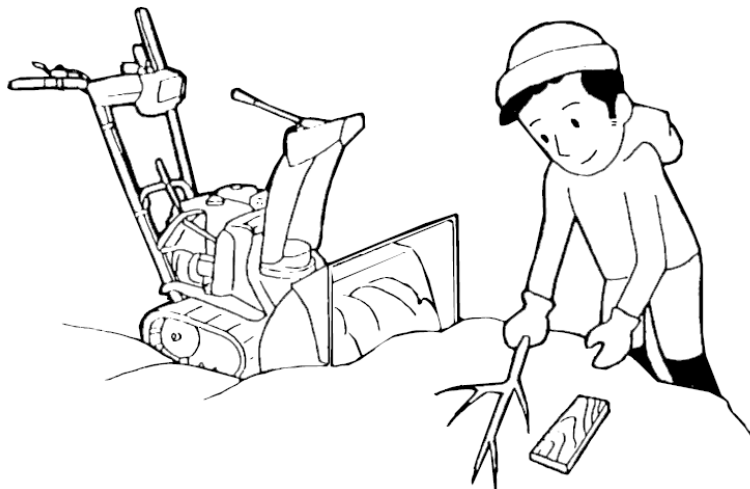



## NIEBEZPIECZEŃSTWO !

- Ustaw rynnę wyrzutowa tak, aby wyrzucany śnieg nie uderzał w operatora, przechodniów, okna lub inne obiekty.
- Dzieci i zwierzęta domowe nie powinny znajdować się w pobliżu, aby nie doznały obrażeń od wyrzucanych odłamków i wirujących elementów maszyny.
- Nie używaj odśnieżarki do usuwania śniegu z dachów.
- Aby uniknąć przewrócenia maszyny, zachowaj szczególną ostrożność podczas zmiany kierunku odśnieżania przy pracy na zboczach.
- Odśnieżarka, jeśli pozostawisz ją bez nadzoru na stromym spadku, może przewrócić się powodując obrażenia operatora lub przypadkowych osób.
- Nie używaj odśnieżarki na pochyłościach większych niż 10° (17%).
- Maksymalny kąt pochylenia zbocza jest podany jako punkt odniesienia. Jeśli zbocze jest zbyt strome, nie stosuj odśnieżarki. Ryzyko przewrócenia się odśnieżarki zwiększa się, jeśli podłoże zbocza jest obluzowane, nierówne lub mokre.
- Przed uruchomieniem silnika sprawdź czy odśnieżarka nie jest uszkodzona. Dla bezpieczeństwa własnego oraz innych osób, zachowaj szczególną ostrożność podczas prowadzenia odśnieżarki w górę lub w dół.
- Jeśli rynna wylotowa zatyka się śniegiem, zatrzymaj silnik i oczyść ją używając przepychacza będącego na wyposażeniu maszyny lub drewnianego patyka. Nigdy nie wkładaj ręk do rynny wylotowej przy uruchomionym silniku; grozi to poważnym wypadkiem.

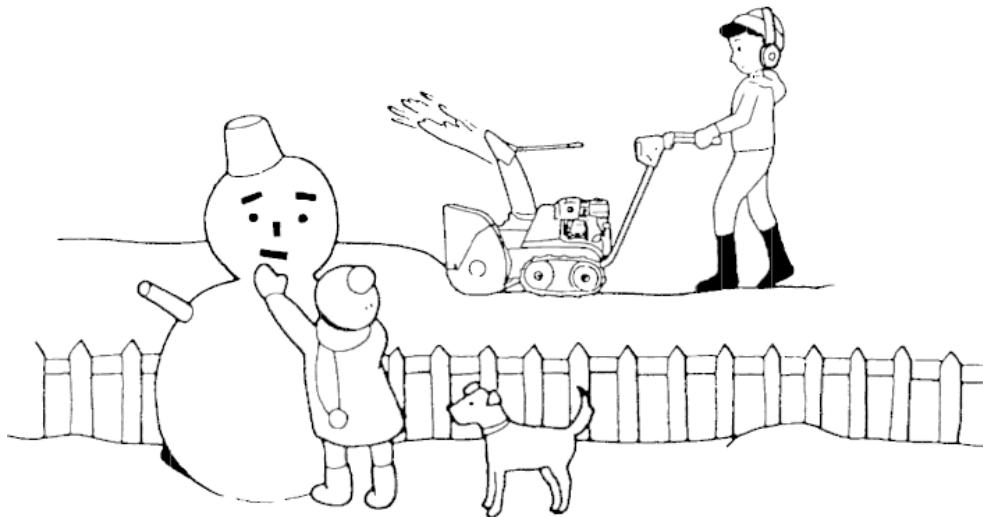





## **NIEBEZPIECZEŃSTWO !**

- **Nigdy nie uruchamiaj silnika w zamkniętych lub ograniczonych przestrzeniach. Spaliny zawierają trujący tlenek węgla; wdychanie jego może doprowadzić do utraty przytomności i spowodować śmierć.**
- **Tłumik nagrzewa się podczas pracy maszyny i pozostaje gorący przez pewien czas po zatrzymaniu silnika. Bądź ostrożny i nie dotknij tłumika, kiedy jest gorący. Pozwól silnikowi ostygnąć przed przechowywaniem odśnieżarki w zamkniętym pomieszczeniu.**
- **Przed dokonaniem jakichkolwiek czynności serwisowych zatrzymaj silnik i pozwól mu wystygnąć. Uważaj, aby nie dotykać tłumika kiedy jest gorący. Przed zamknięciem odśnieżarki w pomieszczeniu pozwól wystygnąć silnikowi i tłumikowi.**
- **Przed uruchomieniem odśnieżarki sprawdź obszar przed i za maszyną.**
- **Dla bezpieczeństwa własnego i innych nie używaj odśnieżarki w ciemności jeśli nie jest ona wyposażona w reflektor.**

### **UWAGA**

Podczas kierowania odśnieżarką trzymaj ją pewnie i idź, nigdy nie biegnij. Załóż odpowiednie zimowe buty odporne na poślizg.

## 2. UMIEJSCOWIENIE NAKLEJEK OSTRZEGAWCZYCH

Naklejki te informują cię o potencjalnych możliwościach odniesienia obrażeń. Zatrzymaj silnik przed uzupełnianiem paliwa związane z tymi naklejkami zamieszczone w poprzednim rozdziale.

Jeśli naklejki ulegną uszkodzeniu lub staną się nieczytelne, skontaktuj się z Autoryzowanym Dealerem HONDA w celu ich uzupełnienia.

[ETS, HT, HTS, HW, ET, EW i LW]

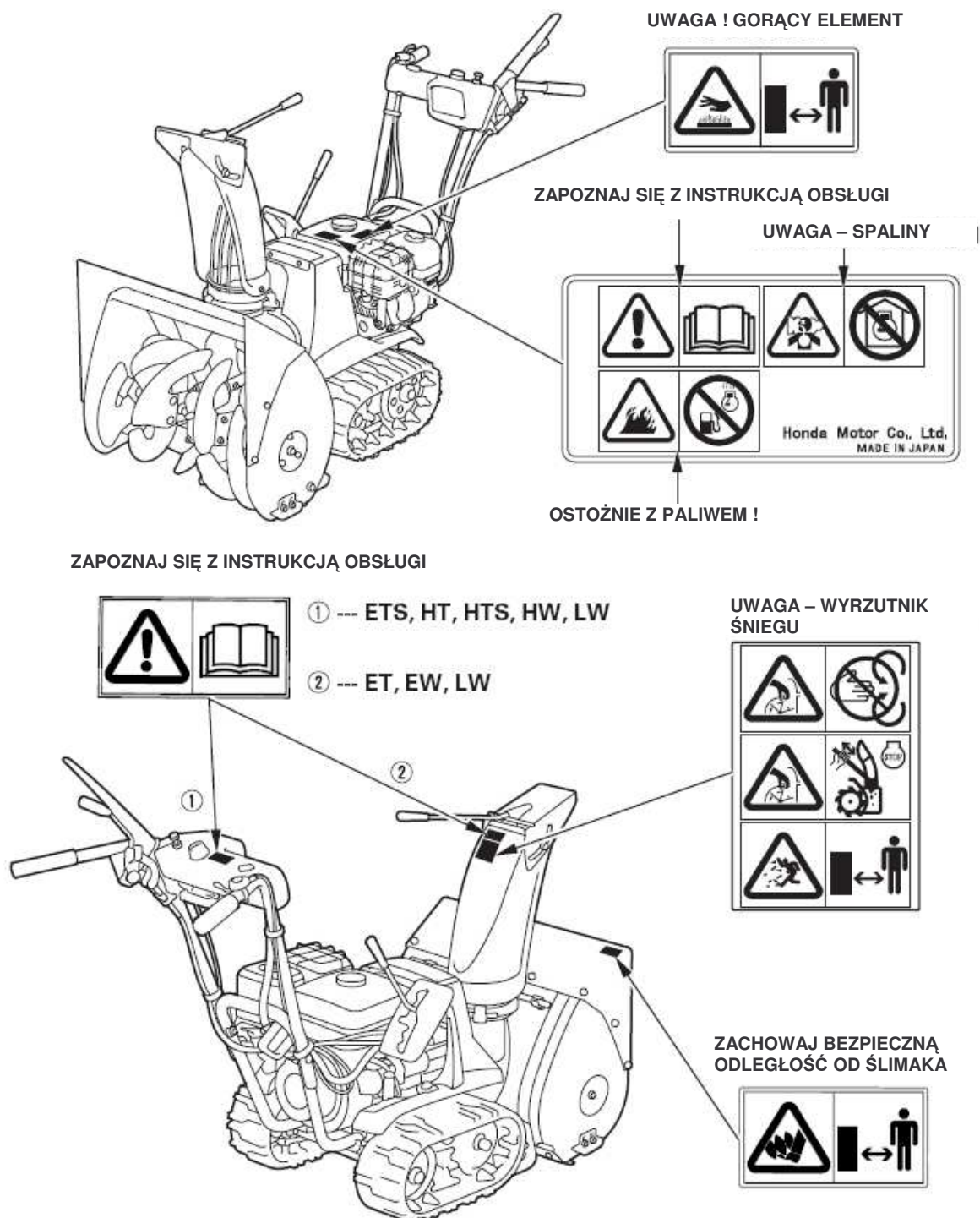

[ TC i TCS ]



**OSTRZEŻENIE!**

Benzyna jest łatwopalna.  
Przed tankowaniem zatrzymaj silnik.  
Nie tankuj wewnątrz pomieszczeń.  
Nie przepelniaj zbiornika paliwa.

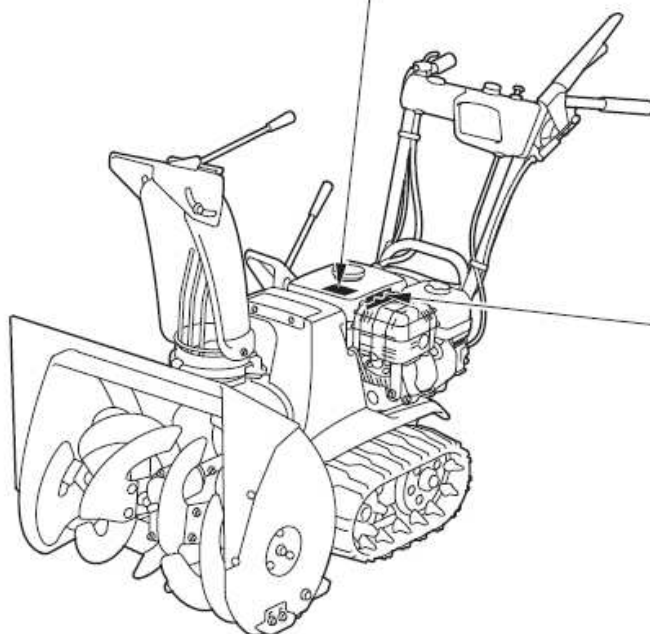

**UWAGA!**  
GORĄCY TŁUMIK



\*: Naklejki francuskie dostarczane wraz z odśnieżarką.

[ TC i TCS ]

**NIEBEZPIECZEŃSTWO !**  
ZACHOWAJ BEZPIECZNĄ ODLEGŁOŚĆ OD  
PRZENOŚNIKA W RUCHU



**NIEBEZPIECZEŃSTWO !**  
NIE SIĘGAJĄ DO WNĘTRZA  
PRZENOŚNIKA W RUCHU

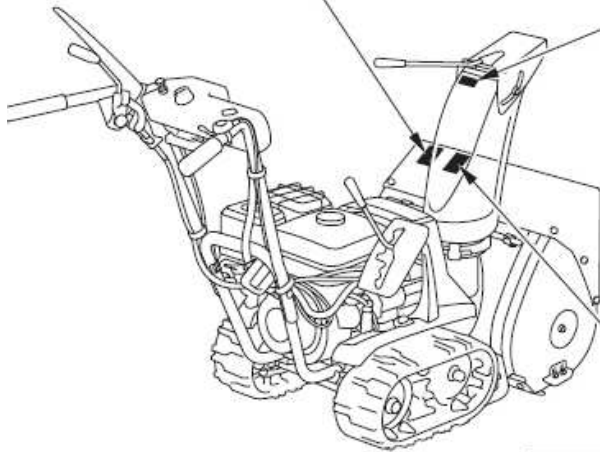

**OSTRZEŻENIE !**

ZACHOWAJ OSTROŻNOŚĆ PRZY OBSŁUDZE URZĄDZENIA  
ZACHOWAJ DYSTANS OD RUCHOMYCH I WIRUJĄCYCH CZĘŚCI  
NIE KIERUJ WYRZUTNIKA ŚNIEGU W KIERUNKU OSÓB POSTRONNYCH LUB OKIEN  
PRZED NAPRAWĄ, KONTROLĄ LUB REGULACJĄ ZATRZYMAJ SILNIK I ZDEJMIJ FAJKĘ ŚWIECY ZAPŁONOWEJ  
ZANIECZYSZCZENIA Z MECHANIZMU ODŚNIEŻAJĄCEGO USUWAJ PRZEPYCHACZEM LUB PATYKIEM  
WYŁĄCZ SILNIK JEŚLI POZOSTAWIASZ ODŚNIEŻARKĘ BEZ NADZORU  
PRZED URUCHOMIENIEM PRZECZYTAJ DOKŁADNIE INSTRUKCJE OBSŁUGI

\* Francuskie naklejki dołączone są do odśnieżarki.

## UMIEJSCOWIENIE ZNAKU CE

[Typ ETS, HT, HTS, HW, ET, EW i LW]

### CE MARK

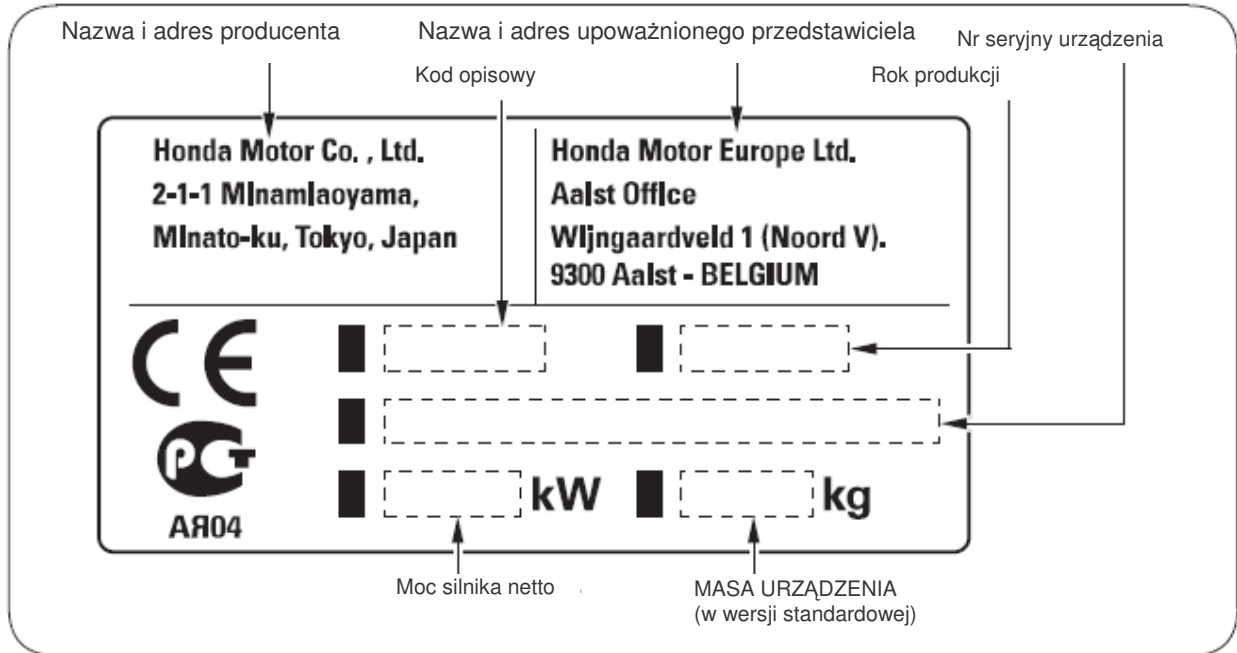

OZNACZENIE  
GŁOŚNOŚCI

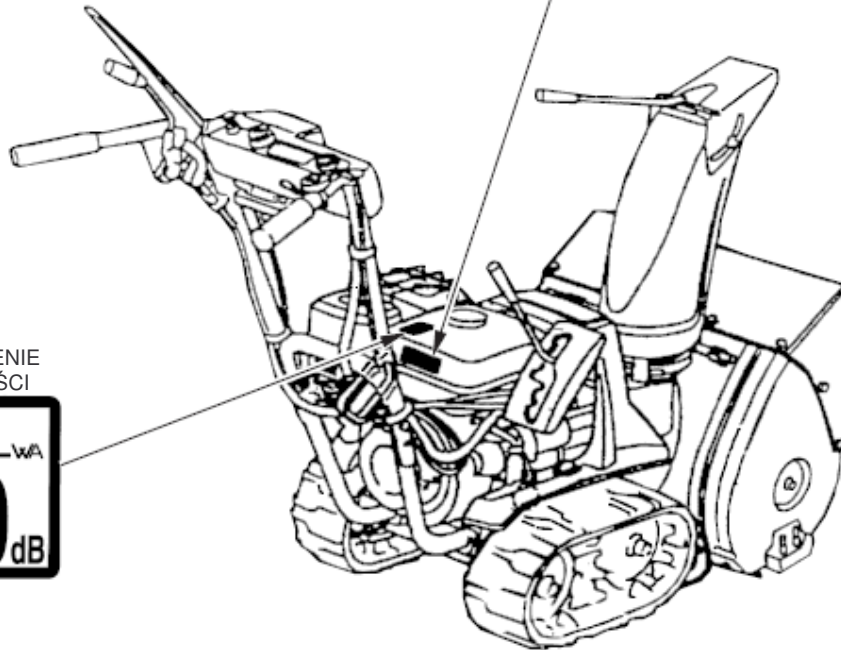

### 3. OPIS ELEMENTÓW ODŚNIEŻARKI

TYP NA GAŚIENICACH (ET, HT, ETS, HTS, TC oraz TCS)

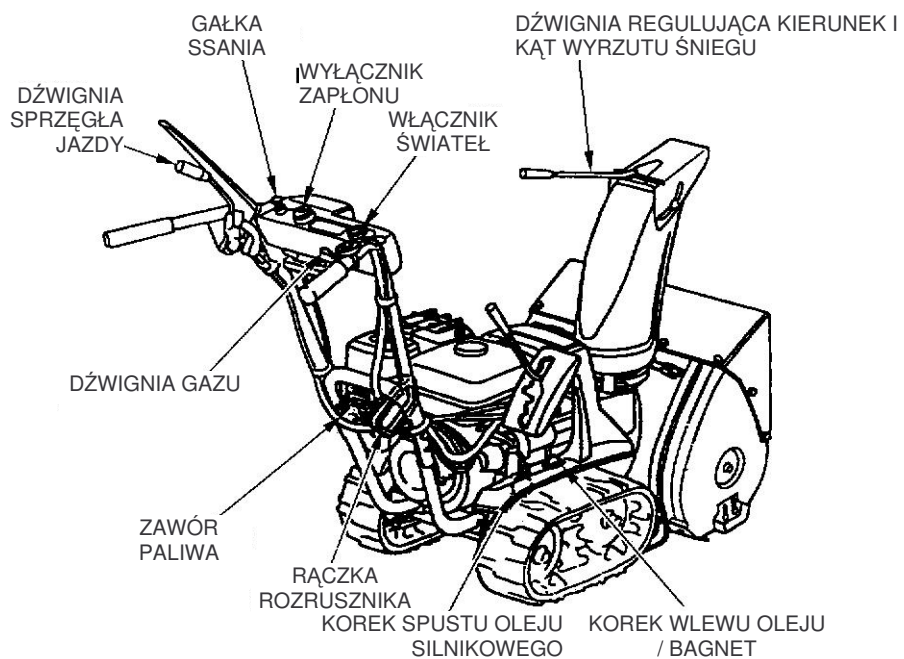
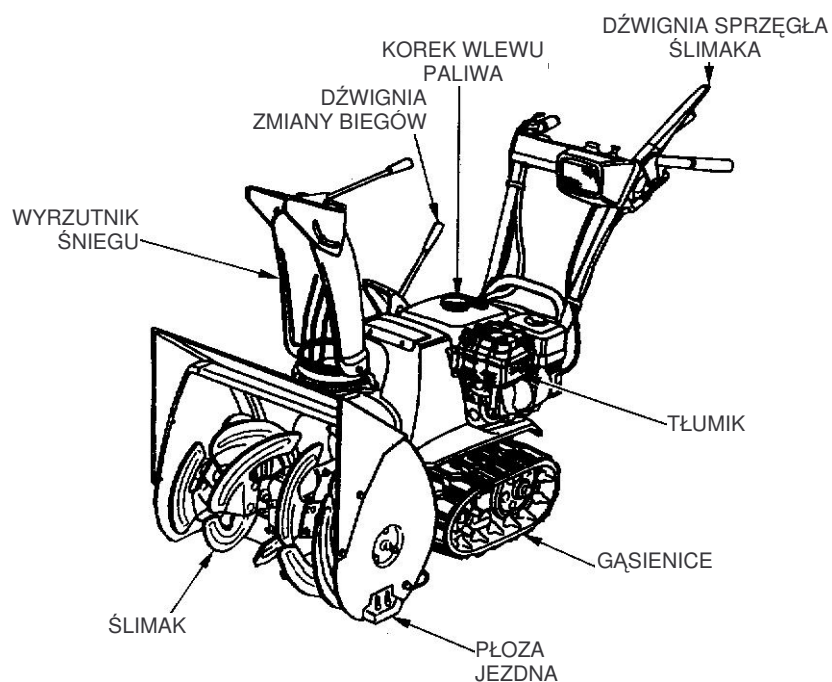

## TYP NA KOŁACH (EW, LW oraz HW)

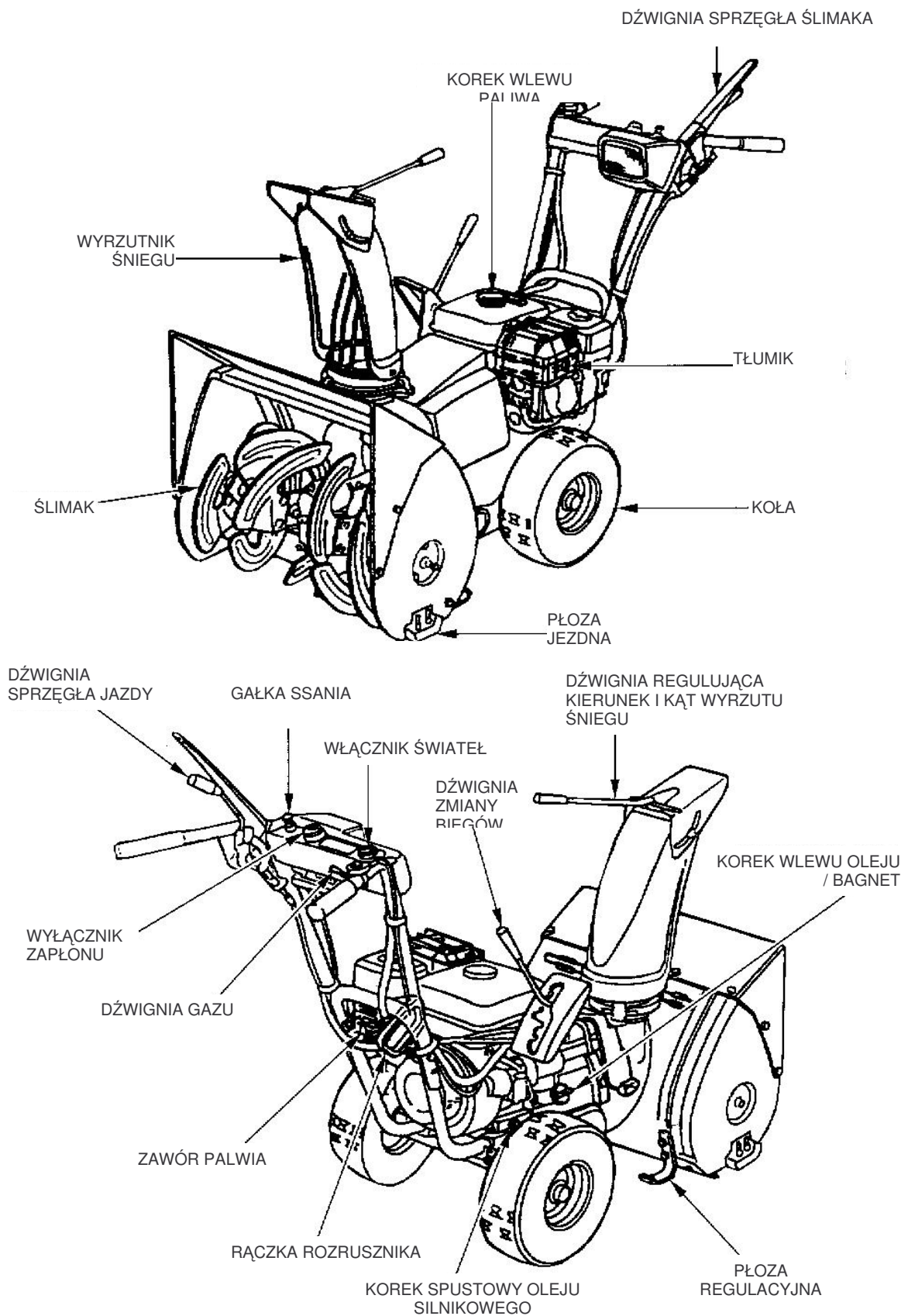

[TC and TCS types]

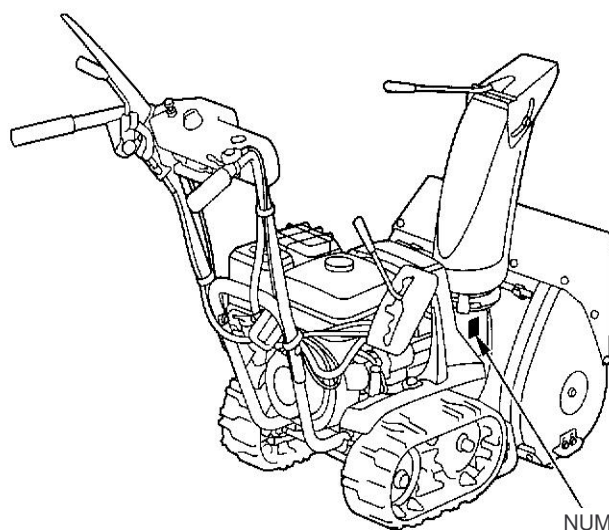

NUMER SERYJNY URZĄDZENIA \*

✧ Numer seryjny urządzeń przeznaczonych na rynek europejski (ET, ETS, HT, HTS, EW, HW oraz LW) umieszczony jest na tabliczce znamionowej urządzenia.

Zapisz numer seryjny Twojej odśnieżarki poniżej. Będziesz potrzebował tego numeru podczas zamawiania części zamiennych.

Numer seryjny odśnieżarki: .....



## 4. ELEMENTY STERUJĄCE

### Włącznik zapłonu

Włącznik zapłonu jest używany do włączenia systemu zapłonowego podczas uruchamiania silnika i do zatrzymania silnika.

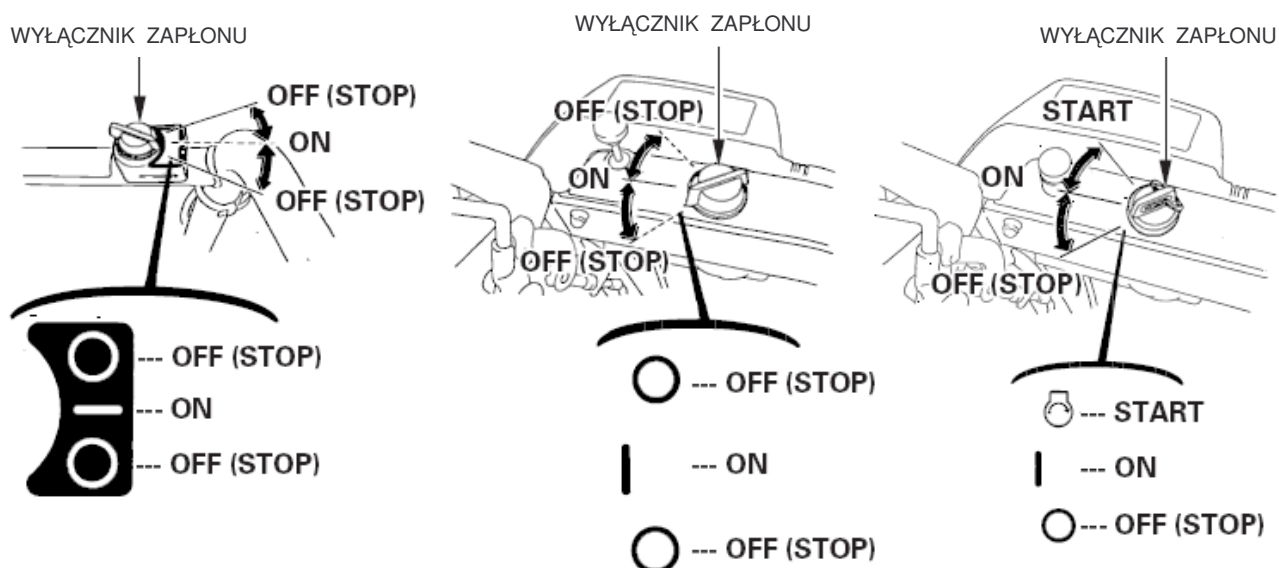

### Zawór paliwa

Zawór paliwa otwiera i zamyka dopływ paliwa ze zbiornika paliwa do gaźnika. Sprawdź, czy zawór paliwa jest dokładnie ustawiony w jednej z dwóch pozycji ON (OTWARTY) lub OFF (ZAMKNIĘTY).

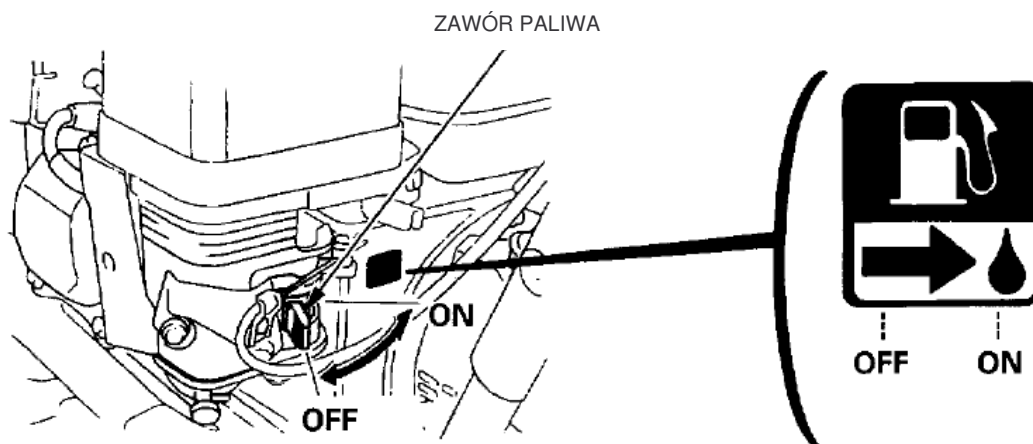

### **⚠ NIEBEZPIECZEŃSTWO !**

Przed transportem odśnieżarki sprawdź, czy zawór paliwa jest w pozycji OFF, aby zapobiec wyciekom paliwa. Rozlane paliwo lub jego opary mogą się zapalić.

## Przycisk rozrusznika elektrycznego (TCS)

Naciśnij przycisk aby uruchomić silnik elektrycznym rozrusznikiem.

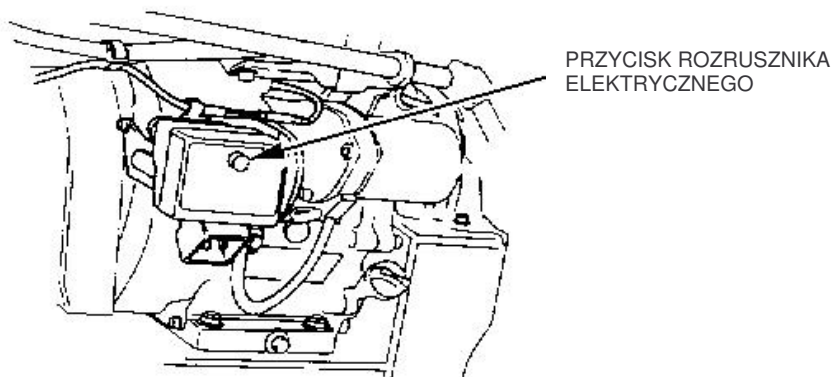

## Gałka ssania

Ustaw gałkę ssania w pozycji ZAMKNIĘTA jeśli silnik jest zimny lub nie chce się uruchomić.

(ET, EW)

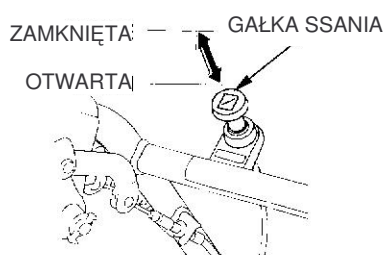

(HT, LW, HW)



(ETS, HTS)

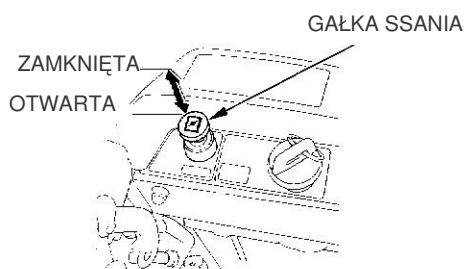

(TC, TCS)



## Uchwyt rozrusznika ręcznego

Pociągnij za uchwyt rozrusznika, aby uruchomić silnik.

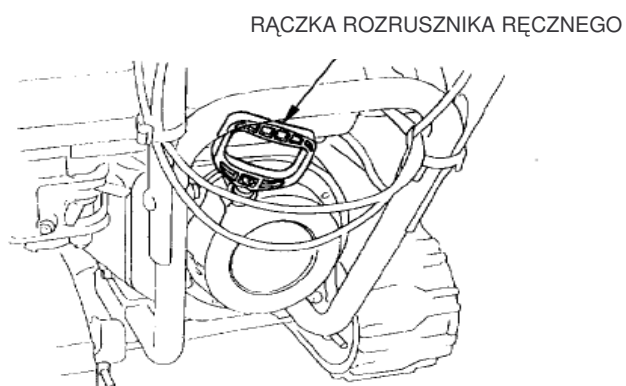

## Dźwignia gazu (obroty silnika)

Dźwignia gazu służy do ustawienia prędkości obrotowej silnika. Podczas normalnej pracy ustaw dźwignię w pozycji SZYBKO (FAST).

(HT, HTS, HW, TC, TCS)

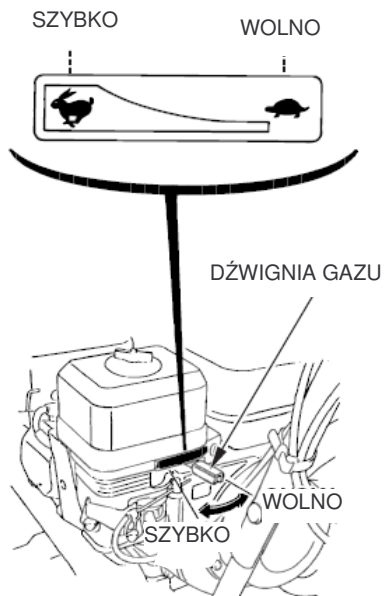

(ET, ETS, EW, LW)

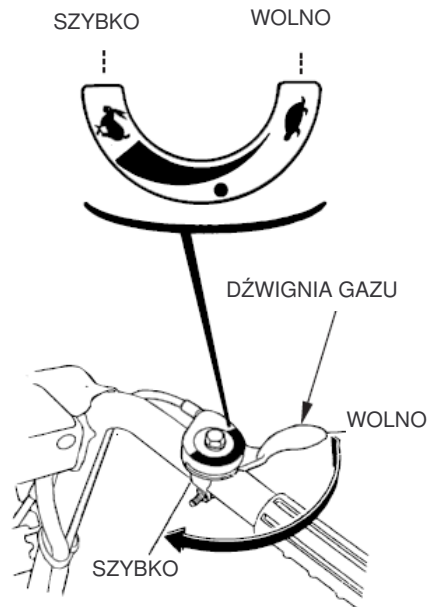

## Dźwignia zmiany biegów

Przy pomocy tej dźwigni można regulować prędkość jazdy w kierunku Naprzód lub Wstecz.

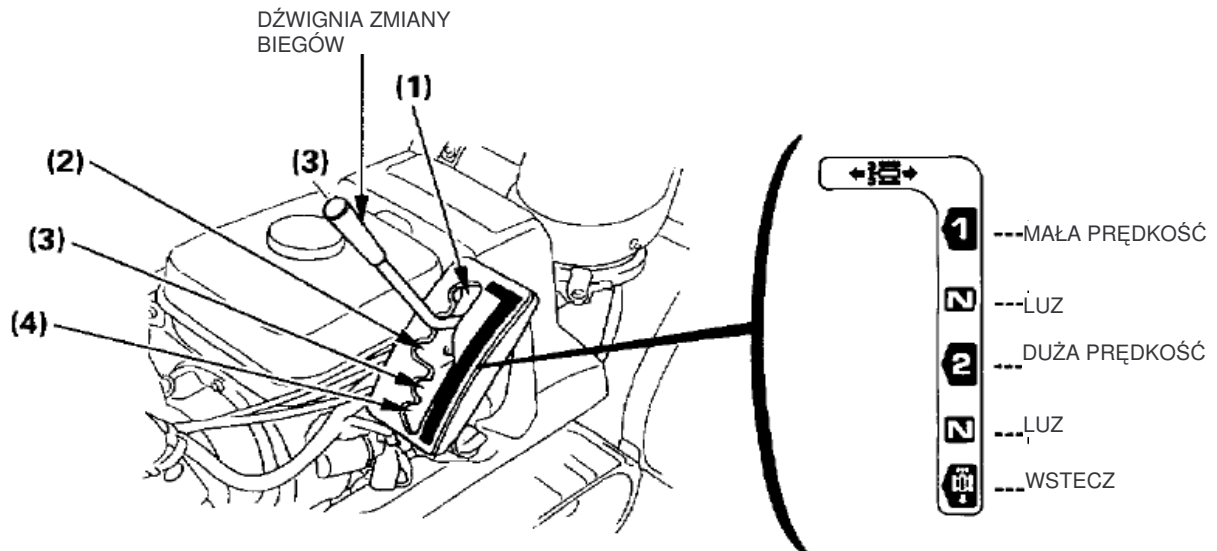

- (1): Mała prędkość
- (2): Duża prędkość
- (3): Łuz
- (4): Wstecz

## Dźwignia regulacji wyrzutnika śniegu

Przy pomocy tej dźwigni można ustawić kierunek i kąt wyrzutu śniegu z rynny wyrzutowej.

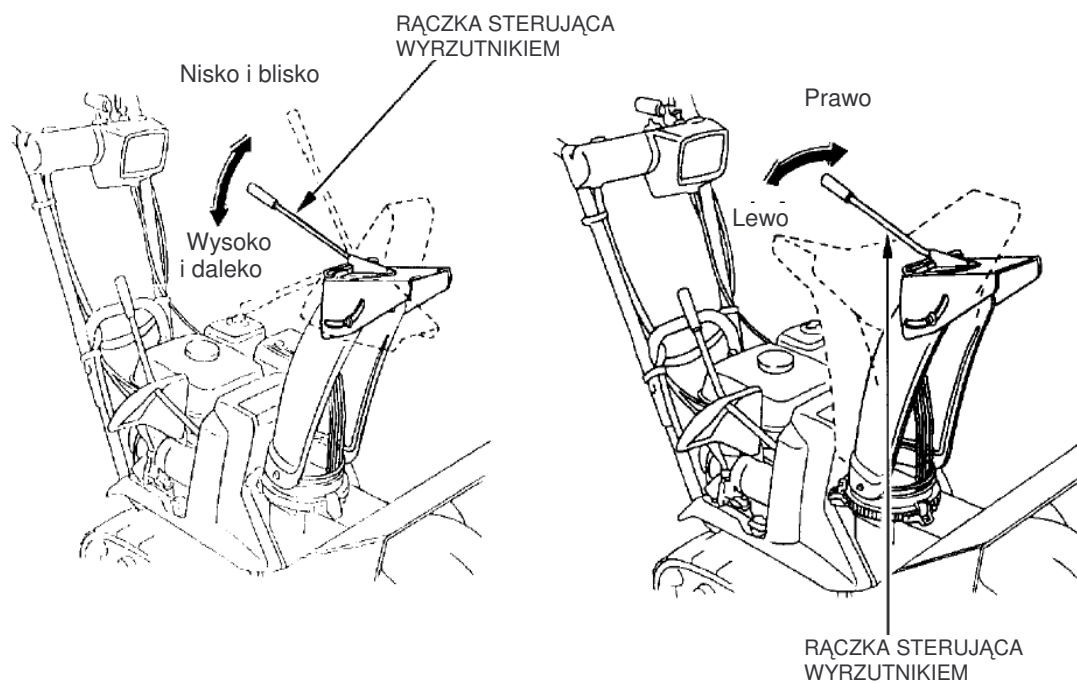

## Dźwignia sprzęgła jazdy

Sprzęgło jazdy służy do włączenia ruchu odśnieżarki naprzód lub wstecz.

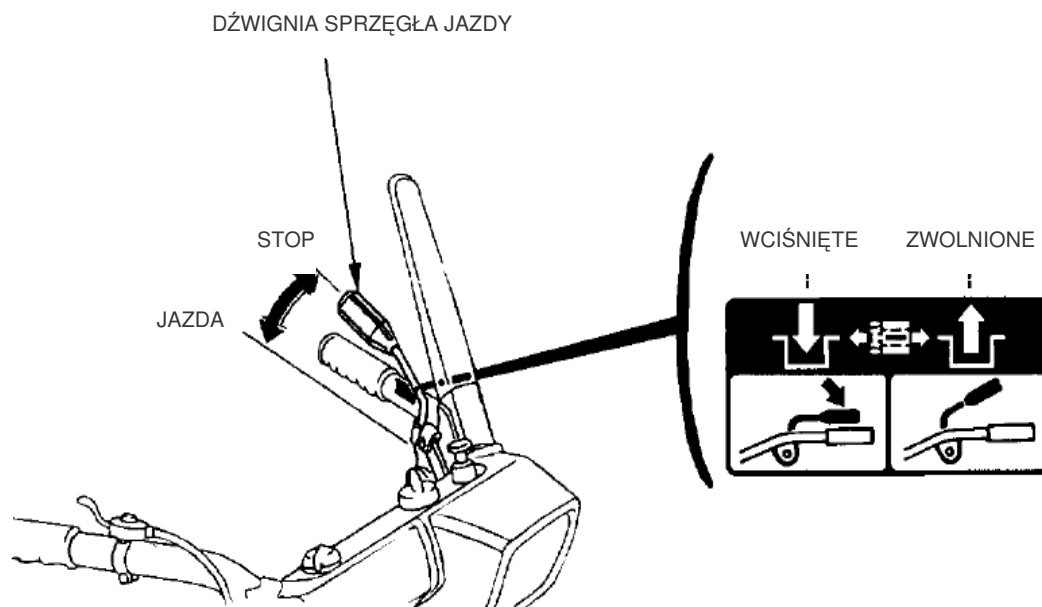

## Przepychacz do śniegu

Jeśli rynna wylotowa lub mechanizm wyrzucający śnieg zaczyna się zatykać, zatrzymaj silnik i oczyść go przy pomocy przepychacza. Po odetkaniu wytrzyj przepychacz i włóż go w uchwyty.

### **⚠ NIEBEZPIECZEŃSTWO !**

Przed przystąpieniem do usuwania śniegu blokującego wylot rynny, upewnij się, że silnik nie pracuje i wszystkie ruchome części całkowicie się zatrzymały. Zdejmij fajkę ze świecy zapłonowej.

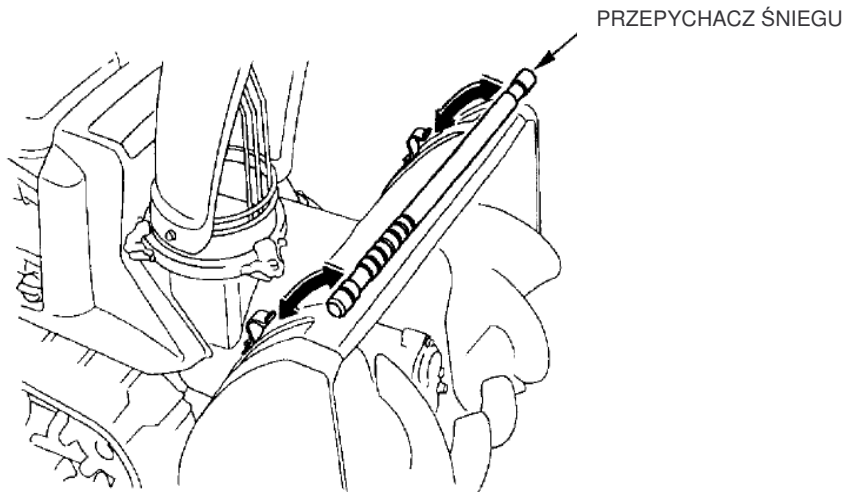

## Włącznik świateł (ETS, HTS, HT, HW, LW, TCS)

Włącznik służy do włączania świateł długich, krótkich lub do wyłączania reflektora. Aby włączyć reflektor musisz najpierw uruchomić silnik. Jeśli silnik nie będzie uruchomiony, reflektor pozostanie wyłączony.

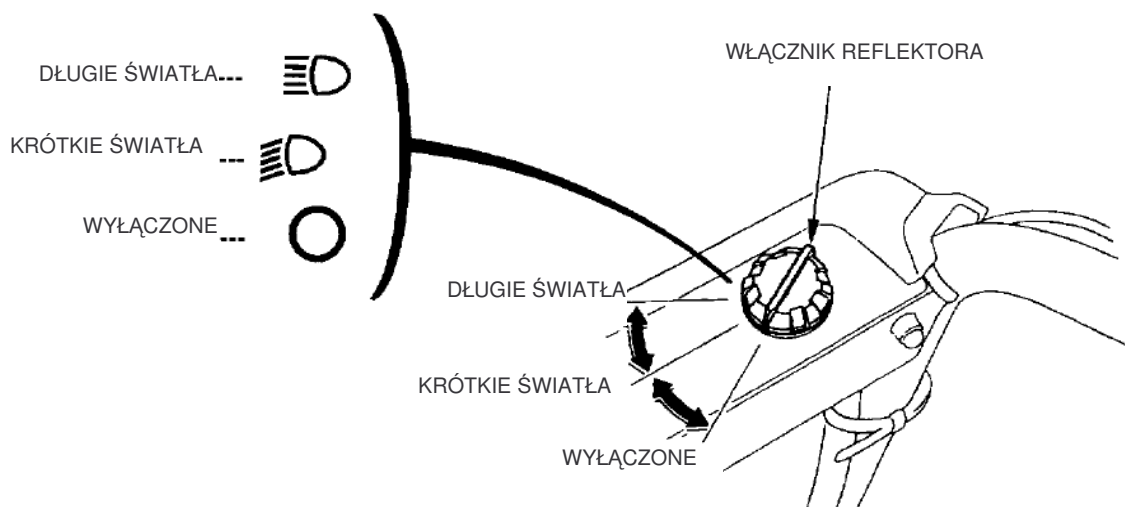

## Dźwignia sprzęgła ślimaka

Dociskając dźwignię sprzęgła ślimaka jednocześnie uruchamiasz sprzęgło jazdy; mechanizm odśnieżający zacznie działać i odśnieżarka ruszy do przodu. Zwalniając sprzęgło ślimaka zatrzymujesz i mechanizm odśnieżający i ruch postępowy urządzenia.

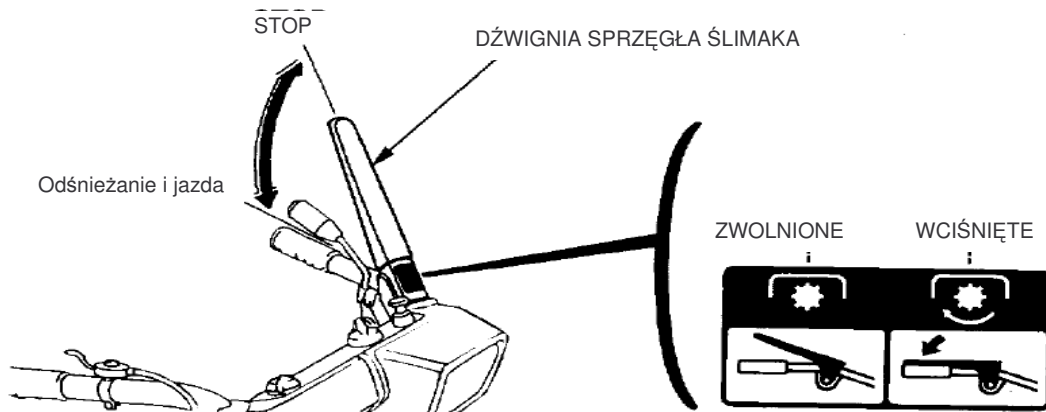

## Śruba regulująca wysokość odśnieżarki (modele na gąsienicach)

Przy pomocy śruby możesz dopasować wysokość mechanizmu odśnieżającego w stosunku do gąsienic.

Sposób ustawienia żądanej wysokości urządzenia przedstawiony jest w rozdziale OBSŁUGA ODŚNIEŻARKI.

- |              |  |
|--------------|--|
| NISKO        | : twardy śnieg lub wykończenie odśnieżania,      |
| UMIARKOWANIE | : normalna praca,                                |
| WYSOKO       | : głęboki śnieg lub transportowanie odśnieżarki. |

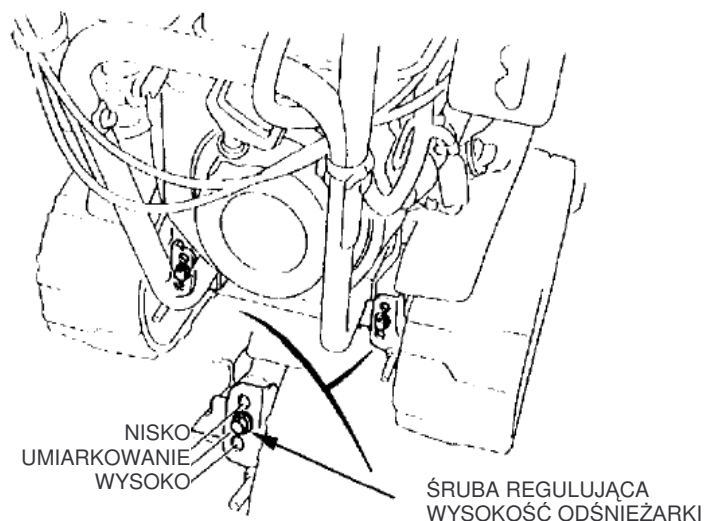

## Śruby regulujące ustawienie rączki

Rączka służąca do prowadzenia odśnieźarki może być ustawiona w trzech pozycjach: wysoko, nisko lub umiarkowanie, w zależności od preferencji operatora. Aby zmienić ustawienie rączki wykręć prawą i lewą śrubę regulującą, dopasuj odpowiednio śruby do otworów i dokładnie dokręć obie śruby.

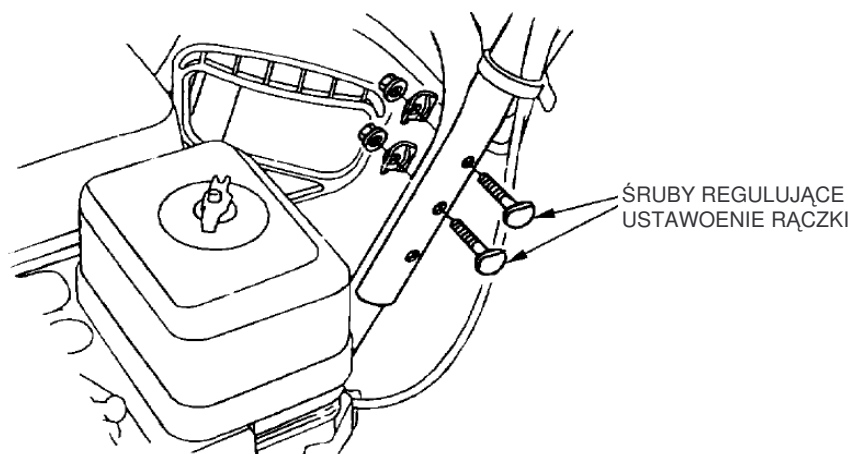

## Płozy regulacyjne, listwa zgarniająca

Ustaw płozy i listwę zgarniającą regulując odległość pomiędzy obudową ślimaka a ziemią, w zależności od warunków pracy urządzenia (rozdział OBSŁUGA ODŚNIEŻARKI).

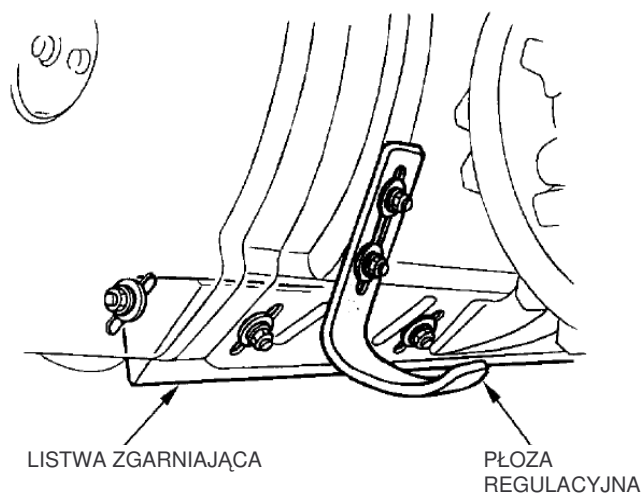

## Płozy jezdne

Ustaw płozy jezdne i listwę zgarniającą regulując odległość pomiędzy obudową ślimaka a ziemią, w zależności od warunków panujących na odśnieżanej nawierzchni. Regulując płozy jezdne ustaw odległość ślimaka od ziemi, a listwę zgarniającą ustaw tak, aby odśnieżona nawierzchnia pozostała równa (rozdział OBSŁUGA ODŚNIEŻARKI).

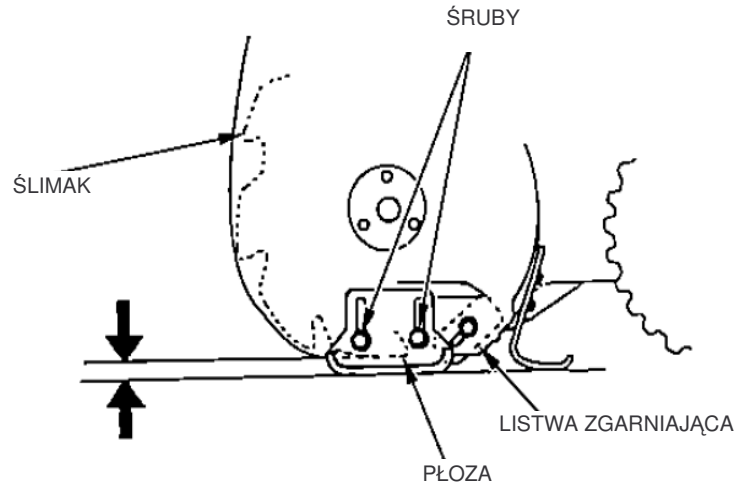



## 5. KONTROLA URZĄDZENIA PRZED URUCHOMIENIEM

Sprawdź odśnieżarkę na równej, płaskiej nawierzchni przy wyłączonym silniku.

### **⚠ NIEBEZPIECZEŃSTWO !**

Aby zapobiec przypadkowemu uruchomieniu, wyjmij kluczyk ze stacyjki i zdejmij fajkę ze świecy zapłonowej podczas przeprowadzania kontroli urządzenia.

Nie przepelniaj zbiornika paliwa (paliwa nie powinno być w szyjce wlewu). Po napełnianiu zbiornika upewnij się, że korek wlewu paliwa jest dobrze założony i dokładnie dokręcony.

### Poziom paliwa

#### Kontrola:

Sprawdź, czy wskaźnik poziomu paliwa jest w pozycji "FULL" (pełny).  
Jeśli nie, napełnij zbiornik do poziomu wskazanego na rysunku.

#### Tankowanie:

Odkręć korek wlewu paliwa i napełnij zbiornik zalecaną benzyną.

Nie napełniaj zbiornika całkowicie. Napełnij zbiornik do mniej więcej 35 mm od górnej krawędzi zbiornika aby benzyna mogła parować.

Po zatankowaniu upewnij się, że korek wlewu paliwa został prawidłowo i dokładnie zakręcony.

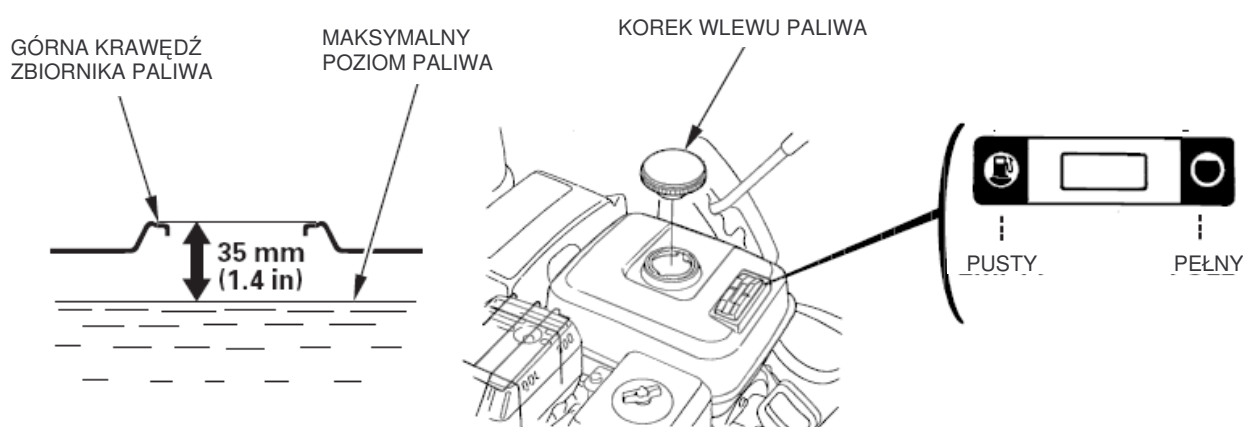

Używaj bezołowiowej benzyny samochodowej o liczbie oktanowej 95.

Nie używaj nigdy starej lub zanieczyszczonej benzyny, jak również mieszanek olejowo benzynowych.

Unikaj przedostawania się brudu lub wody do zbiornika paliwa.



## NIEBEZPIECZEŃSTWO !

- Benzyna jest łatwopalna i w pewnych warunkach wybuchowa.
- **Uzupełniaj paliwo przy zatrzymanym silniku i dobrej wentylacji.**  
**Nie pal, nie używaj ognia i źródeł iskrzenia w miejscu, gdzie napełniasz zbiornik paliwa i przechowujesz benzynę.**
- **Nie przepelniaj zbiornika paliwa (paliwa nie powinno być w szyjce wlewu). Po wlewniu paliwa upewnij się, czy korek zbiornika jest właściwie i pewnie zamknięty.**
- **Staraj się nie rozlewać paliwa. Rozlane paliwo lub jego opary mogą się zapalić. Wytrzyj do sucha wszelkie ślady rozlanego paliwa przed uruchomieniem silnika.**
- **Unikaj kontaktu paliwa ze skórą i wdychania jego oparów.**

**PRZECHOWUJ PALIWO POZA ZASIĘGIEM DZIECI.**



## UWAGA!

**Nie pozwól aby do zbiornika dostał się śnieg. Woda w układzie paliwowym może doprowadzić do zatkania przepływu paliwa i utrudnić rozruch.**

## UWAGA

Jakość benzyny pogarsza się szybko pod wpływem takich czynników jak ekspozycja na światło, temperatura czy upływ czasu.

W najgorszym przypadku, benzyna może nie nadawać się do użycia nawet po upływie jednego miesiąca.

Używając nieodpowiedniej benzyny możesz doprowadzić do poważnego uszkodzenia silnika (zatkany gaźnik czy zawory).

Uszkodzenia spowodowane stosowaniem przez użytkownika benzyny nieodpowiedniej jakości, nie będą podlegały bezpłatnym naprawom w okresie gwarancyjnym.

Aby uniknąć tego typu sytuacji, postępuj ściśle wg poniższych wskazówek:

- używaj benzyny o parametrach zalecanych przez producenta,
- aby spowolnić proces obniżania się jakości benzyny, przechowuj ją w specjalnych karnistrach,
- jeśli planujesz długi okres magazynowania urządzenia, spuść paliwo ze zbiornika i gaźnika.

## BENZYNY ZAWIERAJĄCE ALKOHOL

Jeżeli zdecydujesz się na używanie benzyny zawierającej alkohol upewnij się, że jej liczba oktanowa jest odpowiednio wysoka do liczby zalecanej przez HONDA. Są dwa rodzaje benzyn zawierających alkohol: benzyny zawierające metanol lub etanol.

Nigdy nie używaj benzyn zawierających więcej niż 10% etanolu i benzyn zawierających metanol (metyl lub alkohol drzewny) jeżeli nie zawiera on uszlachetniacza i środków opóźniających występowanie korozji. Nigdy nie używaj benzyny zawierającej więcej niż 5% metanolu, nawet jeśli zawiera uszlachetniacze i środki opóźniające korozję.

## UWAGA

- Uszkodzenia silnika wynikłe z używania benzyny zawierającej alkohol nie są objęte gwarancją. HONDA nie może honorować używania benzyn zawierających metanol od kiedy katalogi zawartości składników tych benzyn są tak niekompletne.
- Kiedy kupujesz benzynę na nie autoryzowane stacji spróbuj dowiedzieć się, czy zawiera ona alkohol, a jeśli tak, to w jakiej ilości. Jeśli zauważysz jakiegokolwiek nieprawidłowości w działaniu silnika podczas używania benzyny zawierającej alkohol lub która podejrzewasz, że zawiera alkohol, natychmiast przestaw się na benzynę o której wiesz, że alkoholu nie zawiera.

## Poziom oleju silnikowego

### Kontrola:

Ustaw odśnieżarkę na poziomej powierzchni, wykręć korek wlewu oleju i wytrzyj wskaźnik poziomu oleju.

Włóż wskaźnik w szyjkę wlewu bez wkręcania go. Wyjmij wskaźnik i sprawdź poziom oleju.

Jeśli poziom oleju jest zbyt niski, napełnij do górnego znaku lub do krawędzi szyjki wlewu olejem zalecanym przez producenta. Nie przepelniaj miski olejowej.

Wymień olej jeśli jest nadmiernie zanieczyszczony lub odbarwiony (patrz tabela czynności przeglądowych)

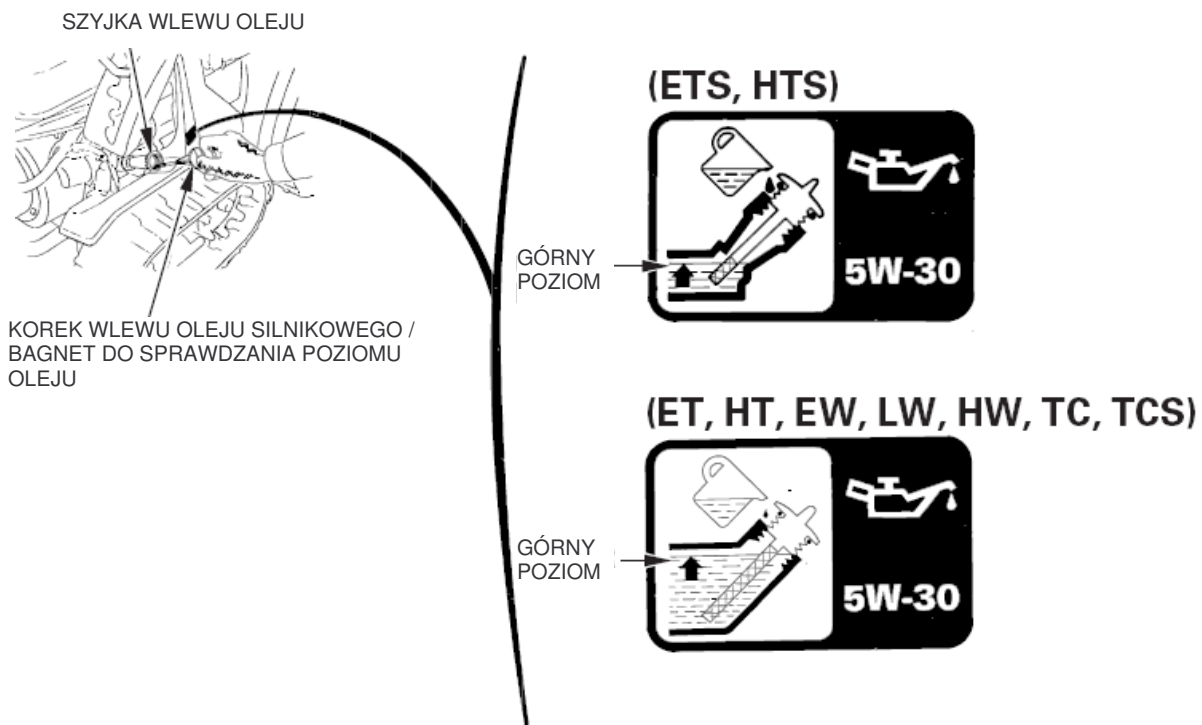

**WYMAGANA ILOŚĆ OLEJU:** 0.60 L

### ZALECANY OLEJ:

Używaj oleju HONDA dla silników czterosurowych lub odpowiadającego mu wysoko-detergentowego, najwyższej jakości oleju silnikowego, spełniającego lub przewyższającego wymagania fabryk motoryzacyjnych USA wg klasyfikacji SG, SF. Przeznaczenie olejów silnikowych wg klasyfikacji SG, SF opisane jest na pojemniku.

SAE 5W-30 jest zalecany do powszechnego użycia w najszerszym zakresie temperatur. Pokazane na wykresie oleje o innych lepkościach mogą być stosowane jeśli średnia temperatura na danym terenie mieści się we wskazanym zakresie.

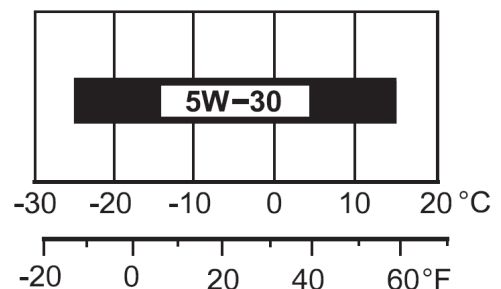

### ⚠ UWAGA!

- Olej silnikowy jest głównym czynnikiem mającym wpływ na osiągi i żywotność silnika. Oleje bezdetergentowe i przeznaczone dla dwusuwów nie nadają się do silników czterosurowych.
- Niewłaściwy olej w pracującym silniku może być przyczyną poważnych uszkodzeń.

## 6. URUCHOMIENIE SILNIKA

### **⚠ NIEBEZPIECZEŃSTWO !**

Nigdy nie uruchamiaj silnika w zamkniętych lub osłoniętych miejscach. Spaliny zawierają trujący tlenek węgla; wdychanie jego może doprowadzić do utraty przytomności i spowodować śmierć.

1. Ustaw wyłącznik zapłonu w pozycji ON.

(ET, EW, TC)

WYŁĄCZNIK ZAPŁONU

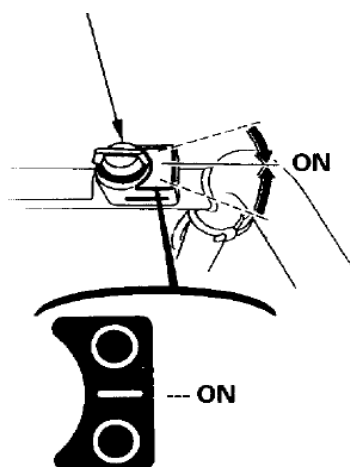

(HT, LW, HW, TCS)

WYŁĄCZNIK ZAPŁONU

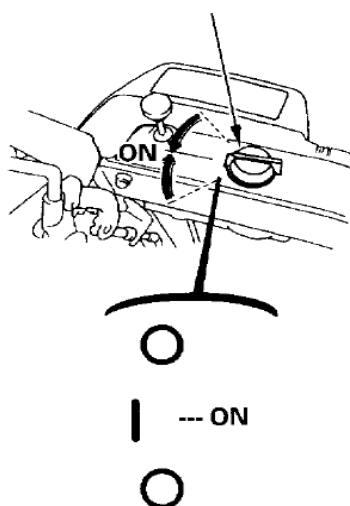

(ETS, HTS)

WYŁĄCZNIK ZAPŁONU

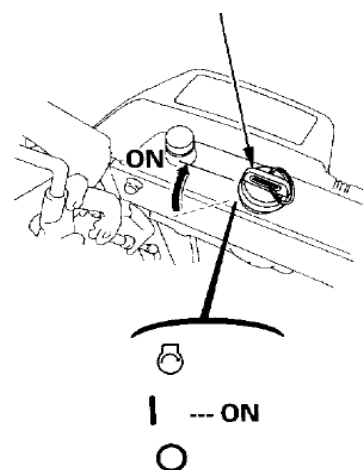

2. Otwórz zawór paliwa (pozycja ON).  
Upewnij się, że korek spustowy paliwa jest dokładnie dokręcony.

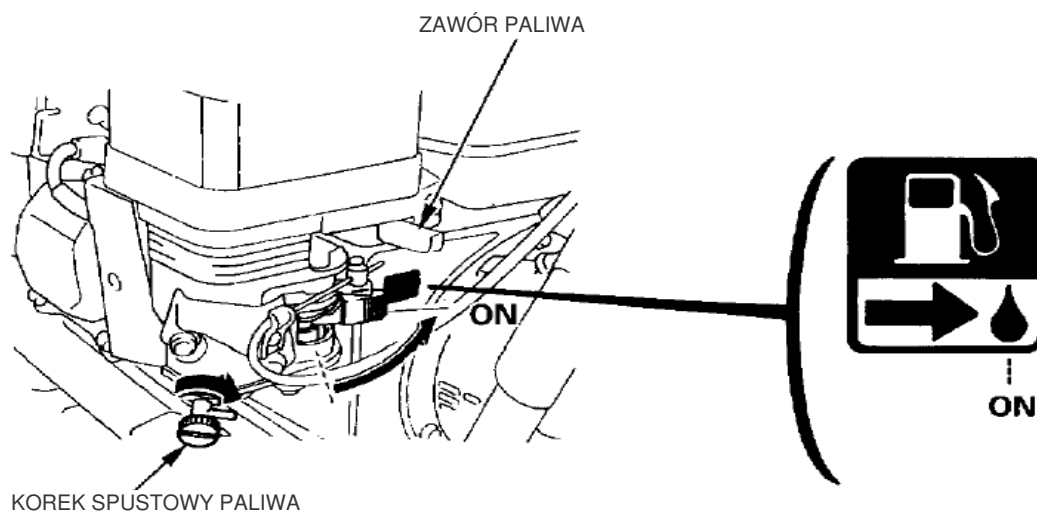

3. Jeśli temperatura otoczenia jest niska i silnik jest zimny, wyciągnij gałkę ssania w pozycję ZAMKNIĘTA.

(ET, EW)

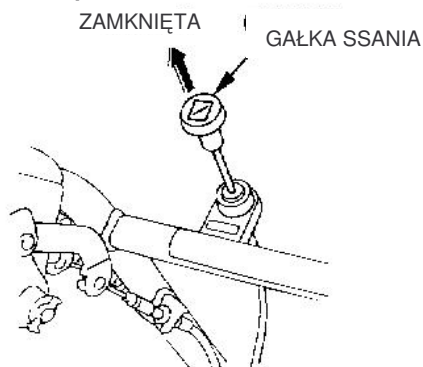

(HT, LW, HW)

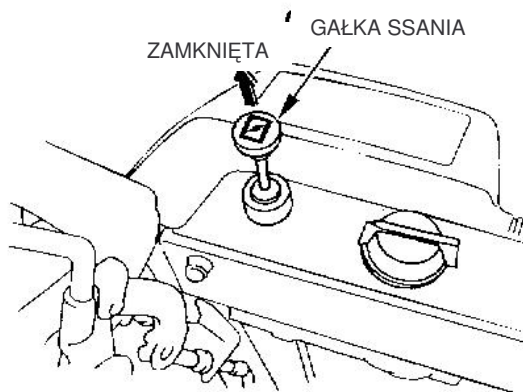

(ETS, HTS)

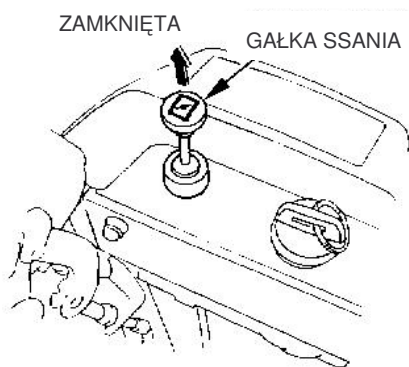

(TC, TCS)

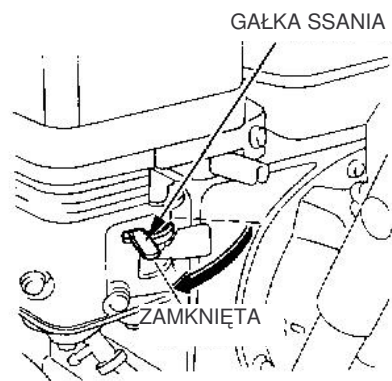

[ Rozruch elektryczny prądem zmiennym ] (TCS)

4. Model TCS odśnieżarki posiada możliwość uruchamiania z sieci 120V. W tym celu należy połączyć gniazdo przeznaczone do rozruchu elektrycznego z gniazdem sieciowym.

**⚠ NIEBEZPIECZEŃSTWO !**

Nigdy nie próbuj uruchamiać odśnieżarki z gniazda, w którym dostępne jest napięcie 240V.

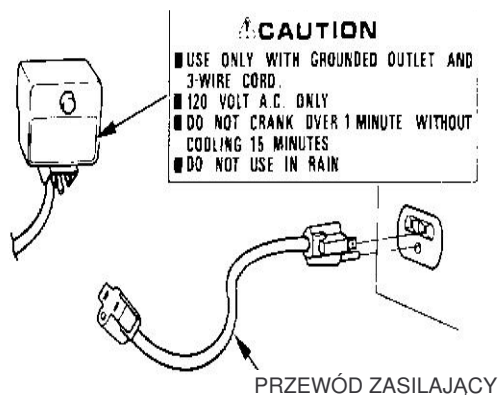

## **⚠ NIEBEZPIECZEŃSTWO !**

- Aby zminimalizować ryzyko porażenia prądem, używaj zawsze 3-żyłowego przewodu o przewodności nie mniejszej niż 15A/s. Ponadto upewnij się, że gniazdo prądu zmiennego, z którego korzystasz jest prawidłowo uziemione.
  - Nie podłączaj i nie rozłączaj kabla zasilającego mokrymi rękoma.
  - Rozłączając przewód zasilający zawsze trzymaj za wtyczki. Nie rozłączaj przewodu ciągnąc za przewód.
5. Przyciskaj guzik rozrusznika aż silnik się uruchomi.

## **⚠ UWAGA!**

- Nie wciskaj guzika rozrusznika dłużej niż przez jedną minutę. Jeśli nie da się uruchomić silnika, puść guzik i odczekaj 15 minut przed ponowieniem próby uruchomienia.
- Aby uniknąć poważnych uszkodzeń silnika, nigdy nie uruchamiaj rozrusznika na pracującym silniku.
- Po uruchomieniu silnika odłącz przewód zasilający najpierw z gniazda prądu zmiennego, a potem ze skrzynki rozrusznika.

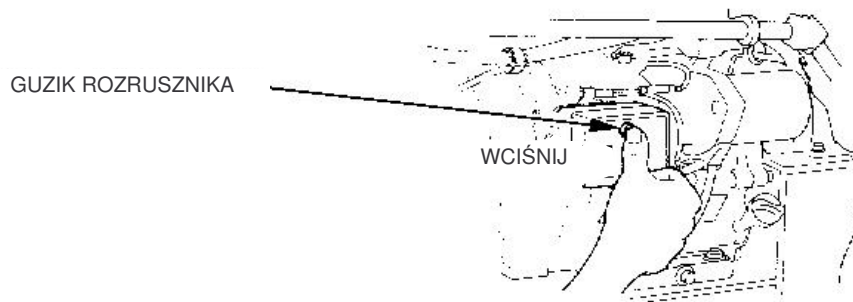

### [ Uruchomienie ręczne ]

6. Pociągnij rączkę rozrusznika delikatnie do momentu wyczucia oporu, następnie szarpnij energicznie.

## **⚠ UWAGA!**

- Nie pozwól aby rączka rozrusznika gwałtownie powróciła do pozycji wyjściowej. Zwalniaj ją powoli i delikatnie aby nie uszkodziła obudowy.
- Pociąganie za linkę rozrusznika ręcznego w czasie kiedy silnik pracuje, może spowodować uszkodzenie silnika.

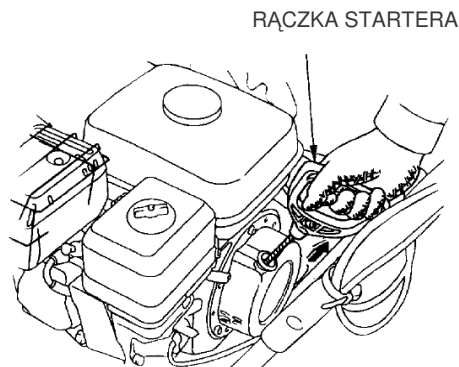

7. Pozwól silnikowi popracować parę minut żeby się rozgrzał. Jeśli gałka ssania była wyciągnięta w pozycję ZAMKNIĘTA, w miarę rozgrzewania się silnika wciskaj ją w pozycję OTWARTA.

**(ET, EW)**

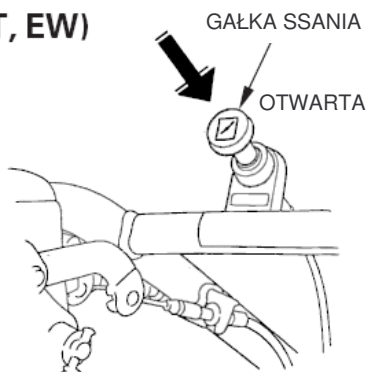

**(HT, LW, HW)**

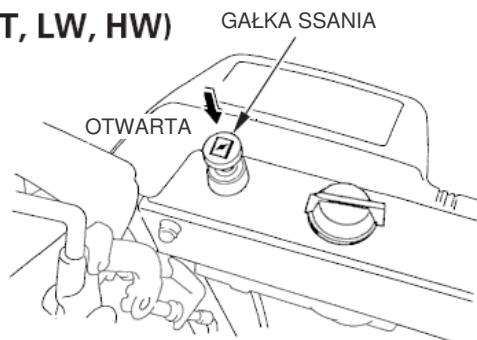

**(ETS, HTS)**



**(TC, TCS)**

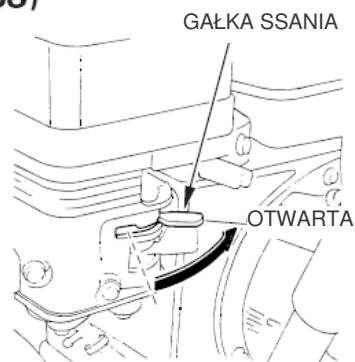

**[ Rozruch elektryczny prądem stałym ] (ETS, HTS)**

1. Otwórz zawór paliwa (pozycja ON).  
Upewnij się, że korek spustowy paliwa jest dokładnie dokręcony.

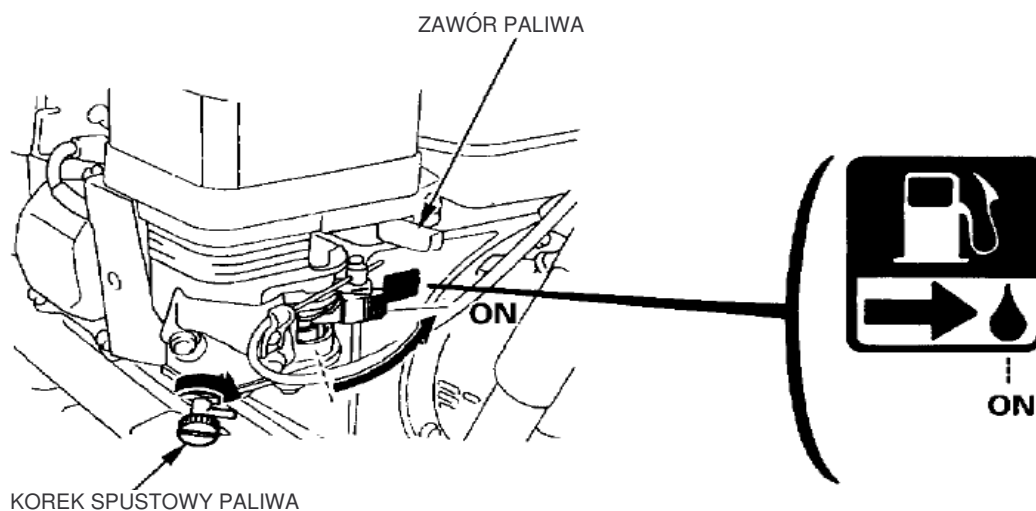

2. Jeśli temperatura otoczenia jest niska i silnik jest zimny, wyciągnij gałkę ssania w pozycję ZAMKNIĘTA.

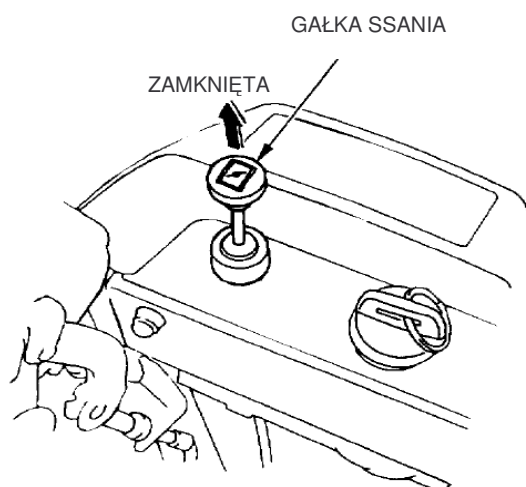

3. Ustaw wyłącznik zapłonu w pozycję ON.

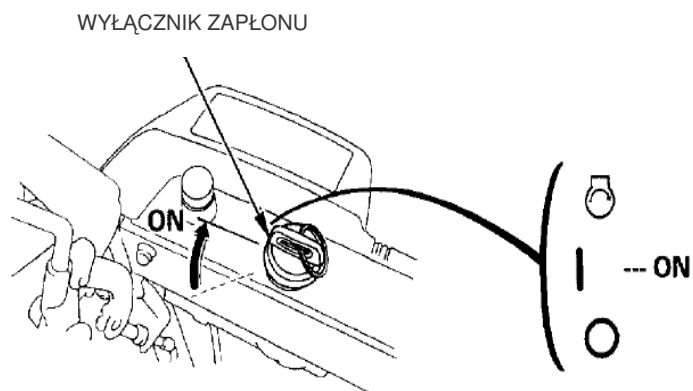

4. Przekręć wyłącznik zapłonu w pozycję START i przytrzymaj w tej pozycji do momentu uruchomienia się silnika.

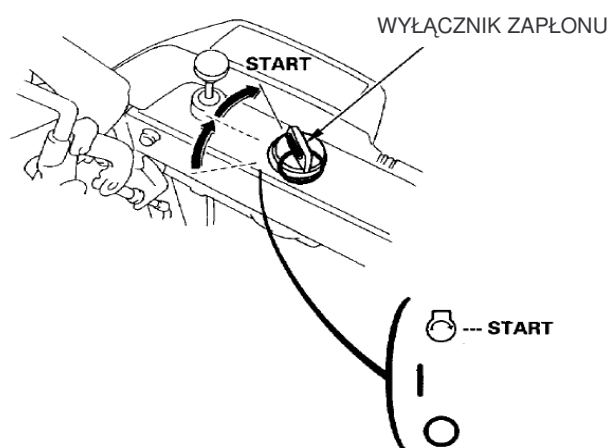

#### UWAGA

Jeśli po pewnym czasie prędkość rozrusznika spadnie, jest to znak, że należy naładować akumulator.



5. Po uruchomieniu się silnika zwolnij wyłącznik zapłonu. Powróci on automatycznie do pozycji ON.

**⚠ UWAGA!**

Jeśli silnik nie uruchomi się w ciągu 5 sekund po przekręceniu wyłącznika zapłonu, odczekaj 10 sekund i ponów próbę uruchomienia silnika.

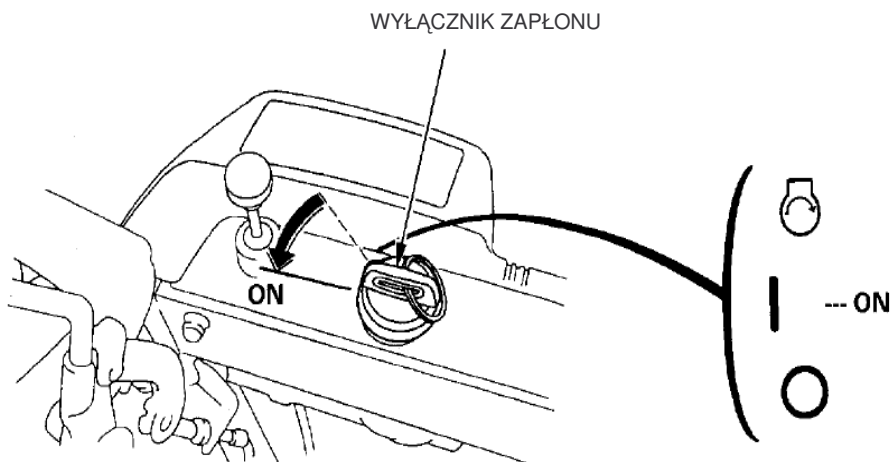

6. Pozwól silnikowi popracować parę minut żeby się rozgrzał. Jeśli gałka ssania była wyciągnięta w pozycję ZAMKNIĘTA, w miarę rozgrzewania się silnika wciskaj ją w pozycję OTWARTA.

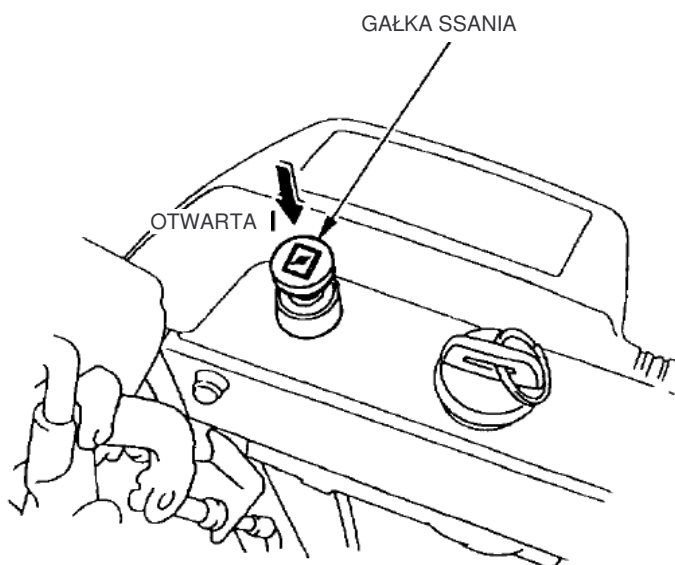

## **Modyfikacja gaźnika do pracy na dużych wysokościach**

Na dużych wysokościach normalna mieszanka paliwowo-powietrzna jest zbyt bogata. Wzrasta zużycie paliwa i spada moc silnika. Zbyt bogata mieszanka paliwowo-powietrzna spowoduje również szybsze zanieczyszczenie się świecy zapłonowej i utrudni rozruch.

Praca silnika na dużych wysokościach może być udoskonalona przez zainstalowanie w gaźniku dyszy paliwowej o mniejszej średnicy i wyregulowanie gaźnika śrubą regulacyjną, składu mieszanki. Jeśli zawsze eksploatujesz silnik na wysokości ponad 1500 m nad poziomem morza, zgłoś się do autoryzowanego dealera HONDA, aby zmodyfikować gaźnik.

Jednak moc silnika nawet wyposażonego w gaźnik z odpowiednimi dyszami spada o ok. 3,5% na każde 305 m wzrostu wysokości.

Wpływ wysokości na spadek mocy silnika będzie większy, jeśli modyfikacja gaźnika nie została wykonana.



**Jeżeli gaźnik został przystosowany do używania na dużych wysokościach, mieszanka paliwowo-powietrzna będzie zbyt uboga na normalnych wysokościach. Używanie takiego silnika poniżej 1500 m n.p.m. może spowodować obniżenie mocy, przegrzewanie się i poważne uszkodzenie silnika. Jeżeli zamierzasz używać odśnieżarki na wysokości mniejszej niż 1500 m n.p.m. skontaktuj się z Autoryzowanym Punktem Serwisowym Honda w celu powrócenia do fabrycznego ustawienia gaźnika.**

## 7. OBSŁUGA ODŚNIEŻARKI

### Płozy regulacyjne, listwa zgarniająca

Wyreguluj ustawienie płozy i listwy zgarniającej.

#### **! NIEBEZPIECZEŃSTWO !**

Przed wykonywaniem regulacji płóz i listwy zgarniającej upewnij się, że silnik jest unieruchomiony a fajka zdjęta ze świecy zapłonowej.

Płozy regulacyjne i listwa zgarniająca mogą być ustawione w trzech pozycjach. Wybierz ustawienie adekwatne do warunków odśnieżanej nawierzchni (patrz poniższa tabela).

#### **UWAGA**

Wykonaj regulację jednakowo z obu stron odśnieżarki.

Po wyregulowaniu wysokości upewnij się, że wszystkie śruby są dokładnie dokręcone.

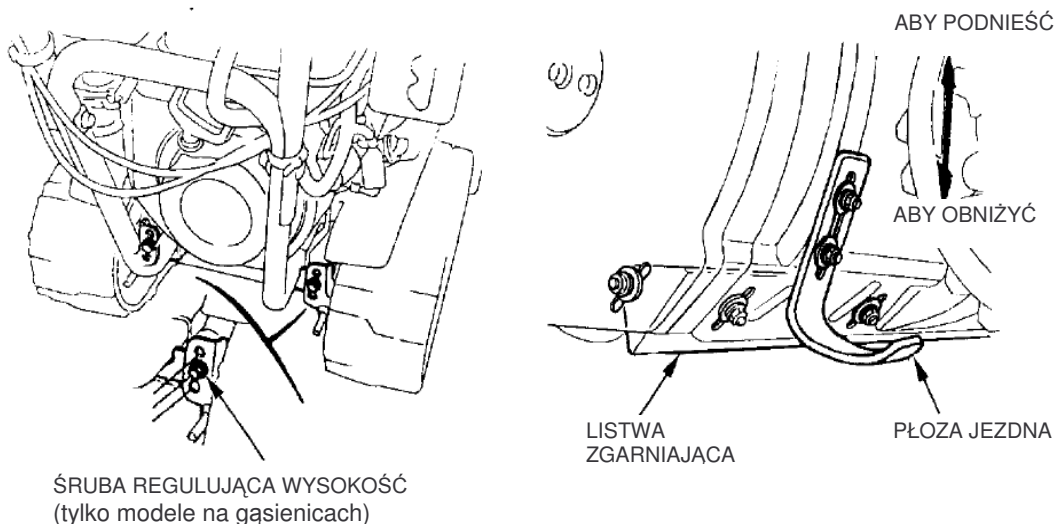

	Śruba regulująca wysokość (tylko modele na gąsienicach)	Listwa zgarniająca	Płozy jezdne	
Normalne odśnieżanie	ŚRODKOWY OTWÓR	środkowa pozycja	pozycja środkowa	5mm
Usuwanie ciężkiego, ubitego śniegu	DOLNY OTWÓR	górna pozycja	górna pozycja	2-7mm
Usuwanie śniegu pokrywającego nierówne podłoże	GÓRNY OTWÓR	górna pozycja	dolna pozycja	25-30mm

## Płozy jezdne

Wyreguluj płozy jezdne tak, aby odległość obudowy ślimaka od gruntu była odpowiednia do warunków odśnieżania.

### **⚠ NIEBEZPIECZEŃSTWO !**

**Aby uniknąć niekontrolowanego uruchomienia urządzenia, ustaw wyłącznik zapłonu w pozycji OFF i zdejmij fajkę ze świecy zapłonowej.**

1. Ustaw odśnieżarkę na płaskim, równym podłożu i umieść śruby regulujące wysokość w środkowym otworze. (tylko modele na gąsienicach)
2. Poluzuj śruby i wykonaj regulację ustawienia płóz jezdnych i listwy zgarniającej w zależności od warunków nawierzchni.

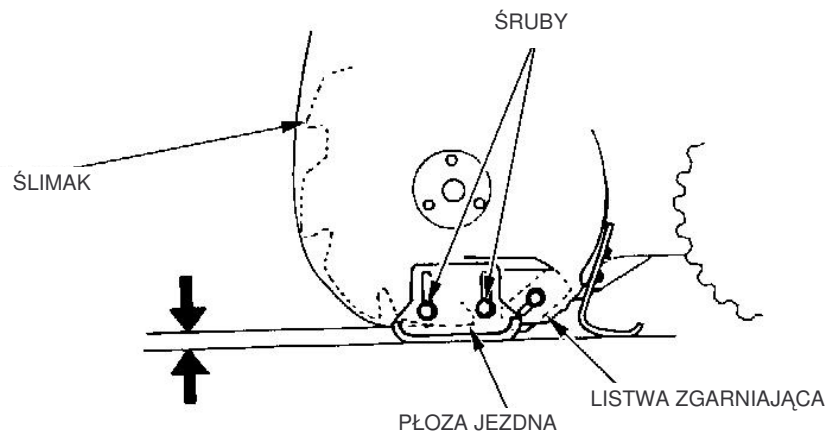

Podczas odśnieżania nierównej nawierzchni, ustaw płozy jezdne tak, aby uzyskać maksymalną przestrzeń między listwą zgarniającą i podłożem.

### **Fabryczne ustawienia odległości:**

Listwy zgarniającej od podłoża: 3,0 – 7,0 mm

Ślimaka od podłoża: 8,0 – 12,0 mm

### **UWAGA**

- Wyreguluj płozy jezdne jednakowo po obu stronach odśnieżarki.
- Upewnij się, że dokładnie dokręciłeś wszystkie śruby po wykonywaniu jakichkolwiek regulacji.

### **⚠ UWAGA!**

**Nie odśnieżaj nierównych nawierzchni przy ślimaku ustawionym na odśnieżanie twardego, zbitego śniegu. Może to spowodować poważne uszkodzenie mechanizmu odśnieżającego.**

## Odśnieżanie

### ⚠ NIEBEZPIECZEŃSTWO !

Przed uruchomieniem odśnieżarki koniecznie przeczytaj i upewnij się, że rozumiesz zasady bezpiecznego użytkowania urządzenia z rozdziału 1.

1. Uruchom silnik zgodnie z procedurą opisaną w rozdziale 6.
2. Ustaw dźwignię gazu w pozycji SZYBKO.

(HT, HTS, HW, TC, TCS)

(ET, ETS, EW, LW)

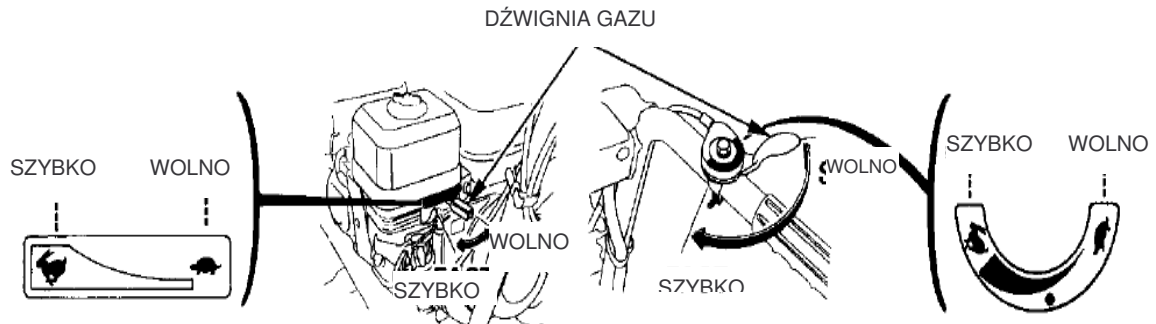

3. Przetaw dźwignię zmiany biegów aby wybrać żądaną prędkość poruszania się.

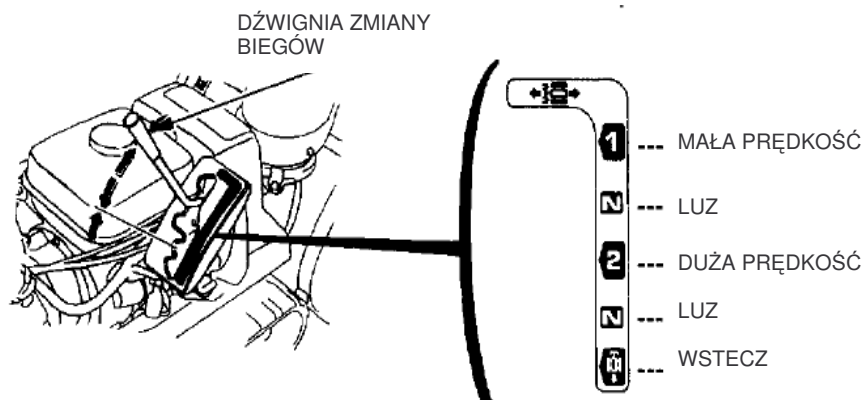

### ⚠ UWAGA!

- Upewnij się, że sprzęgło jazdy jest zwolnione w czasie zmiany biegów.
- Dźwignię zmiany biegów umieszczaj zawsze dokładnie w wycięciach.
- Nigdy nie zmieniaj biegów kiedy odśnieżarka jest w ruchu.

### UWAGA

Mała prędkość (1) jest zalecana podczas usuwania głębokiego lub bardzo ubitego śniegu.

(Prędkość jazdy z dźwignią gazu ustawioną w pozycji SZYBKO)

Ustawienie dźwigni zmiany biegów	Modele na kołach	
	HW	EW, LW
<b>1</b>	0,37 m/s	0,30 m/s
<b>2</b>	0,84 m/s	0,72 m/s
<b>R</b>	0,82 m/s	0,72 m/s

Ustawienie dźwigni zmiany biegów	Modele na gąsienicach		
	HT, HTS	ET, ETS	TC, TCS
<b>1</b>	0,37 m/s	0,34 m/s	0,19 m/s
<b>2</b>	0,88 m/s	0,85 m/s	0,47 m/s
<b>R</b>	0,85 m/s	0,85 m/s	0,47 m/s

Prędkość podawana w [m/s].

4. Za pomocą rączki ustaw żądany kierunek i kąt wyrzutu śniegu.

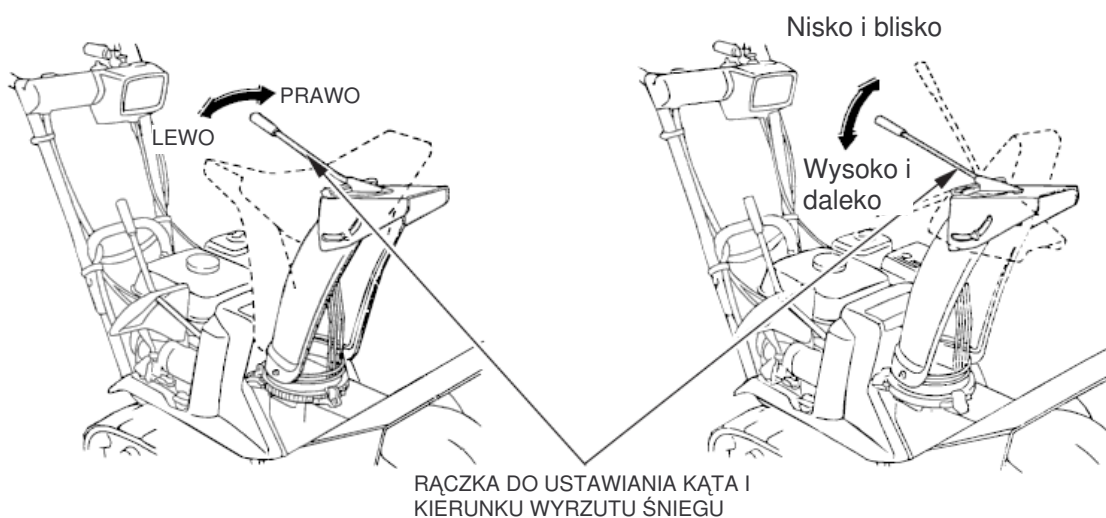

5. Odśnieżarka będzie jednocześnie poruszała się i odśnieżała jeśli dociśniesz dźwignię sprzęgła ślimaka.

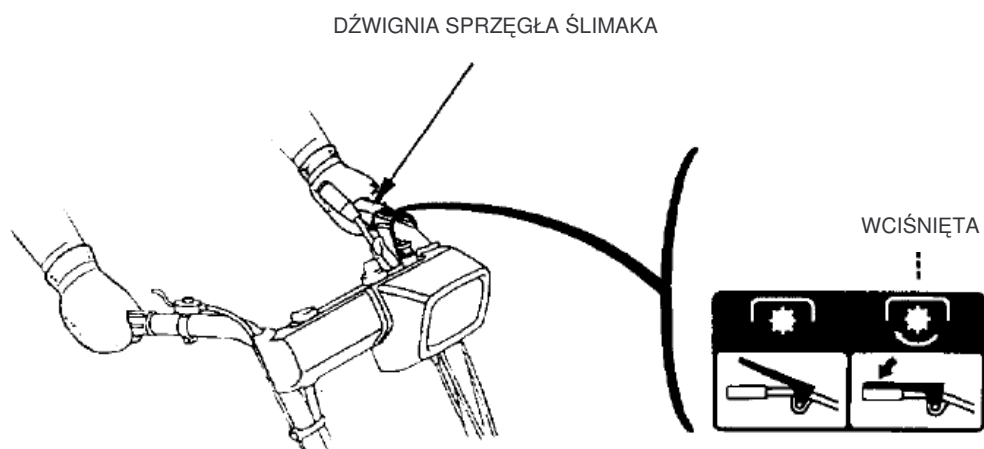

6. Aby przeprowadzić odśnieżarkę z jednego miejsca na drugie lub zmienić kierunek, używaj tylko sprzęgła jazdy.

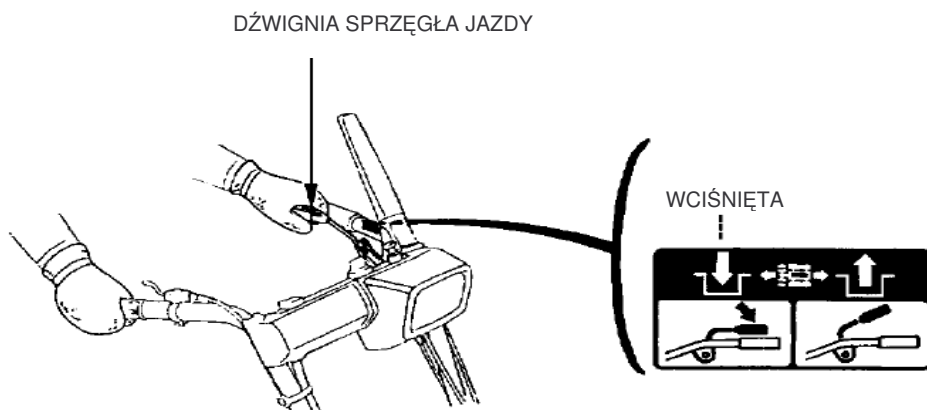

7. Aby uruchomić sprzęgło ślimaka najpierw ustaw dźwignię zmiany biegów w pozycji N (LUZ), a potem dociśnij dźwignię sprzęgła ślimaka.

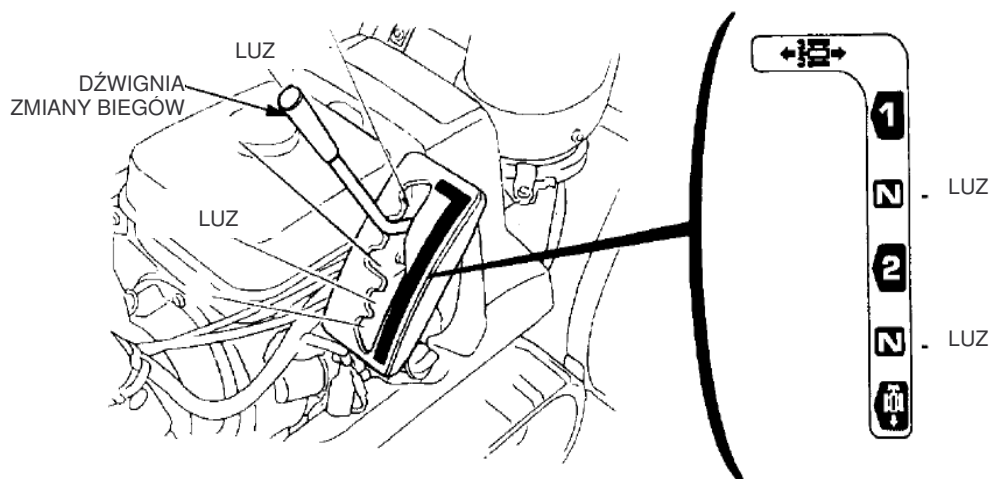

8. Zdejmij rękę z dźwigni sprzęgła ślimaka aby zatrzymać odśnieżanie lub całą maszynę.

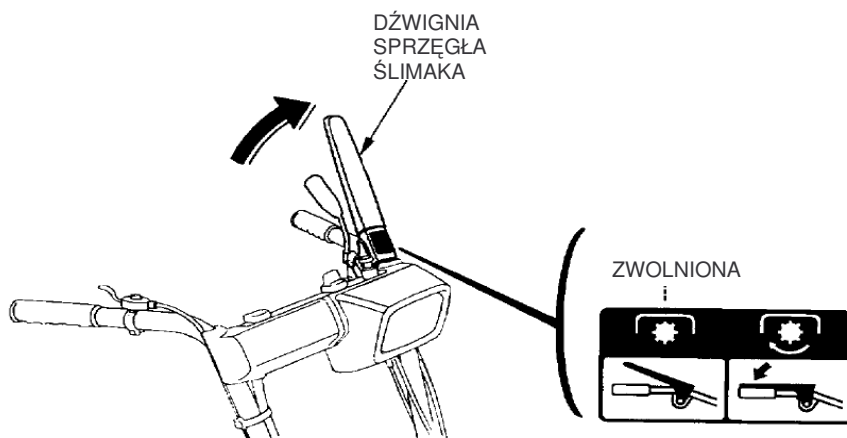

## Sposoby odśnieżania

Aby odśnieżanie było jak najbardziej efektywne, usuń śnieg zanim zacznie się topić i ponownie zamarzać. Nie redukuj obrotów silnika w czasie odrzucania śniegu. Podczas usuwania ubitego lub głębokiego śniegu przestrzegaj poniższych wskazówek .

- Odśnieżanie częściową szerokością ślimaka:  
Używaj 1-go biegu i pracuj tylko częścią mechanizmu odśnieżającego jeśli śnieg jest głęboki lub stwardniały.

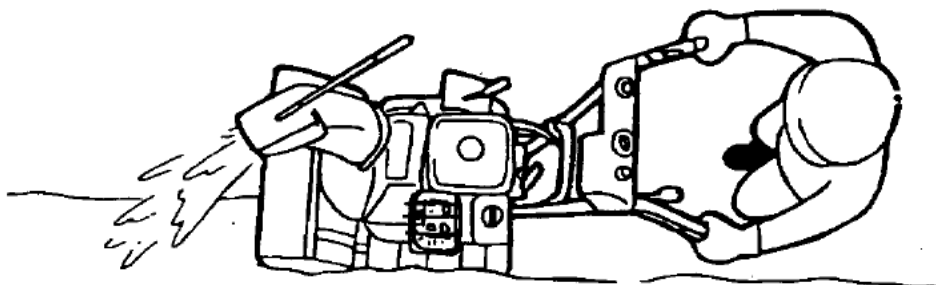

- Odśnieżanie stopniowe:  
Postępuj wg wskazówek jeśli silnik nie daje sobie rady z głębokim lub ciężkim śniegiem.
  - (1) zatrzymaj (puść) sprzęgło ślimaka.
  - (2) przestaw dźwignię zmiany biegów w pozycję N (LUZ).
  - (3) dociśnij dźwignię sprzęgła ślimaka – odśnieżarka będzie odśnieżała w miejscu
  - (4) kiedy obroty silnika zwiększą się, zwolnij dźwignię sprzęgła ślimaka.
  - (5) przestaw dźwignię zmiany biegów w żądane położenie, a następnie dociśnij dźwignię sprzęgła ślimaka.

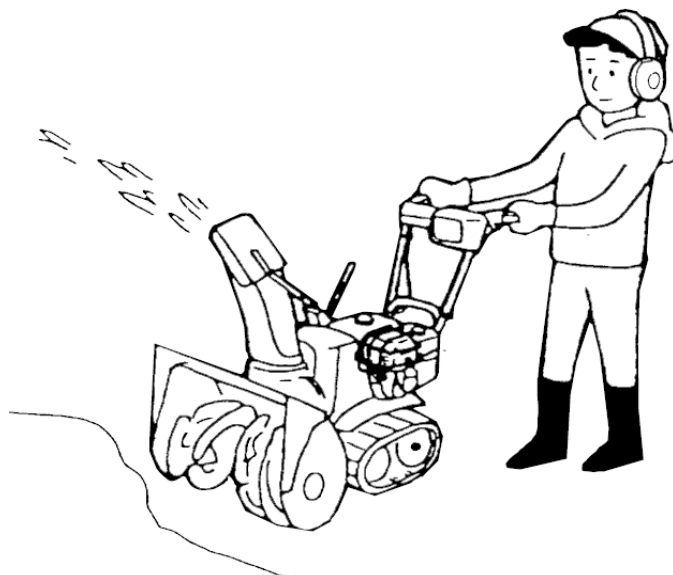



- Odśnieżanie ruchem naprzód i wstecz:  
Jeśli śnieg jest tak twardy, że odśnieżarka jedzie po powierzchni śniegu zamiast go zgarniać, staraj się wykonywać ruchy do tyłu i do przodu w celu usunięcia śniegu.

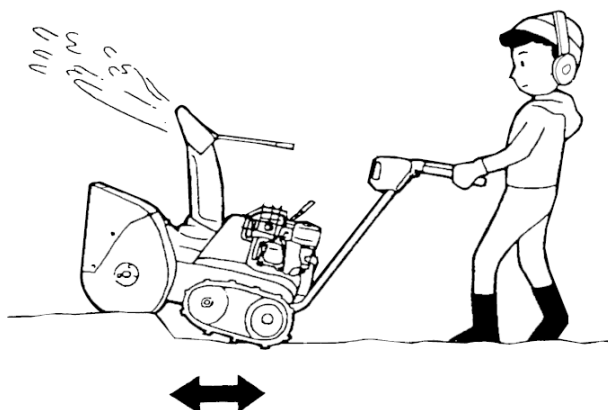

- Odśnieżanie warstwowe:  
Jeśli głębokość śniegu jest większa niż wysokość osłony ślimaka, należy odśnieżać stopniowo, zdejmując śnieg warstwami.

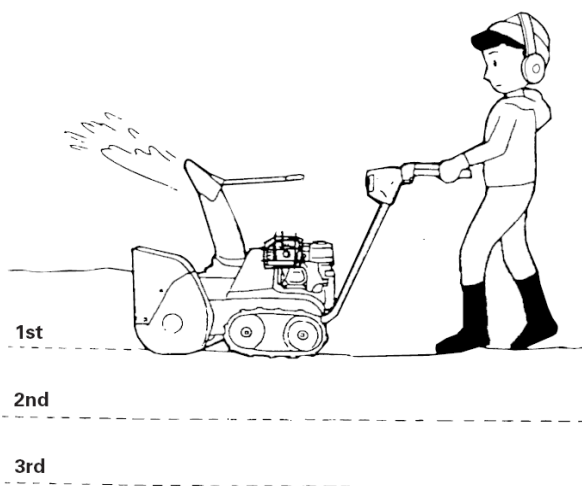

### **⚠ NIEBEZPIECZEŃSTWO !**

- Ustaw wyrzutnik śniegu tak, aby wylatujący śnieg nie uderzał w operatora, osoby postronne, okna lub inne przedmioty. Nie podchodź pod wylot rynny wyrzutnika kiedy silnik jest uruchomiony.
- Jeśli wyrzutnik śniegu ulegnie zatkaniu, zatrzymaj silnik i za pomocą przepychacza lub drewnianego patyka usuń przyczynę zatkania. Nigdy nie wkładaj do rynny ręki jeśli silnik pracuje, może to być przyczyną bardzo poważnych obrażeń.
- W celu zmiany miejsca lub zmiany kierunku poruszania się, używaj jedynie dźwigni sprzęgła jazdy. Używanie obu dźwigni spowoduje obracanie się ślimaka, co może być przyczyną poważnego uszkodzenia urządzenia.

### **⚠ UWAGA!**

- Nigdy nie przestawiaj dźwigni zmiany biegów kiedy odśnieżarka pracuje. Przed dokonaniem zmiany ustawienia zwolnij obie dźwignie.
- Upewnij się, że ustawiłeś dźwignię w wycięciu. Nigdy nie ustawiaj dźwigni pomiędzy wycięciami.

## 8. ZATRZYMANIE SILNIKA

### • Zatrzymanie awaryjne

Aby natychmiast zatrzymać silnik (w sytuacji awaryjnej) przekręć włącznik zapłonu w położenie OFF (wyłączony).

(ET, EW, TC)

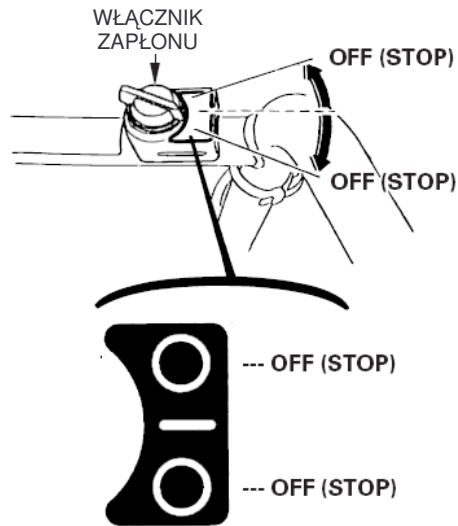

(HT, LW, HW, TCS)

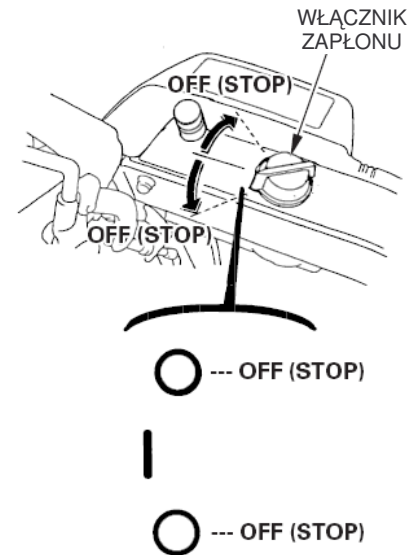

(ETS, HTS)

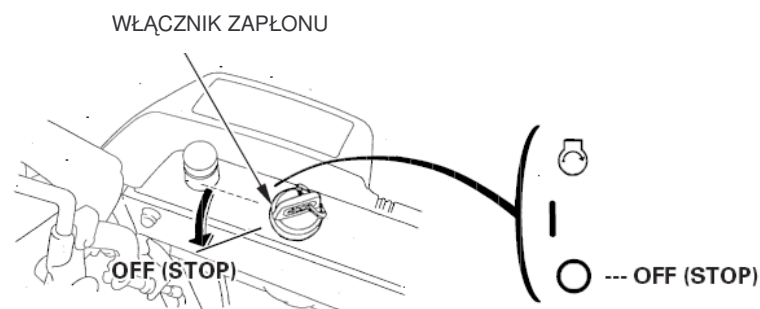

### • Normalne zatrzymanie

1. Zwolnij dźwignię sprzęgła ślimaka.
2. Przesław dźwignię sprzęgła jazdy w pozycję STOP (zwolniona).
3. Przesuń dźwignię zmiany biegów w pozycję N (LUZ).
4. Przesuń dźwignię gazu w położenie SLOW (wolno).
5. Przekręć włącznik zapłonu w położenie OFF (STOP) i wyjmij kluczyk ze stacyjki.
6. Przekręć zawór paliwa w położenie OFF (wyłączony).

## 9. KONSERWACJA I PRZEGLĄDY

Okresowe przeglądy i obsługa techniczna utrzymują odśnieżarkę w sprawności technicznej oraz przedłużają jej żywotność.

Wykonuj przeglądy zgodnie z tabelą obsług technicznych.



### **NIEBEZPIECZEŃSTWO !**

- Wyłącz silnik przed przystąpieniem do wykonywania przeglądów technicznych czy konserwacji oraz zdejmij fijkę ze świecy zapłonowej, aby przypadkowo nie uruchomić silnika.
- Jeśli silnik musi pracować, upewnij się, że pomieszczenie jest dobrze wentylowane. Gazy spalinowe zawierają trujący tlenek węgla; jego obecność prowadzi do utraty przytomności i może spowodować śmierć.



### **UWAGA!**

- Aby zapobiec przewróceniu maszyny, umieść odśnieżarkę na poziomej, równej powierzchni przed przystąpieniem do wykonywania przeglądu.
- Stosuj tylko oryginalne części zamienne HONDA.  
Niewłaściwe części zamienne mogą spowodować uszkodzenie odśnieżarki.

## Tabela przeglądów

Czynność	Częstotliwość (3)	Przed każdym uruchomie niem	Po 1-ym miesiącu lub 20 godz.	Co roku		Co 5 lat
				Przed uruchomie niem	Przed magazyno waniem	
Olej silnikowy	sprawdź poziom	o				
	wymień		o (2)	o (1)		
Olej przekładniowy	sprawdź poziom			o (2)		
Akumulator (jeśli występuje)	sprawdź	o				
	naładuj			o (1)(2)	o (1)(2)	
Świeca zapłonowa	sprawdź - wyreguluj			o (1)		
	wymień					o (co 250 h)
Płozy i listwa zgarniająca	sprawdź - ustaw	o		o (1)		
Gąsienice	sprawdź - wyreguluj			o (1)		
Koła	sprawdź	o			o	
Śruby mocujące ślimak i wyrzutnię śniegu	sprawdź	o				
Śruby, nakrętki, mocowania	sprawdź	o				
Odstojnikowy filtr paliwa	oczyszczyć				o	
Zbiornik paliwa i gaźnik	spuść paliwo				o	
Olej antykorozyjny	dodaj olej				o	
Kabel sprzęgła jazdy	sprawdź - ustaw			o (1)(2)		
Kabel sprzęgła ślimaka	sprawdź - ustaw			o (1)(2)		
Kabel manetki gazu	sprawdź - ustaw			o (1)(2)		
Obroty jałowe	sprawdź - ustaw			o (2)		
Luz zaworowy	sprawdź ustaw			o (2)		
Komora spalania	oczyszczyć	Po każdych 250 godz. (2)				
Zbiornik paliwa i filtr	wyczyścić					o (2)
Przewody paliwowe	sprawdź	Co każde 2 lata (jeśli konieczne-wymień) (2)				

(1) Części te wymagają częstszych obsługa i wymiany w trudnych warunkach pracy.

(2) Czynności te muszą być wykonane przez autoryzowany serwis HONDA.

(3) Jeśli odśnieżarka jest przeznaczona do użytku profesjonalnego, zapisuj dokładnie ilość przepracowanych godzin, aby zapewnić prawidłową częstotliwość przeglądów.



## Jak wymieniać olej:

1. Ustaw odśnieżarkę na równej płaskiej powierzchni. Odkręć korek wlewowy/bagnet, a następnie korek spustowy oleju.  
Spuść olej kiedy silnik jest ciepły, aby olej szybko i dokładnie spłynął.
2. Dokładnie wkręć korek spustowy.

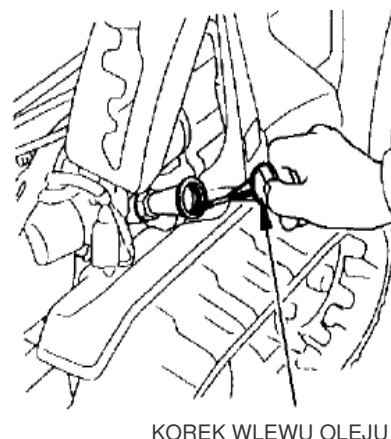
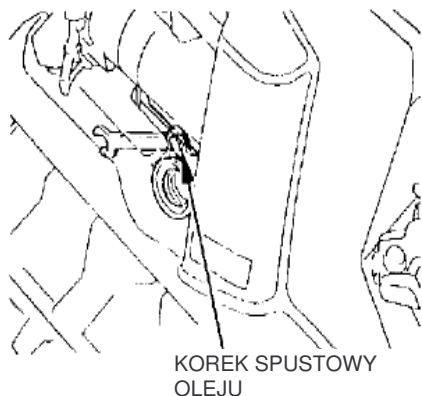

### UWAGA!

Jeśli spuszczasz olej natychmiast po zatrzymaniu silnika, jego temperatura będzie wysoka i możesz się poparzyć.

3. Napełnij świeżym olejem do górnego poziomu, zaznaczonego na wskaźniku. (Jeśli sprawdzasz poziom oleju przy pomocy wskaźnika w korku wlewowym, nie wkręcaj go podczas pomiaru.)
4. Po napełnieniu miski olejowej mocno zakręć korek wlewowy.

Jeśli miałeś kontakt ze zużytym olejem silnikowym umyj ręce mydłem i ciepłą wodą.

(ETS, HTS)

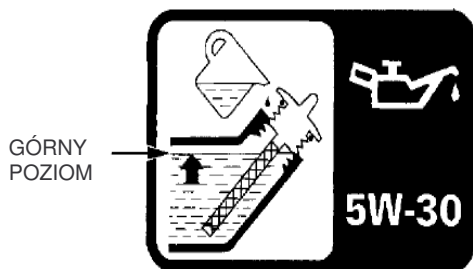

(ET, HT, EW, LW, HW)

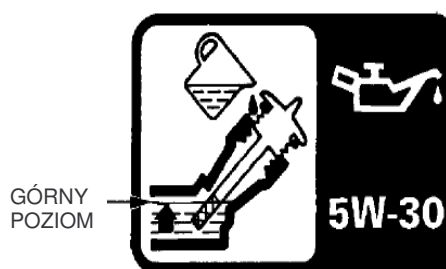

### UWAGA

Zużyty olej silnikowy jest poważnym źródłem zanieczyszczenia środowiska. Zdecydowanie polecamy, abyś dostarczył go do odpowiedniego punktu w celu dalszego powtórnego przerobu. Nie wylewaj go na ziemię ani do kanalizacji.

## Świeca zapłonowa - czyszczenie i regulacja

Świeca zapłonowa powinna być okresowo czyszczona i regulowana, aby zapewnić dobry zapłon.

**CZAS, PO KTÓRYM ŚWIECA ZAPŁONOWA POWINNA BYĆ OCZYSZCZONA:** Co rok, przed sezonem roboczym.

**SPOSÓB CZYSZCZENIA:**

### ⚠ NIEBEZPIECZEŃSTWO !

**Jeśli silnik dopiero co przestał pracować, jego tłumik będzie bardzo gorący. Bądź ostrożny i nie dotknij tłumika kiedy jest gorący.**

Aby zapewnić właściwą pracę silnika, świeca zapłonowa musi mieć odpowiedni odstęp pomiędzy elektrodami i powinna być wolna od osadów.

1. Zdejmij fajkę świecy zapłonowej.
2. Oczyszczyć z brudu miejsce wokół gniazda świecy zapłonowej.
3. Wykręć świecę zapłonową używając klucza do świec.
4. Sprawdź świecę zapłonową. Wyrzuć ją, jeśli elektrody są zużyte lub izolator jest pęknięty albo odłupany. Jeśli świeca będzie powtórnie użyta, oczyść elektrody i izolator za pomocą szczotki drucianej.

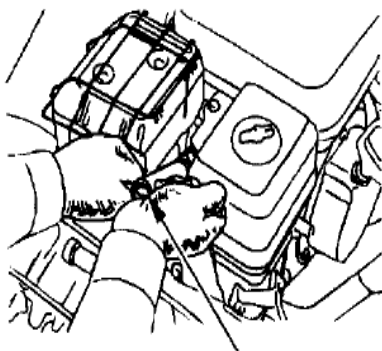

KLUCZ DO ŚWIECY ZAPŁONOWEJ

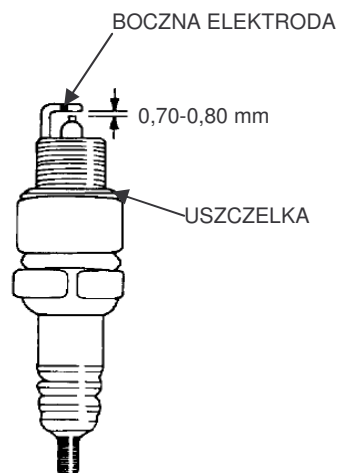

5. Zmierz odstęp pomiędzy elektrodami przy pomocy szczerinomierza. Wyreguluj jeśli trzeba poprzez przygięcie bocznej elektrody.

Odstęp pomiędzy elektrodami powinien wynosić:  
0,70 - 0,80 mm

**ZALECANA ŚWIECA: BPR5ES (NGK)  
W 16EPR-U (DENSO)**

6. Sprawdź, czy podkładka świecy jest w dobrym stanie i wkręć świecę palcami, aby zapobiec zniszczeniu gwintu.
7. Po wkręceniu świecy, dokręć ją, kluczem do świec, aby docisnąć podkładkę.

### UWAGA

Kiedy montujesz nową świecę dokręć 1/2 obrotu po wkręceniu ręką aby ścisnąć podkładkę. Gdy zakładasz używaną, świecę dokręć o około 1/8 -1/4 obrotu.

### ⚠ UWAGA!

- Stosuj tylko zalecane świece lub ich zamienniki. Świeca o niewłaściwej wartości cieplnej może spowodować uszkodzenie silnika.
- Świeca musi być mocno dokręcona. Nieprawidłowo dokręcona świeca może się bardzo nagrzewać i może uszkodzić silnik.

## Regulacja łańcuchów (dotyczy typów z napędem łańcuchowym)

CZĘSTOTLIWOŚĆ REGULACJI: Co rok przed sezonem roboczym.

Przed przystąpieniem do regulacji sprawdź, czy łańcuchy są czyste i suche. łańcuchy nie będą prawidłowo wyregulowane, jeśli są zatkane śniegiem lub innymi szczątkami albo pokryte lodem. Sprawdź ugięcie łańcuchów przez naciśnięcie pośrodku odległości pomiędzy kołami siłą ok. 15 kg. Jeśli łańcuchy są prawidłowo wyregulowane, ugięcie powinno wynosić: 25,0 - 30,0 mm

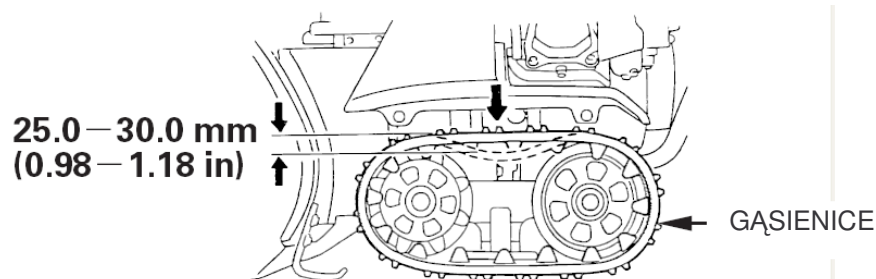

### PROCEDURA REGULACJI:

1. Poluzuj lewą i prawą nakrętkę kontruującą śruby regulacyjnej napięcia łańcuchów na tylnej osi i ustaw właściwe napięcie obydwu łańcuchów nakrętką regulacyjną.
2. Po regulacji, mocno dokręć przeciwnakrętki śrub regulacyjnych.

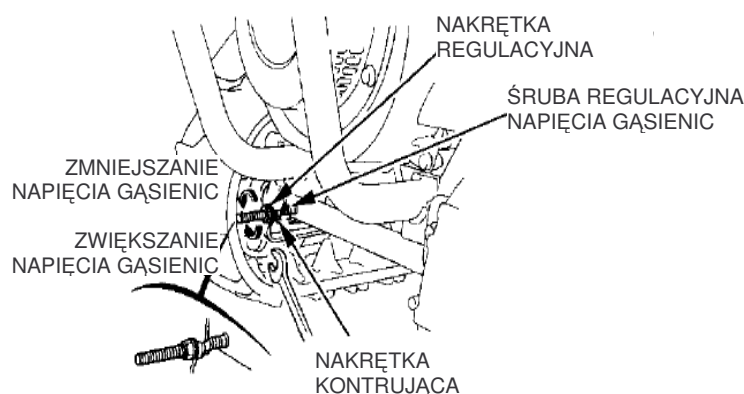

### Opony (tylko typ na kołach)

#### UWAGA!

Zbyt duże ciśnienie w oponach może spowodować ich uszkodzenie. Pompuj opony do ciśnienia określonego przez producenta.

Przed każdym uruchomieniem urządzenia sprawdź ciśnienie w oponach. Powinno ono wynosić 80 - 100 kPa

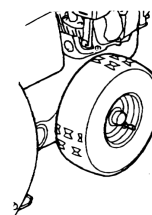



## Kontrola ślimaka, dmuchawy, śrub mocujących i nakrętek

Aby zapewnić bezpieczną, efektywną pracę, co rok przed rozpoczęciem sezonu roboczego sprawdź następujące rzeczy:

- nakrętki, śruby, wkręty – sprawdź, czy są prawidłowo dokręcone,
- komponenty mechanizmu odśnieżającego – sprawdź czy ślimak i dmuchawa są w dobrym stanie,
- jeśli wystąpią jakiegokolwiek problemy, skontaktuj się z Autoryzowanym Punktem Serwisowym Honda.

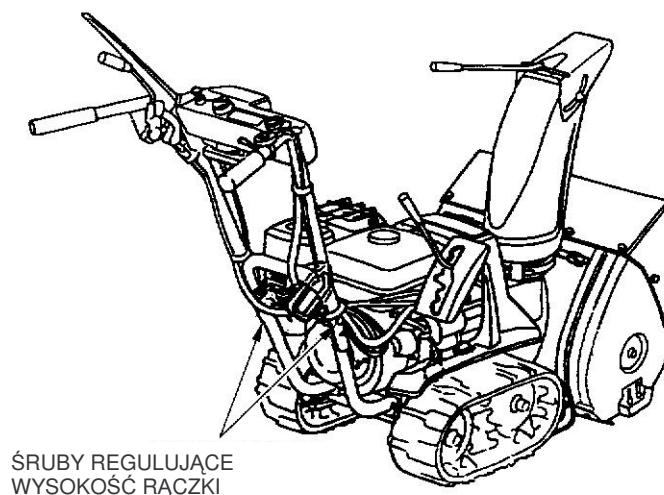
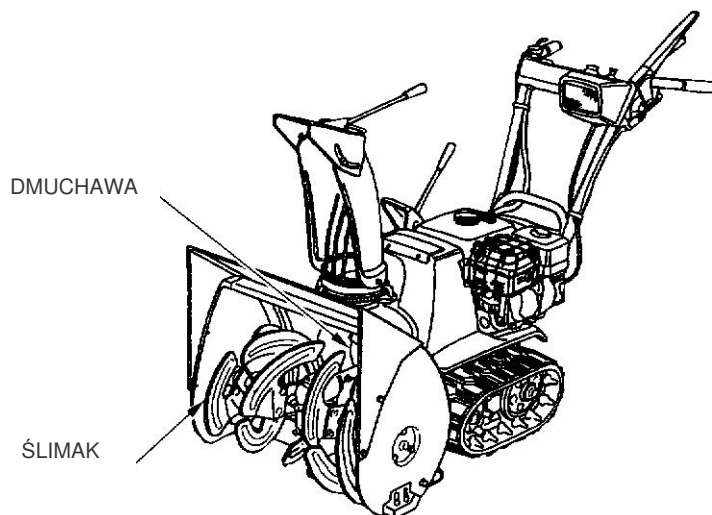

## Bezpiecznik (ETS, HTS)

W przypadku przepalenia się bezpiecznika, wymień go na nowy o tej samej pojemności po ustaleniu przyczyny jego przepalenia. Jeśli wymienisz bezpiecznik bez usunięcia przyczyny usterki, nowy bezpiecznik może natychmiast również się przepalić.

### UWAGA!

**Nigdy nie zastępuj przepalonego bezpiecznika żadnym innym przedmiotem niż nowy bezpiecznik takiej samej mocy. Stosowanie innych przedmiotów takich jak drut lub folia aluminiowa, może spowodować spalenie uzwojeń lub innych części.**

### Wymiana bezpiecznika

1. Zdejmij pokrywę akumulatora.
2. Wymień bezpiecznik (jak pokazano na rysunku).

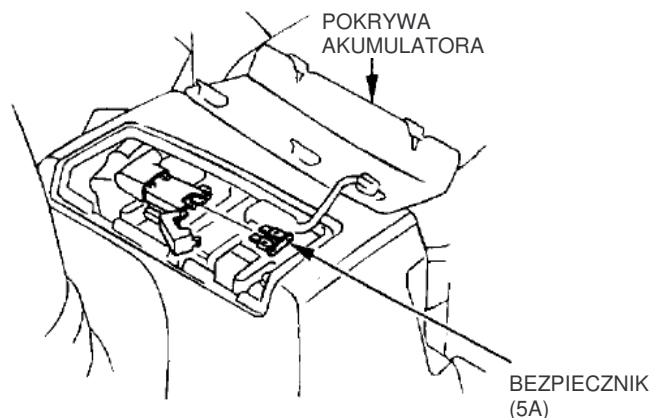

## Serwisowanie akumulatora (ETS, HTS)



### NIEBEZPIECZEŃSTWO !

- Akumulator wytwarza wybuchowe gazy: utrzymuj iskry, płomienie i papierosy z dala od akumulatora. Zapewnij odpowiednią wentylację podczas ładowania lub używania akumulatora w zamkniętych pomieszczeniach.
- **ZAGROŻENIE CHEMICZNE:** Akumulator zawiera kwas siarkowy. Kontakt elektrolitu ze skórą lub oczami może powodować poważne poparzenia. Zakładaj ubranie ochronne i osłonę twarzy.  
Trzymaj źródła ognia i iskier z dala od akumulatora, nie pal w jego pobliżu.
- **ANTIDOTUM:** Jeśli elektrolit dostanie się do oczu, przepłukuj je ciepłą wodą przez co najmniej 15 minut i natychmiast zadzwoń po pomoc lekarską.  
**TRUCIZNA:** Elektrolit jest trucizną.
- **ANTIDOTUM:**
  - Zewnętrznie: Przepłucz dokładnie wodą.
  - Wewnętrznie: Wypij dużą ilość wody lub mleka.  
Następnie wypij mleczko magnezjowego lub oleju roślinnego i natychmiast zadzwoń po pomoc lekarską.
- **PRZECHOWUJ AKUMULATOR POZA ZASIEGIEM DZIECI.**

#### Demontaż akumulatora:

1. Zdemonstuj wyrzutnik śniegu.
2. Zdejmij główną osłonę.
3. Odłącz ujemny (-) przewód od ujemnego (-) zacisku akumulatora, następnie dodatni (+) przewód od dodatniego (+) zacisku akumulatora.
4. Poluzuj nakrętki i wyciągnij mocowanie akumulatora z akumulatora.

#### Instalacja akumulatora:

1. Włóż akumulator.
2. Załóż mocowanie akumulatora i dokręć nakrętki.
3. Podłącz dodatki (+) przewód do dodatniego (+) zacisku akumulatora, a następnie ujemny (-) przewód do ujemnego (-) zacisku.
4. Zainstaluj główną pokrywę.
5. Załóż z powrotem wyrzutnik śniegu.

[Przykład: typ na gąsienicach]

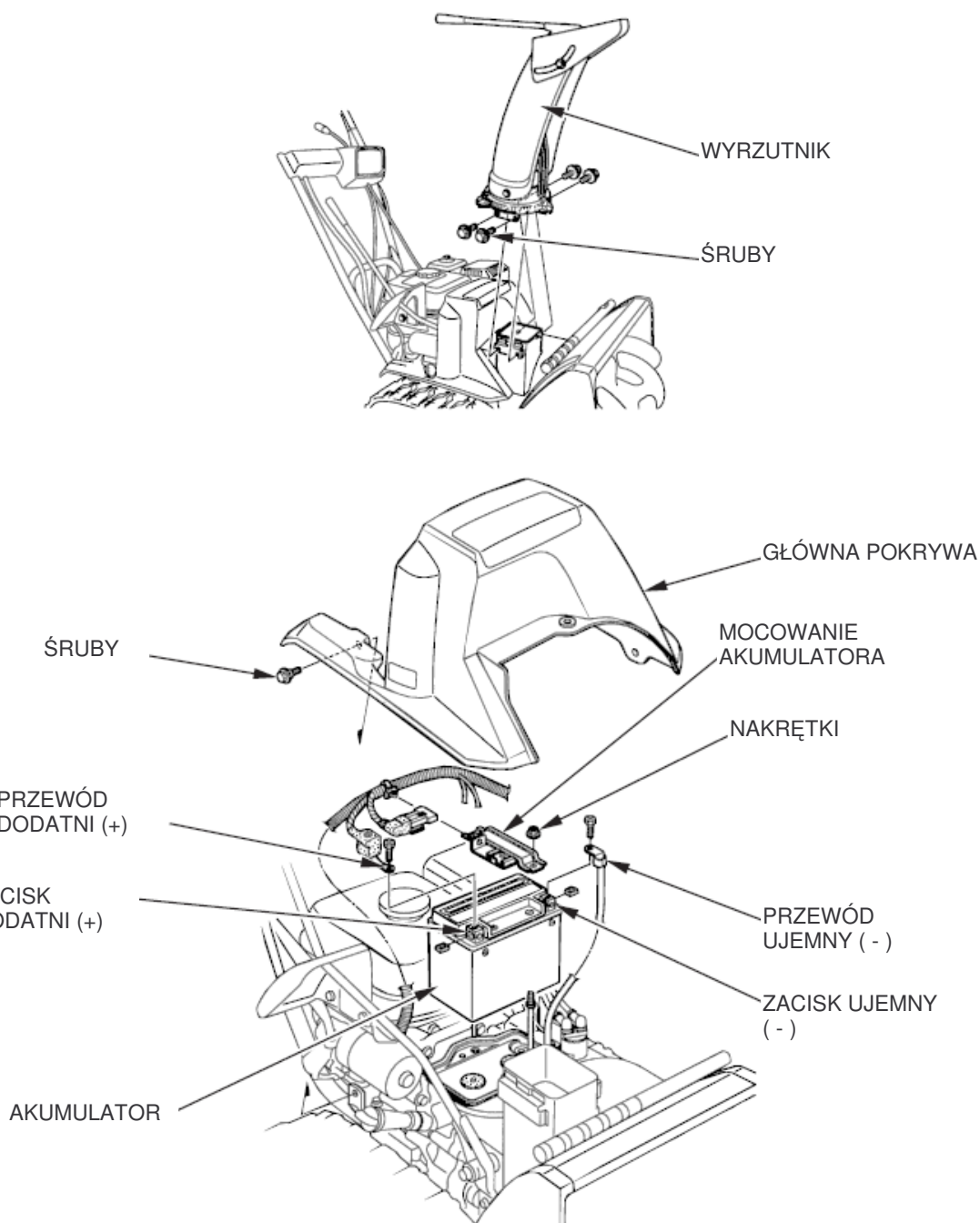

**⚠ UWAGA!**

Odłączając akumulator, upewnij się, że w pierwszej kolejności odłączasz zacisk ujemny (-). Przy podłączaniu akumulatora w pierwszej kolejności podłączaj przewód dodatni (+), a dopiero potem ujemny (-). Nigdy nie odłączaj akumulatora w odwrotnej kolejności, ponieważ może dojść do spięcia gdy narzędzie dotknie zacisku akumulatora.

## Serwisowanie akumulatora

Jeśli akumulator będzie przechowywany przez dłuższy okres czasu, ładuj go co każde 6 miesięcy. Jeśli uruchamiasz odśnieżarkę po długim przestoju – sprawdź i naładuj akumulator. W sprawie odpowiedniej ładowarki do akumulatora, skontaktuj się z Autoryzowanym Dilerem Honda.



Ten symbol na akumulatorze oznacza, że produkt nie może być traktowany jak odpad komunalny.

### UWAGA

Nieprawidłowa utylizacja akumulatora może być szkodliwa zarówno dla środowiska jak i dla ludzkiego zdrowia.

Zawsze utylizuj akumulatory zgodnie z lokalnymi przepisami.

## 10. MAGAZYNOWANIE ODŚNIEŻARKI

Przed magazynowaniem odśnieżarki przez dłuższy okres czasu:

1. Upewnij się, że miejsce magazynowania jest czyste i suche.
2. Spuść paliwo.



### NIEBEZPIECZEŃSTWO !

- Benzyna jest wysoce łatwopalna i w pewnych warunkach wybuchowa. Nie pal, nie powoduj iskrzenia i nie używaj otwartego ognia w jej pobliżu.
- Nie spuszczaaj paliwa ze zbiornika paliwa kiedy układ wydechowy jest gorący.
  - a) Przekręć zawór paliwa w położenie ON.
  - b) Poluzuj korek spustowy gaźnika i spuść paliwo do odpowiedniego pojemnika. Po spuszczeniu paliwa, dokręć korek spustowy i przesun zawór paliwa w położenie OFF.

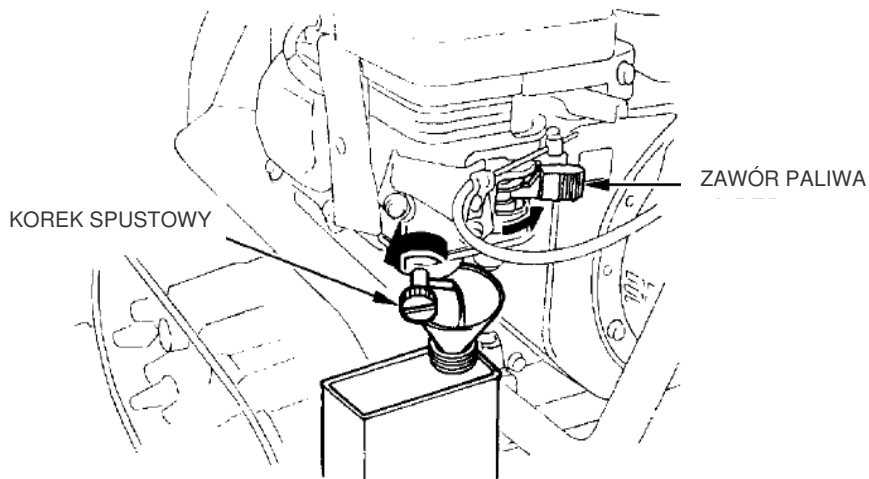

3. Oczyszczyć odstojnik paliwa.
  - a) Przesun zawór paliwa w położenie OFF, zdejmij odstojnik opróżnij go i oczyść.
  - b) Ponownie zamontuj uszczelkę i odstojnik i mocno dokręć.

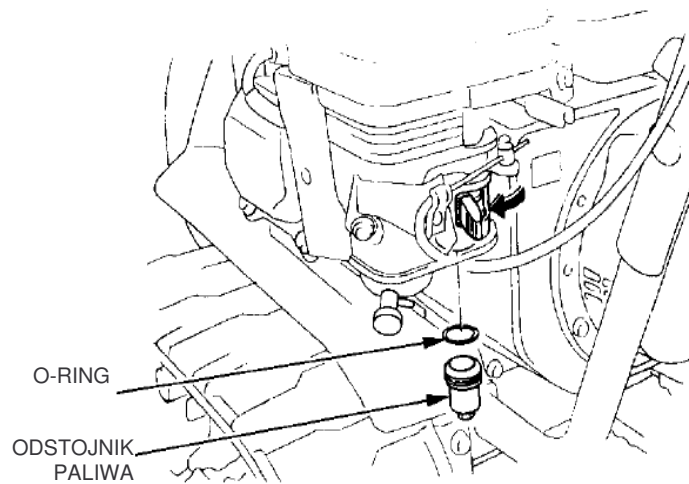

4. Wykręć świecę zapłonową wlej trzy łyżki stołowe czystego oleju silnikowego do cylindra. Aby rozprowadzić olej w cylindrze, pociągnij powoli, dwu- lub trzykrotnie linkę rozrusznika. Zamontuj ponownie świecę zapłonową.

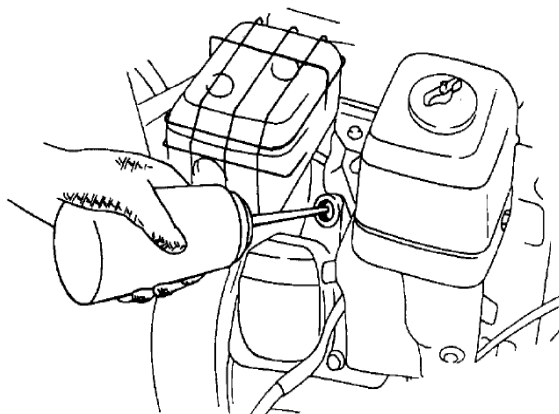

5. Pociągnij za uchwyt rozrusznika, aż poczujesz opór. Zawory są wówczas zamknięte, co zabezpiecza silnik przed korozją wewnętrzną.

RĄCZKA ROZRUSZNIKA

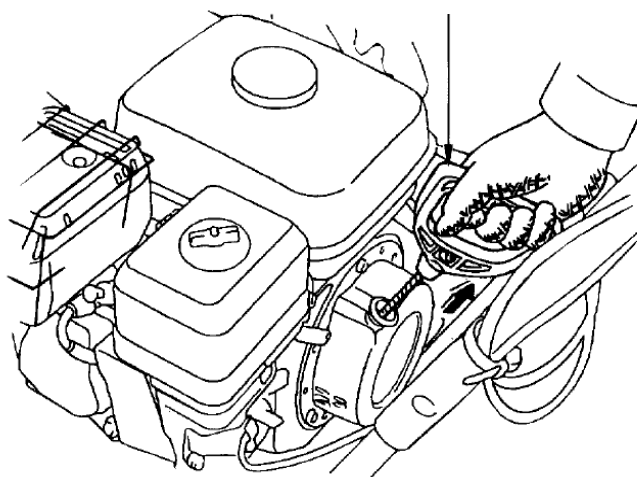

Zakonserwuj olejem następujące części w celu naoliwienia i ochrony przed korozją.

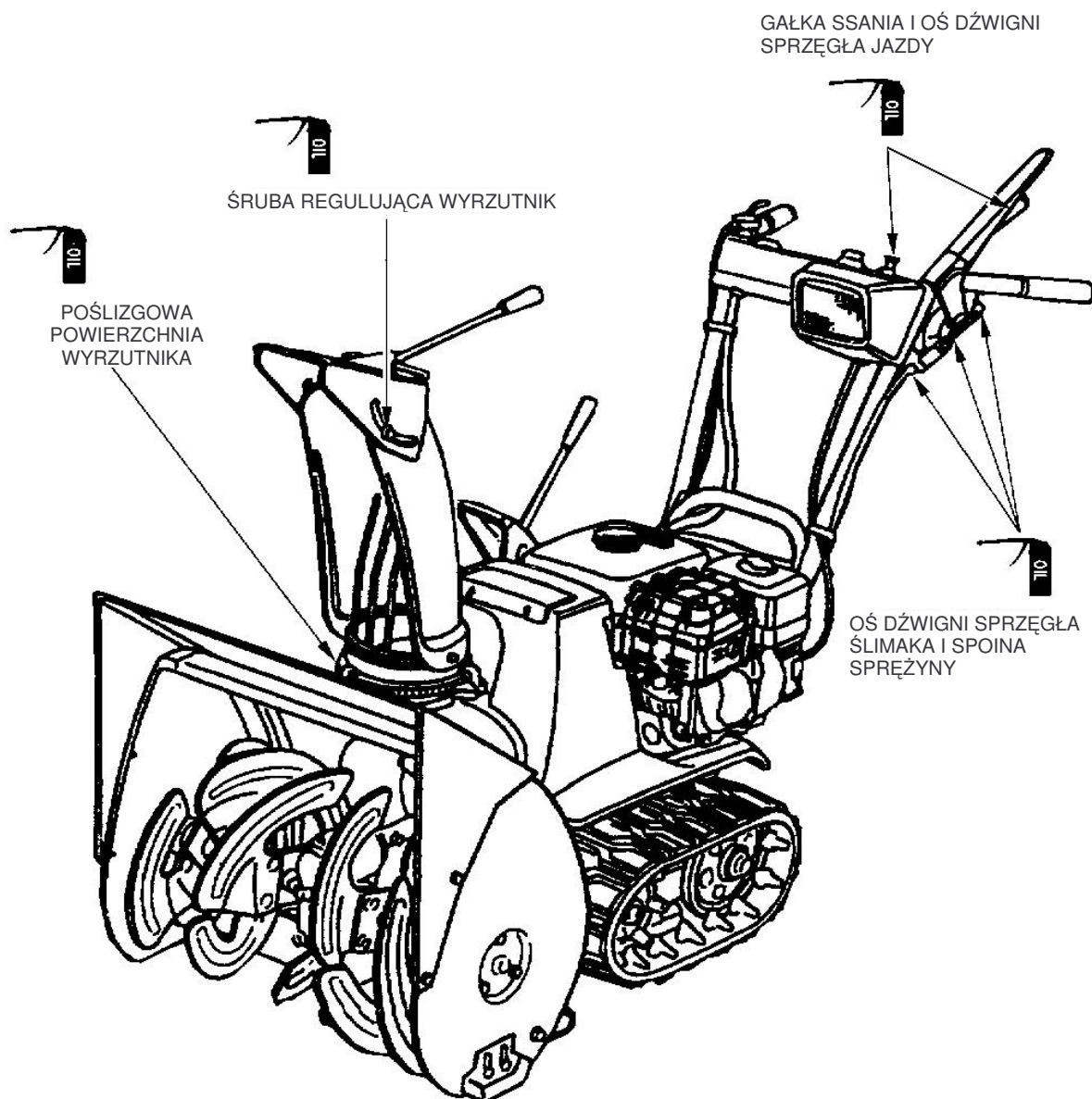

## 11. USUWANIE USTEREK

### Gdy nie można uruchomić silnika:

1. Czy w zbiorniku jest wystarczająca ilość paliwa?
2. Czy zawór paliwa jest otwarty?
3. Czy benzyna dochodzi do gaźnika?  
Aby sprawdzić, poluzuj korek spustowy gaźnika przy otwartym zaworze paliwa. Paliwo powinno wypływać swobodnie.

### ⚠ NIEBEZPIECZEŃSTWO !

Benzyna jest wysoce łatwopalna a opary benzyny są wybuchowe. Jeśli doszło do rozlania paliwa, upewnij się, że podłoże jest czyste i suche zanim zaczniesz sprawdzać świecę zapłonową lub spróbujesz uruchomić silnik. Rozlane paliwo lub jego opary mogą ulec zapaleniu.

4. Czy zapłon silnika jest włączony?
5. Sprawdź czy świeca zapłonowa jest czysta, sucha oraz czy odstęp między elektrodami jest prawidłowy.
  - a. oczyść świecę zapłonową.
  - b. jeżeli świeca jest w dobrym stanie – zamontuj ją ponownie, jeśli trzeba – wymień na nową.
6. Jeśli silnik nadal nie daje się uruchomić, zgłoś się z odśnieżarką do autoryzowanego dealera HONDA.

### Gdy ślimak lub dmuchawa nie działa:

Sprawdź śruby mocujące i jeśli są uszkodzone wymień je na zapasowe.  
Zabezpiecz śruby nakrętkami 6 mm.  
Zapassowe śruby i nakrętki są dostarczane wraz z odśnieżarką.

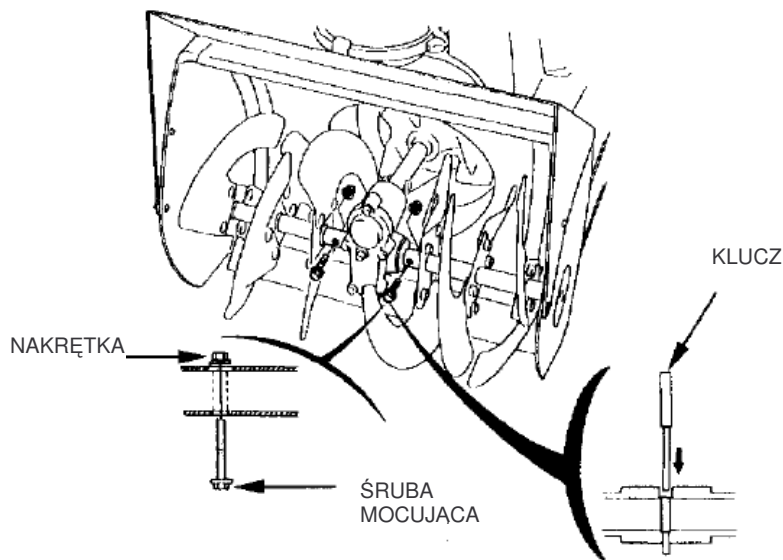



## 12. DANE TECHNICZNE

Model	<b>HS 622</b>
Kod	SZAL

### SILNIK

Model	Honda GX160
Moc Net wg SAE J1349 *	3,6 kW (4,8 KM) / 3600 obr/min
Pojemność	163 cm <sup>3</sup>
Średnica x skok	68 x 45 mm
System rozruchu	Ręczny lub elektroniczny
System zapłonu	Iskrowy
Ilość oleju silnikowego	0,60 L
Pojemność zbiornika paliwa	3,1 L
Świeca zapłonowa	BPR5ES (NGK), W16EPR –U (DENSO)
Akumulator	12V 10Ah / 10HR

\* „Moc silnika przedstawiona w tym dokumencie jest mocą netto testowaną dla produkowanego modelu silnika i mierzona zgodnie z normą SAE1349 przy 3600 obr/min (Engine Net Power). Silniki z produkcji masowej mogą nieco odbiegać od tych wartości. Rzeczywista moc silnika zainstalowanego w finalnym wyrobie zależy od wielu czynników włącznie z prędkością obrotową silnika w konkretnym zastosowaniu, warunków otoczenia, obsługi i innych czynników.

PARAMETRY ODŚNIEŻARKI						
Parametry	Typ	na gaśienicach				na kołach
		TC	TCS	ET, HT	ETS, HTS	EW, LW, HW
*Długość		1460 mm		1500 mm		1400 mm
Szerokość		550 mm				
Wysokość		1125 mm				1110 mm
*Masa sucha		66 kg	70 kg	68 kg	77 kg	67 kg
Szerokość zbieranego śniegu		550 mm				
Wysokość zbieranego śniegu		420 mm		500 mm		
Odległość odrzucania śniegu (zależy od stanu śniegu)		do przodu: max 13,0 m w lewo: max 14,0 m w prawo: max 12,0 m				
Wydajność odśnieżania		35 ton/godz.		37 ton/godz.		32 tony/godz.
Czas ciągłej pracy (zależy od stanu śniegu)		2,7 godziny				

\*: Wartość całkowitej długości oraz suchej masy (ciężaru) jest różna w zależności od typu

### HAŁAS I WIBRACJE

Hałas działający na operatora (EN ISO 11200: 1995)	80 dB(A)	
Niepewność pomiarowa	2 dB(A)	
Zmierzony poziom mocy akustycznej (2000/14/EC, 2005/88/EC)	98 dB(A)	
Niepewność pomiarowa	2 dB(A)	
Gwarantowany poziom mocy akustycznej wg Dyrektywy 2000/14/EC	100 dB	
Poziom wibracji działający na ramiona operatora (EN12096: 1997 Aneks D, EN1033:1995)	9,5 m/s <sup>2</sup>	
Niepewność pomiarowa	3,8 m/s <sup>2</sup>	
<b>Regulacje</b>		
	SPECYFIKACJA	SERWIS
Szczelina między elektrodami świecy zapłonowej	0,7 – 0,8 mm	Patrz strona 47
Luzy zaworowe	IN: 0,15 ± 0,02 mm (zimny) EX: 0,20 ± 0,02 mm (zimny)	Skontaktuj się z autoryzowanym serwisem
Inne regulacje	Nie wymagane	

Dane techniczne mogą ulec zmianie bez konieczności powiadamiania.

### 13. LISTA AUTORYZOWANYCH PUNKTÓW SERWISOWYCH

Adresy oraz telefony do Autoryzowanych Punktów Serwisowych Aries Power Equipment znajdziesz na stronie internetowej: [www.mojahonda.pl](http://www.mojahonda.pl) lub [www.ariespower.pl](http://www.ariespower.pl) oraz pod podanymi poniżej telefonami:

**Centrala:**

Warszawa 01-493  
ul. Wrocławska 25  
tel. (0 22) 861 43 01  
[info@ariespower.pl](mailto:info@ariespower.pl)

**Serwis Centralny:**

Warszawa 02-844,  
ul. Puławska 467,  
tel. (0 22) 894 08 90  
[serwis@ariespower.pl](mailto:serwis@ariespower.pl)

## DEKLARACJA ZGODNOŚCI WE (Tłumaczenie zawartości)

### Deklaracja Zgodności WE

1. Niżej podpisany, Piet Renneboog, w imieniu autoryzowanego przedstawiciela, niniejszym deklaruje, że urządzenie opisane poniżej spełnia wszystkie zasadnicze wymagania następujących Dyrektyw:

- Dyrektywa Maszynowa 98/37/EC i 2006/88/EC
- Dyrektywa Kompatybilności elektromagnetycznej 2004/108/EC
- Dyrektywa Hałasowa 2000/14/EC i 2005/88/EC

2. Opis urządzenia

- a) Ogólny opis                      Odśnieżarka  
b) Funkcja                            usuwanie śniegu

c) Nazwa handlowa	d) Typ	e) Numer seryjny
*1	*1	

3. Producent

Honda Motor Co., Ltd.  
2-2-1 Minamiaoyama  
Minato-ku, Tokyo, JAPONIA

4. Autoryzowany przedstawiciel

Honda Motor Europe Ltd. Aalst Office  
Wijngaardveld 1 (NoordV),  
Aalst - BELGIA

5. Zastosowane normy zharmonizowane	6. Pozostałe standardy i specyfikacje
EN 709:1997/A1:1999	-

7. Dyrektywa hałasowa (>3kW)

- a) Zmierzony poziom mocy akustycznej:                      \*1  
b) Gwarantowany poziom mocy akustycznej:                      \*1  
c) Parametr hałasu:    \*1  
d) Procedura oceny zgodności:                                      Aneks V  
e) Jednostka Notyfikowana:    \*1

8. Wykonano w:

Aalst, BELGIA

9. Data:

.....  
Piet Renneboog  
Homologation Manager  
Honda Motor Europe, Ltd. Aalst Office

\*1 patrz strona z danymi technicznymi