

Instrukcja obsługi

Glebogryzarka Honda

F510 / F560

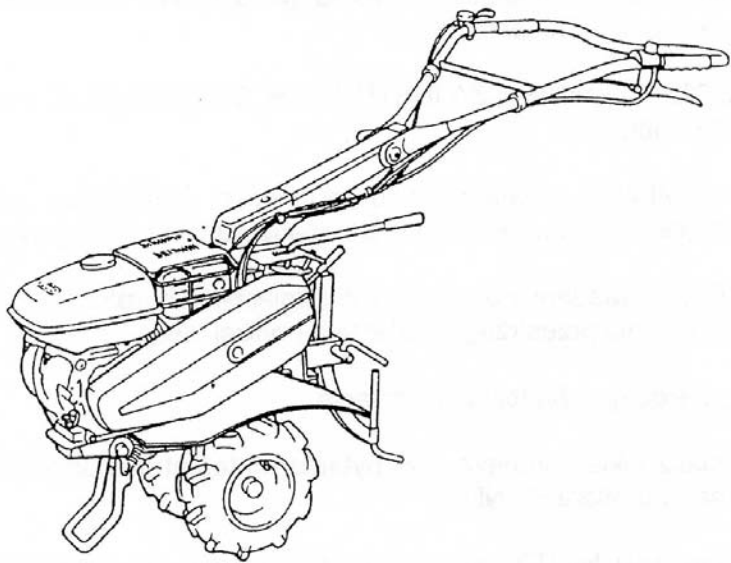

CE

WSTĘP

Dziękujemy za nabycie glebogryzarki HONDA.

Niniejsza instrukcja obsługi odnosi się do glebogryzarki typu F510/F560. Wszystkie dostępne tu informacje oparte są na najświeższych danych o produkcie dostępnych w momencie jej drukowania. Honda Motor Co. Ltd. zastrzega sobie prawo do wprowadzania zmian bez powiadamiania.

Aries Power Equipment Sp. z o.o. posiada prawa autorskie do całości niniejszej publikacji. Dlatego też żaden z fragmentów nie może być w żaden sposób powielany bez pisemnej zgody właściciela.

Instrukcja ta jest nieodłączną częścią glebogryzarki i powinna być przekazana wraz z nią w przypadku odsprzedaży.

PRZECZYTAJ NINIEJSZĄ INSTRUKCJĘ DOKŁADNIE. Szczególną uwagę zwróć na poniższe napisy:

OSTRZEŻENIE: Powiadamia o możliwości odniesienia poważnych obrażeń lub śmierci jeśli użytkownik nie przestrzega podanych poniżej uwag.

UWAGA: Powiadamia o możliwości odniesienia obrażeń lub zniszczenia sprzętu jeśli użytkownik nie przestrzega podanych poniżej uwag.

Uwaga: Podaje użyteczne informacje.

Jeśli masz jakieś problemy lub pytania na temat glebogryzarki zwróć się do autoryzowanego dealera HONDA.

Glebogryzarki HONDA są zaprojektowane tak, aby zapewnić bezpieczne i niezawodne użytkowanie zgodne z instrukcją obsługi. Przeczytaj i staraj się zrozumieć instrukcje zamieszczone w instrukcji obsługi. Niezastosowanie się do nich może być przyczyną obrażeń lub strat materialnych i uszkodzenia urządzenia.

SPIS TREŚCI:

WSTĘP	2
SPIS TREŚCI:	3
BEZPIECZEŃSTWO UŻYTKOWANIA	4
Odpowiedzialność operatora:	4
Bezpieczeństwo dzieci	4
Zagrożenie ze strony wyrzucanych przedmiotów	4
Zagrożenie pożarem lub oparzeniem	4
Zagrożenie ze strony spalin	5
Użytkowanie urządzenia na pochyłościach	5
UMIEJSCOWIENIE NAKLEJEK OSTRZEGAWCZYCH	5
OPIS ELEMENTÓW MASZINY	6
SPRAWDZENIE PRZED URUCHOMIENIEM	6
Poziom oleju silnikowego	6
Olej przekładniowy	7
Filtr powietrza	7
Paliwo	8
Benzyny zawierające alkohol	8
Narzędzia i dodatki	9
Ciśnienie w oponach	9
URUCHOMIENIE SILNIKA	9
OBSŁUGA GLEBOGRYZARKI	11
Regulacja Kąta ustawienia rączki	11
Regulacja wysokości rączki	11
Obsługa sprzęgła głównego	12
Operowanie sprzęgłem kierunku jazdy	13
Zmiana biegów	13
Wałek odbioru mocy	14
Normalny kąt pracy	14
ZATRZYMANIE GLEBOGRYZARKI	14
KONSERWACJA I PRZEGLĄDY	15
Grafik przeglądów:	15
Wymiana oleju	16
Wymiana oleju przekładniowego	16
Konserwacja filtra powietrza	17
Serwisowanie odstożnikowego filtra paliwa	17
Obsługa świec zapłonowych	18
Ustawienie napięcia paska klinowego	18
Ustawienie linki gazu	19
Regulacja linki sprzęgła głównego	19
Regulacja linki sprzęgła zmiany kierunku	20
TRANSPORTOWANIE I MAGAZYNOWANIE	20
DANE TECHNICZNE	21

BEZPIECZEŃSTWO UŻYTKOWANIA

Dla zachowania bezpieczeństwa twego i innych zwróć szczególna uwaga na poniższe uwagi:

- Glebogryzarki HONDA są zaprojektowane tak, aby zapewnić bezpieczne i niezawodne użytkowanie zgodne z instrukcją obsługi. Przeczytaj i staraj się zrozumieć instrukcje zamieszczone w instrukcji obsługi. Niezastosowanie się do nich może być przyczyną obrażeń lub strat materialnych i uszkodzenia urządzenia.
- Spaliny zawierają trujący tlenek węgla. Nigdy nie uruchamiaj maszyny w zamkniętych pomieszczeniach. W razie konieczności zapewnij odpowiednią wentylację.
- Narzędzia są bardzo ostre i obracają się z dużą prędkością. Przypadkowy kontakt może być przyczyną bardzo poważnych obrażeń.
- Nie wkładaj rąk i nóg w pobliże ostrzy kiedy silnik pracuje.
- Przed rozpoczęciem przeglądu ostrzy wyłącz silnik i rozłącz sprzęgło.
- Odłącz fajkę świecy aby zabezpieczyć się przed przypadkowym uruchomieniem silnika. Podczas inspekcji, czyszczenia lub wymiany ostrzy noś grube rękawice.

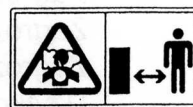
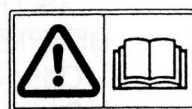

Odpowiedzialność operatora:

- Utrzymuj urządzenie w dobrym stanie technicznym. Używanie niesprawnej maszyny może być przyczyną bardzo poważnych obrażeń.
- Upewnij się, czy wszystkie zabezpieczenia i napisy są na swoich miejscach. Są one zainstalowane dla twojego bezpieczeństwa. Upewnij się, że osłony (osłona ostrzy i osłona silnika) są na swoich miejscach.
- Wiedz jak zatrzymać silnik w przypadku niebezpieczeństwa. Zapoznaj się z działaniem wszystkich manetek.
- Mocno trzymaj uchwyt za rączki. Włączenie sprzęgła może spowodować uniesienie się ich do góry.
- Dopuszczenie kogokolwiek do obsługi tego urządzenia bez odpowiedniego przeszkolenia może być przyczyną poważnych uszkodzeń.
- Podczas obsługi noś mocne i pełne buty. Obsługa urządzenia na bosaka lub w sandałach zwiększa ryzyko odniesienia obrażeń.
- Noś odpowiedni ubiór. Luźne ubranie może wkręcić się w ruchome części urządzenia zwiększając twoje ryzyko odniesienia obrażeń.
- Bądź uważny. Obsługiwanie tego urządzenia gdy jesteś zmęczony, chory lub pod działaniem alkoholu lub narkotyków może spowodować poważne obrażenia.
- Osoby postronne i zwierzęta powinny znajdować się poza obszarem kultywowanym.
- Upewnij się, że podpórka jest na swoim miejscu i jest odpowiednio zamocowana.

Bezpieczeństwo dzieci

- Uważaj szczególnie na dzieci znajdujące się w pobliżu i przez cały czas miej je na oku gdy tego typu urządzenia są w ruchu. Małe dzieci są bardzo ruchliwe i narażone na niebezpieczeństwo podczas pracy glebogryzarki.
- Nigdy nie zakładaj, że dzieci znajdują się tam, gdzie je ostatnio widziałeś. Bądź uważny i wyłącz urządzenie jeśli dzieci znajdują się w pobliżu.
- Nie dopuszczaj do obsługi urządzenia przez dzieci, nawet pod bardzo czujną opieką.

Zagrożenie ze strony wyrzucanych przedmiotów

- Przedmioty uderzone przez obracające się ostrza wyrzucane są z bardzo dużą siłą i mogą spowodować bardzo poważne obrażenia.
- Przed kultywacją uprzątnij kultywowaną powierzchnię z patyków, dużych kamieni, kawałków drutu, szkła itp. Kultywuj tylko przy świetle dziennym.
- Zawsze sprawdź urządzenie po uderzeniu w jakiś nieznaną obiekt.
- Napraw go lub wymień uszkodzone części przed ponownym użytkowaniem. Uszkodzone ostrza mogą spowodować poważne uszkodzenia. Zawsze sprawdź ostrza przed ponownym użyciem urządzenia.

Zagrożenie pożarem lub oparzeniem

- Benzyna bardzo szybko paruje a w pewnych warunkach jest bardzo wybuchowa. Zachowaj szczególną ostrożność przy wszelkich działaniach związanych z benzyną. Przechowuj ją w miejscu niedostępnym dla dzieci.

- Napełniaj zbiornik paliwa w dobrze wentylowanych miejscach przy zatrzymanym silniku.
- Nie pal i nie dopuszczaj otwartego ognia lub isker w czasie tankowania lub w miejscu w którym przechowujesz benzynę. Nalewaj ostrożnie i nie rozlej paliwa podczas tankowania. Rozlane paliwo lub jego opary mogą ulec zapaleniu. Jeśli rozlałeś pewną ilość paliwa, przed uruchomieniem silnika upewnij się, że jego powierzchnia jest sucha.
- Unikaj wielokrotnego lub przedłużającego się kontaktu skóry lub układu oddechowego z oparami. Z DALA OD NICH UTRZYMUJ DZIECI.

Zagrożenie ze strony spalin

Spaliny zawierają tlenek węgla, który może prowadzić do utraty świadomości a w ostateczności spowodować śmierć. Nigdy nie używaj silnika w zamkniętych lub nie wentylowanych pomieszczeniach.

Użytkowanie urządzenia na pochyłościach

- Kiedy kultywujesz pochyłości utrzymuj poziom paliwa w zbiorniku poniżej połowy, aby uchronić się przed jego wylewaniem się. Kultywuj raczej w poprzek zbocza w równych odstępach, niż w góra i w dół.
- Zachowaj ostrożność w czasie zmiany kierunku pracy kultywatora na zboczu.
- Nie używaj glebogryzarki na zboczach o pochyłości większej niż 10°.

Maksymalne pochylenie maszyny podane powyżej jest tylko wartością przybliżoną i zależy od podłączonego wyposażenia dodatkowego. Przed uruchomieniem silnika sprawdź, czy glebogryzarka jest w dobrym stanie i nieuszkodzona. Dla bezpieczeństwa własnego i innych, zachowaj szczególną ostrożność podczas pracy maszyną na pochyłości.

UMIEJSCOWIENIE NAKLEJEK OSTRZE-GAWCZYCH

Naklejki te ostrzegają i informują Cię o możliwości odniesienia poważnych obrażeń. Obejrzyj naklejki i zrozum ich znaczenie. Jeśli naklejki ulegną zniszczeniu lub staną się nieczytelne, skontaktuj się z najbliższym dealerem HONDA w celu ich uzupełnienia.

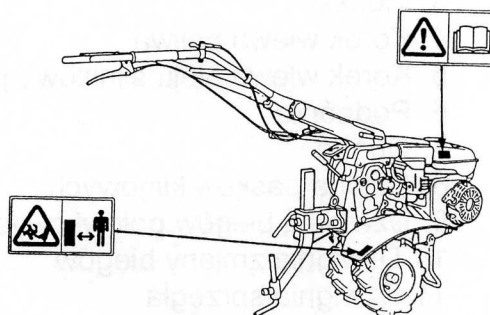

Umieszczenie znaku CE

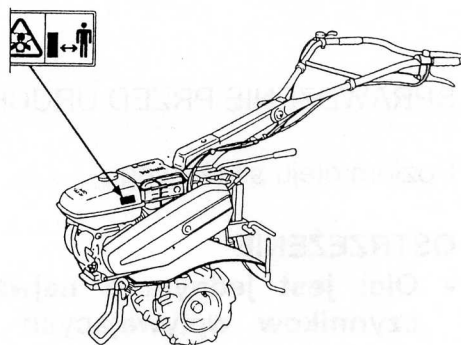
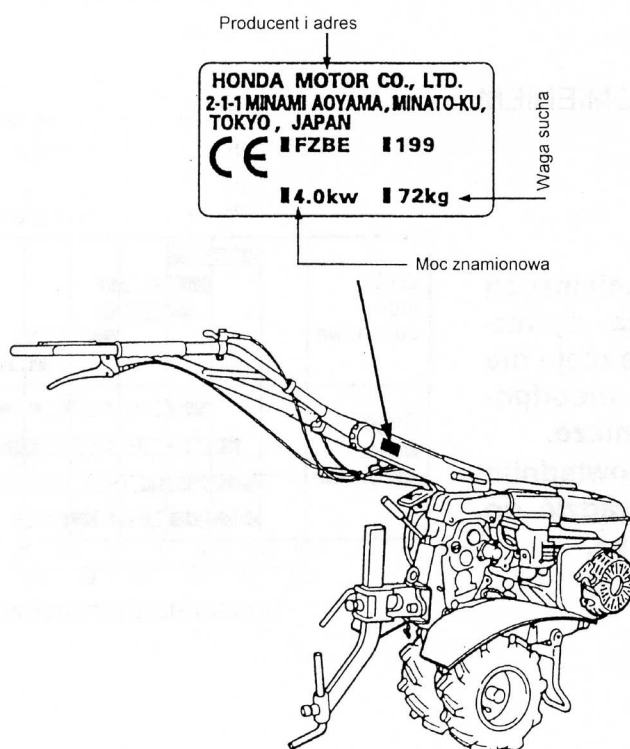

OPIS ELEMENTÓW MASZyny

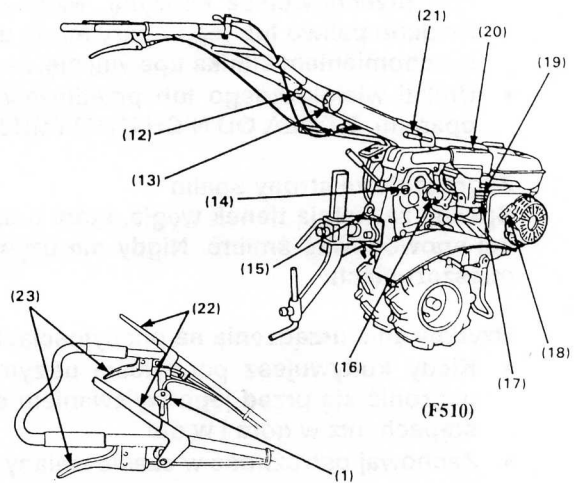
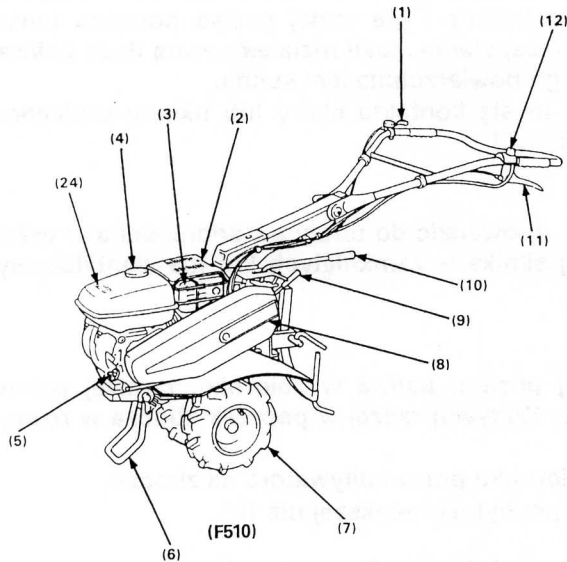

1. Dźwignia gazu
2. Świeca zapłonowa
3. Tłumik
4. Korek wlewu paliwa
5. Korek wlewu oleju silnikowego
6. Podpórka
7. Opona
8. Osłona pasków klinowych
9. Dźwignia biegów połówkowych
10. Dźwignia zmiany biegów
11. Dźwignia sprzęgła
12. Wyłącznik zapłonu
13. Regulacja wysokości rączki operatora

14. Korek wlewu oleju przekładniowego
15. Zaczep podłączeniowy
16. Wałek wyjścia mocy
17. Zawór paliwowy
18. Linka rozrusznika ręcznego
19. Dźwignia ssania
20. Filtr powietrza
21. Regulacja kąta ustawienia rączki operatora
22. Dźwignia sprzęgła głównego
23. Dźwignia sprzęgła kierunku jazdy
24. Wskaźnik poziomu paliwa

SPRAWDZENIE PRZED URUCHOMIENIEM.

Poziom oleju silnikowego

OSTRZEŻENIE

- Olej jest jednym z najważniejszych czynników wpływających na żywotność silnika. Niskogatunkowe oleje nie są zalecane ze względu na nieodpowiednie właściwości smarownicze.
- Praca silnika przy nieodpowiednim poziomie oleju może doprowadzić do poważnego uszkodzenia silnika.

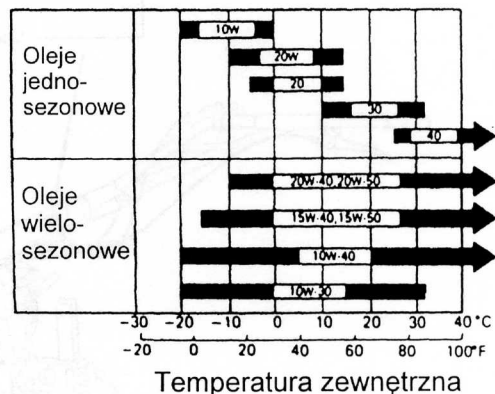

1. W celu sprawdzenia poziomu oleju wyjmij bagnet i wytrzyj go.
2. Włóż bagnet do otworu lecz nie wkręcaj go. Jeśli poziom jest zbyt niski, uzupełnij go zalecanym olejem.

Używaj oleju HONDA lub oleju do silników czterosuwowych posiadającego certyfikaty wysokiej klasy olejów silnikowych zgodnych z amerykańskimi normami instytutów samochodowych zaliczonych do klasyfikacji SG/SF. Zastosowanie ww. olejów zaznaczone będzie na ich opakowaniu. Do ogólnego stosowania w pełnym zakresie temperatur zalecany jest olej SAE10W30. Jeśli używasz oleju jedno sezonowego, dobierz taki, którego lepkość odpowiada średniej temperaturze na danym terenie.

Uwaga: Używanie olejów bez detergentowych lub olejów do silników dwusuwowych gwałtownie skróci żywotność silnika.

- (1) Korek wlewu oleju silnikowego
- (2) Wlew oleju silnikowego

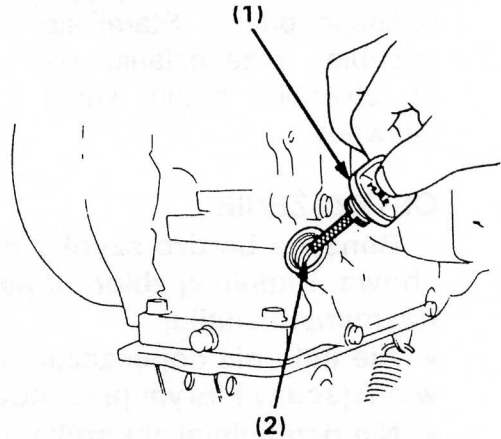

Olej przekładniowy.

Ustaw glebogryzarkę na równej powierzchni i odkręć korek wlewu oleju przekładniowego. Olej powinien sięgać do dolnego poziomu otworu wlewu oleju. Jeśli poziom jest zbyt niski dolej oleju silnikowego wysokiej jakości w celu uzupełnienia.

- (1) Korek wlewu oleju przekładniowego
- (2) Wlew oleju przekładniowego
- (3) Poziom maksymalny

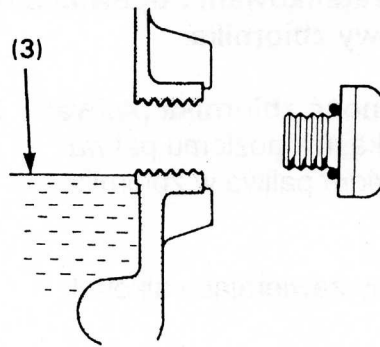
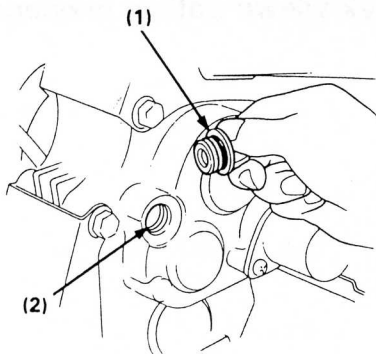

Filtr powietrza.

Uwaga: Nigdy nie uruchamiaj maszyny bez filtra powietrza. Spowoduje to bardzo szybkie zużycie silnika. Zdejmij pokrywę filtra i sprawdź stan filtra według informacji zamieszczonych w rozdziale serwisowanie i obsługa okresowa.

- (1) Elementy filtra powietrza

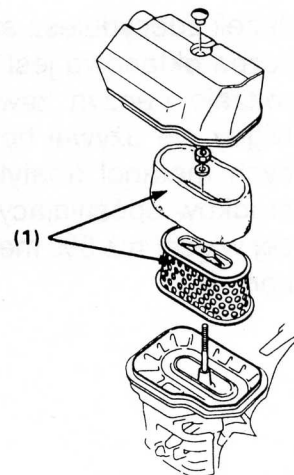

Paliwo

Używaj benzyny samochodowej (najlepiej bezołowiowej w celu zmniejszenia nagaru w komorze spalania).

Nigdy nie używaj mieszanki paliwowa i oleju lub zabrudzonego paliwa. Staraj się zapobiec przedostaniu się do zbiornika brudu, kurzu lub wody.

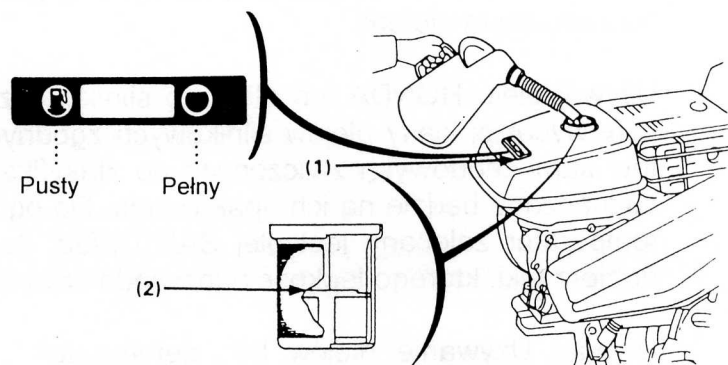

OSTRZEŻENIE

- Benzyna bardzo szybko paruje a w pewnych warunkach jest bardzo wybuchowa. Napełniaj zbiornik paliwa w dobrze wentylowanych miejscach przy zatrzymanym silniku.
- Nie pal i nie dopuszczaj otwartego ognia lub iskier w czasie tankowania lub w miejscu w którym przechowujesz benzynę.
- Nie przepelniaj zbiornika paliwa (poziom paliwa nie powinien sięgać powyżej znaku w zbiorniku).
- Nalewaj ostrożnie i nie rozlej paliwa podczas tankowania. Rozlane paliwo lub jego opary mogą ulec zapaleniu. Jeśli rozlałeś pewną ilość paliwa, przed uruchomieniem silnika upewnij się, że jego powierzchnia jest sucha.
- Unikaj wielokrotnego lub przedłużającego się kontaktu skóry i układu oddechowego z oparami. **Z DALA OD NICH UTRZYMUJ DZIECI.**
- Po zatankowaniu upewnij się, że korek wlewu paliwa przylega dokładnie do obudowy zbiornika.

Pojemność zbiornika paliwa: F510 - 2,3 l F560 - 2,2 l

- (1) Wskaźnik poziomu paliwa
(2) Poziom paliwa w zbiorniku

Benzyny zawierające alkohol

Jeżeli zdecydujesz się na używanie benzyny zawierającej alkohol upewnij się, że jej liczba oktanowa jest odpowiednio wysoka do liczby zalecanej przez Honda. Są dwa rodzaje benzyn zawierających alkohol: benzyny zawierające etanol, lub metanol. Nigdy nie używaj benzyn zawierających więcej niż 10% etanolu i benzyn zawierających metanol (metyl lub alkohol drzewny) jeżeli nie zawiera on uszlachetniacza i środków opóźniających występowanie korozji. Nigdy nie używaj benzyny zawierającej więcej niż 5% metanolu, nawet jeśli zawiera uszlachetniacze i środki opóźniające korozję.

UWAGA:

- Uszkodzenia silnika wynikłe z używania benzyny zawierającej alkohol nie są objęte gwarancją. Honda nie może honorować używania benzyn zawierających metanol, od kiedy katalogi zawartości składników tych benzyn są tak niekompletne.
- Kiedy kupujesz benzynę na nieautoryzowanej stacji spróbuj dowiedzieć się, czy zawiera ona alkohol, a jeśli tak, to jaki i w jakiej ilości. Jeśli zauważysz jakiegokolwiek nieprawidłowości w działaniu silnika podczas używania benzyny zawierającej alkohol lub która podejrzewasz, że zawiera alkohol, natychmiast przestaw się na benzynę o której wiesz, że alkoholu nie zawiera.

Narzędzia i dodatki

Aby zainstalować narzędzia lub wyposażenie dodatkowe, przestrzegaj zaleceń producenta załączonych do narzędzi lub dodatków. Jeśli napotkasz jakąkolwiek trudność skontaktuj się z najbliższym dealerm HONDA.

Ciśnienie w oponach

Sprawdź ciśnienie w oponach. Niewłaściwe ciśnienie w dowolnej oponie może spowodować uszkodzenie obydwu opon i udźwig maszyny.

Rozmiar opon: 4.00-7(F510S, F560S), 3.50-5 (F51D)
Ciśnienie w oponach: 118kPa (1,2kg/cm², 17psi)

(1) Zawór

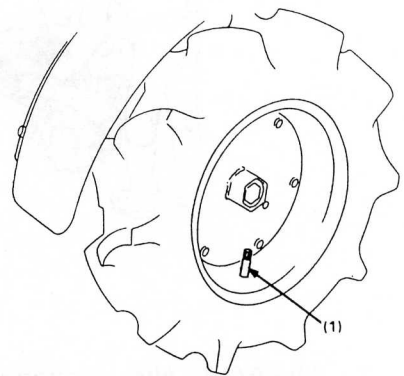

URUCHOMIENIE SILNIKA

UWAGA:

* Podczas uruchamiania silnika upewnij się, że sprzęgło jest rozłączone a dźwignia zmiany biegów jest w pozycji „LUZ”. Zabezpieczy cię to przed gwałtownym ruszeniem maszyny po uruchomieniu silnika. Sprzęgło łączy się poprzez ściśnięcie dźwigni sprzęgła, a rozłącza się poprzez jej zwolnienie.

1. Otwórz zawór paliwowy.
Upewnij się o dokładnym dokręceniu śruby spustowej paliwa z gaźnika.

- (1) Śruba spustowa
- (2) Zawór paliwowy
- (3) Otwarty

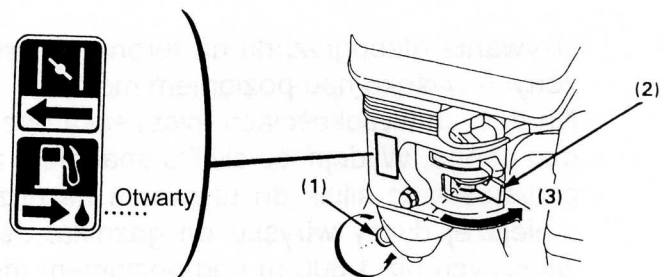

2. Ustaw dźwignię ssania w pozycję „zamkniętą”. Jeśli silnik jest ciepły lub temperatura otoczenia jest wysoka, nie trzeba zamykać ssania.

- (1) Dźwignia ssania
- (2) Zamkniętą

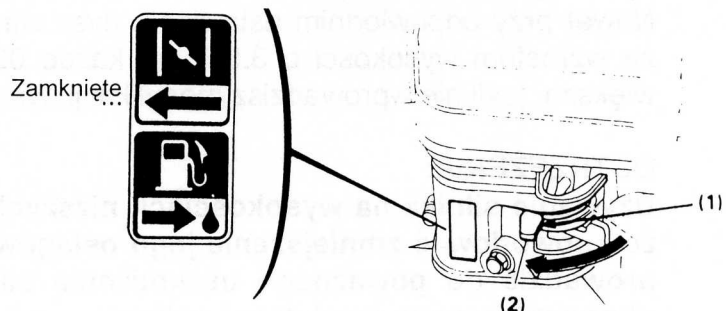

3. Ustaw przelącznik zapłonu w pozycji ON.

(1) Wyłącznik zapłonu

(2) Włączony

4. Przesuń dźwignię gazu lekko w lewo [do znaku trójkąta (pozycja START) F560].

5. Pociągnij linkę startera do lekkiego oporu a następnie szarpnij energicznie.

(1) Linka rozrusznika ręcznego.

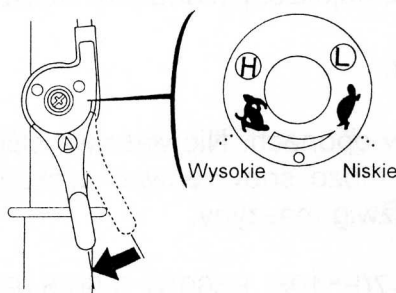
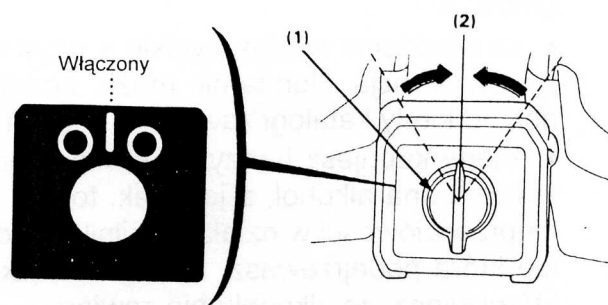

(F510)

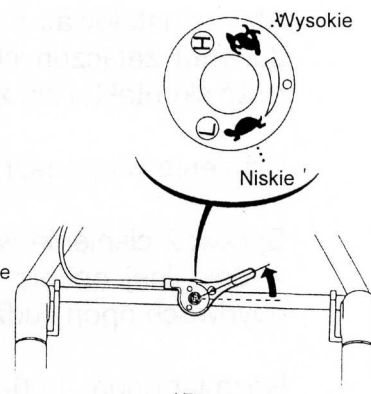

(F560)

UWAGA: Nie puszcжай rączki po uruchomieniu silnika, gdyż może ona uderzyć w obudowę rozrusznika. Zwolnij ją powoli do całkowitego zwinięcia linki.

6. Jeśli używałeś ssania, po nagraniu się silnika ustaw ssanie w pozycji „otwarte”.

(1) Dźwignia ssania

(2) Otwarte

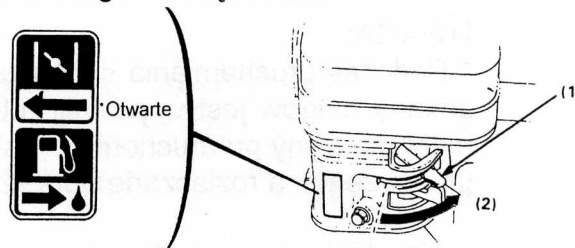

Używanie glebogryzarki na terenach położonych wysoko nad poziomem morza.

Na dużych wysokościach mieszanka pochodząca z normalnego gaźnika będzie bardzo uboga. Wydajność silnika spadnie a zużycie paliwa gwałtownie wzrośnie. Można przystosować silnik do używania na dużych wysokościach poprzez zainstalowanie mniejszej dyszy wtrysku do gaźnika. Jeśli stale używasz silnika na wysokościach większych niż 1.800 m nad poziomem morza, poproś autoryzowanego dealera Hondy ażeby dokonał niezbędnych przeróbek w twoim silniku.

Nawet przy odpowiednim ustawieniu dysz wtrysku paliwa, moc silnika maleje wraz ze wzrostem wysokości o 3.5% na każde 005 m wysokości. Utrata mocy będzie większa, jeśli nie wprowadzisz modyfikacji dyszy wtryskowej.

OSTRZEŻENIE:

Używanie silnika na wysokościach niższych niż silnik jest przystosowany może spowodować zmniejszenie jego osiągnięć, przegrzanie się a także może doprowadzić do poważnego uszkodzenia silnika spowodowanego szczególnie ubogą mieszanką powietrza i paliwa.

OBSŁUGA GLEBOGRYZARKI.

OSTRZEŻENIE

Nie używaj glebogryzarki z rączkami odwróconymi o 180°, gdyż może to być przyczyną poważnych obrażeń.

Regulacja kąta ustawienia rączki

Rączki mogą być ustawione pod czterema różnymi kątami w zależności od upodobań operatora. W celu zmiany ustawienia, podnieś dźwignię regulatora kąta ustawienia rączki do góry i przekręć kolumnę w żądaną pozycję.

(1) Regulacja ustawienia kąta rączki

Jeśli kolumna jest przekręcana w lewo, nie zapomnij o przekręceniu dźwigni zmiany biegów. Po przekręceniu kolumny dźwignia ta znajduje się będzie w bezpośredniej bliskości kolumny i nie możliwe będzie operowanie nią. W takim przypadku pociągnij dźwignię zmiany biegów do góry w celu wyjęcia jej ze skrzyni biegów i przekręć ją w kierunku ruchu wskazówek zegara.

(2) Kolumna rączki operatora

(3) Dźwignia zmiany biegów

(4) Pokrywa

Uwaga: Przed rozpoczęciem ciężkich prac upewnij się, że śruba mocowania kolumny jest dokładnie dokręcona.

(5) Śruba blokowania obrotu kolumny

Regulacja wysokości rączki

Regulacja rączki powinna być dokonana w zależności od wzrostu operatora i rodzaju wykonywanej pracy.

Uwaga: przed zmianą położenia rączki ustaw glebogryzarkę na równej powierzchni aby uchronić ją przed przypadkowym upadkiem.

W celu zmiany ustawienia poluzuj śrubę regulacyjną, wybierz żądane położenie i dokręć śrubę regulacyjną.

(1) Regulacja wysokości rączki

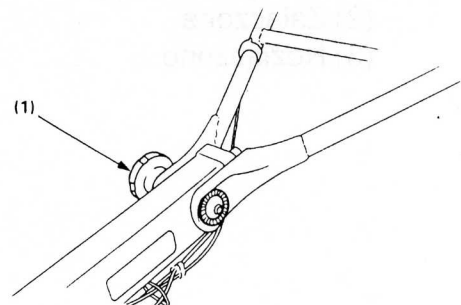
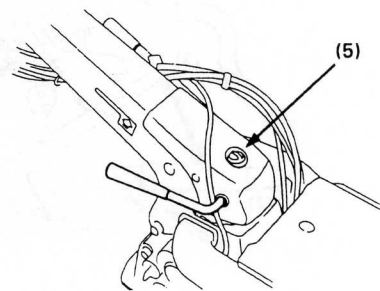
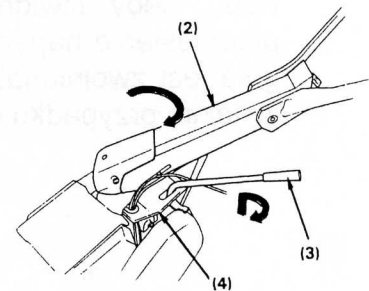
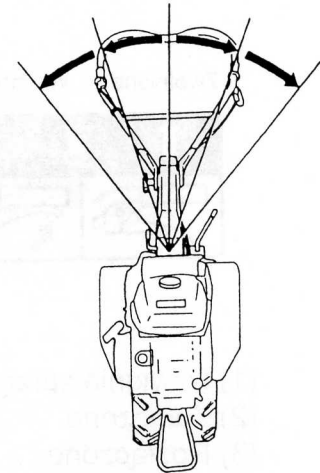
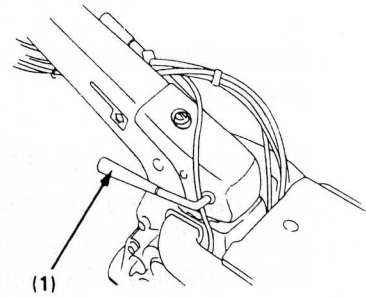

Obsługa sprzęgła głównego

Sprzęgło powoduje włączenie lub wyłączenie przeniesienia napędu z silnika na przekładnię.

F510 (typ SE, DE, TE): kiedy dźwignia sprzęgła jest wciśnięta, sprzęgło jest załączone i następuje przeniesienie napędu. W takim przypadku ostrza zaczynają się obracać. Jeśli dźwignia jest zwolniona, sprzęgło jest rozłączone i nie następuje przeniesienie napędu. W takim przypadku ostrza zatrzymują się.

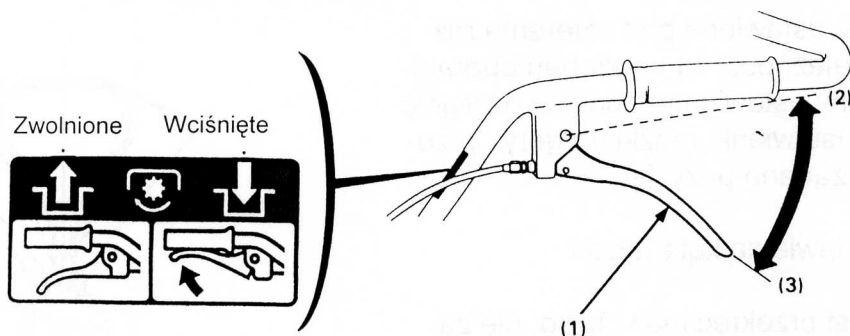

- (1) Dźwignia sprzęgła
- (2) Załączone
- (3) Rozłączone

F560: kiedy dźwignia sprzęgła jest wciśnięta, sprzęgło jest załączone i następuje przeniesienie napędu. W takim przypadku ostrza zaczynają się obracać. Jeśli dźwignia jest zwolniona, sprzęgło jest rozłączone i nie następuje przeniesienie napędu. W takim przypadku ostrza zatrzymują się.

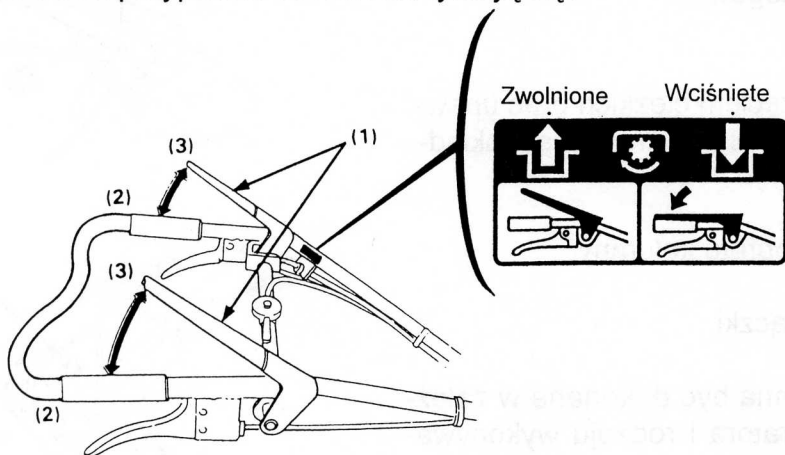

- (1) Dźwignia sprzęgła
- (2) Załączone
- (3) Rozłączone

Operowanie sprzęgłem kierunku jazdy

Dźwignie sprzęgła jazdy służą do zmiany kierunku jazdy glebogryzarki. W celu skierowania maszyny w prawo, wciśnij dźwignię po prawej stronie. W celu jazdy w lewo wciśnij dźwignię po lewej stronie.

OSTRZEŻENIE

- Przed wciśnięciem dźwigni zmniejsz obroty silnika.
- Nie używaj tych dźwigni podczas ciągnięcia przyczepy.
- Staraj się nie używać sprzęgła podczas jazdy w dół lub pod górę.
- Podczas ciągnięcia dużych ciężarów, operowanie sprzęgłem musi być wykonywane bardzo ostrożnie, gdyż może to doprowadzić do niebezpiecznej sytuacji.

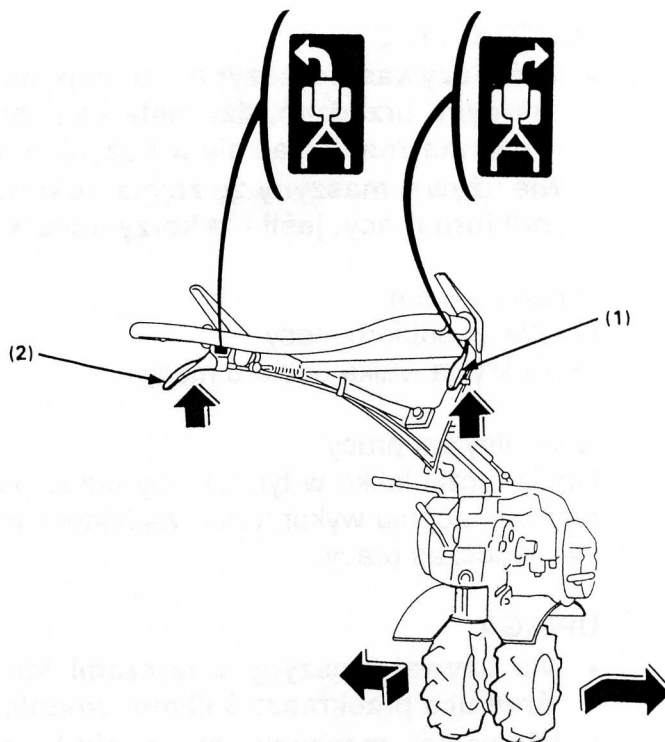

- (1) Prawa dźwignia sprzęgła
(2) Lewa dźwignia sprzęgła

Zmiana biegów

Skrzynia biegów ma trzy biegi do przodu i jeden wsteczny (sześć naprzód i dwa biegi w tył przy zastosowaniu biegów półwkowych). Podczas przełączania biegów kieruj się wskazaniem umieszczonym na pokrywie.

- (3) Dźwignia zmiany biegów
(4) Dźwignia biegów półwkowych

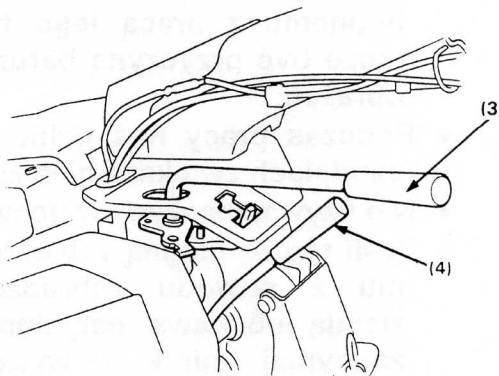

Zmiana biegów:

1. Przetaw dźwignię gazu całkowicie w prawo w pozycję najniższych obrotów.
2. Zwolnij dźwignię sprzęgła i rozłącz sprzęgło.
3. Przetaw dźwignię zmiany biegów w żądaną pozycję.

Wałek odbioru mocy

Wałek odbioru mocy służy do napędzania stacjonarnych urządzeń. W celu skorzystania z niego, odkręć dwie śruby 6mm i zdejmij pokrywę wałka.

OSTRZEŻENIE

- Jeśli używasz maszynę do napędu stacjonarnych urządzeń, dźwignia zmiany biegów powinna znajdować się w pozycji neutralnej.
- Nie używaj maszyny ze zdjętą pokrywą wałka odbioru mocy, jeśli nie korzystasz w niego.

- (1) Śruby 6mm
 (2) Wałek odbioru mocy
 (3) Pokrywa wałka odbioru mocy

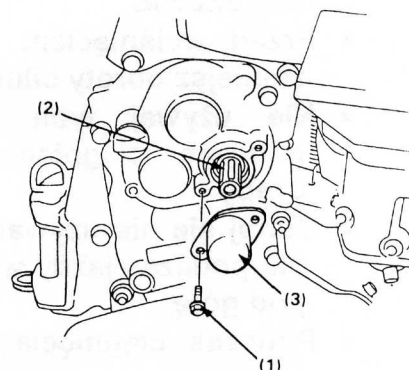

Normalny kąt pracy

Obniż rączki lekko w tył, tak aby przód podniósł się o około 6 do 8°. Aby w maksymalnym stopniu wykorzystać wydajność maszyny staraj się ją utrzymać w takiej pozycji podczas pracy.

UWAGA:

- Nie używaj maszyny z tarczami których średnica przekracza 330 mm średnicy.
- Używanie maszyny na pochyłościach może spowodować jej przewrócenie się.
- Zezwolenie komukolwiek nie zaznajomionemu z pracą tego typu maszyną może być przyczyną bardzo poważnych obrażeń.
- Podczas pracy noś pełne buty. Obsługiwanie maszyny na bosaka lub w sandałach zwiększa niebezpieczeństwo odniesienia obrażeń.
- Nie używaj maszyny w nocy.
- Jeśli tarcze ulegną zablokowaniu z powodu zabrudzenia ziemią lub trawą, natychmiast zatrzymaj silnik i wyczyść ostrza. Podczas czyszczenia noś grube rękawice.
- Przed każdym uruchomieniem sprawdź stan techniczny glebogryzarki.

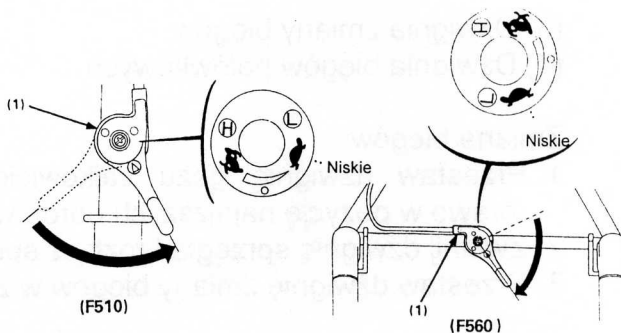
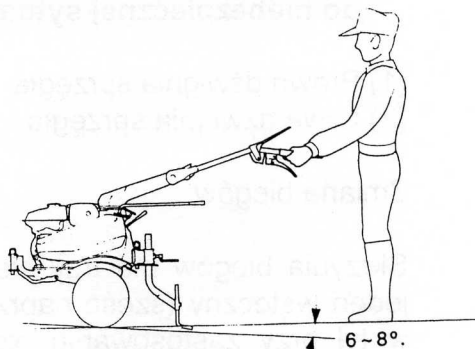

ZATRZYMANIE GLEBOGRYZARKI.

1. Przesuń manetkę gazu całkowicie w prawo. Dla F560 przesuń dźwignię gazu w kierunku do siebie.

- (1) Dźwignia gazu

2. Ustaw włącznik zapłonu w pozycję „wyłączony”.

- (1) Włącznik zapłonu
(2) Wyłączony

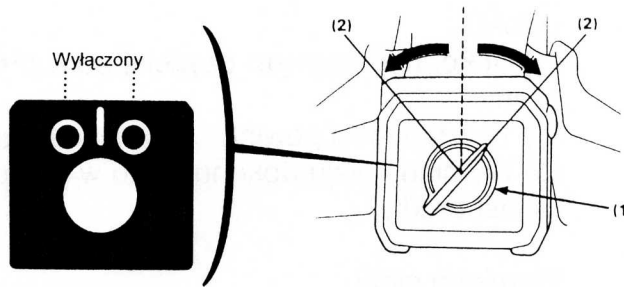

3. Zamknij zawór paliwowy

- (1) Zamknięty
(2) Zawór paliwowy

KONSERWACJA I PRZEGLĄDY.

Okresowe przeglądy i regulacje są niezbędne do utrzymania urządzenia w idealnym stanie. Dokonuj ich lub zlecaj na podstawie poniższych informacji.

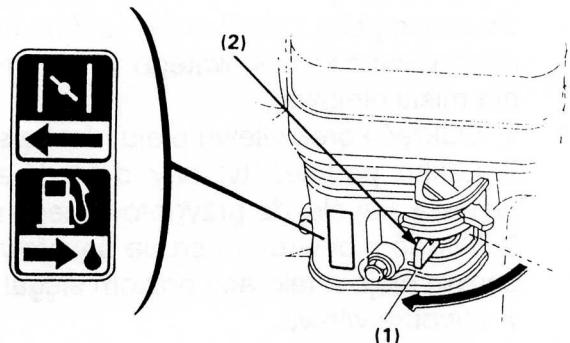

UWAGA:

Wyłącz silnik zanim rozpoczniesz jakikolwiek przegląd. Jeśli silnik musi pracować, sprawdź, czy pomieszczenie jest dobrze wentylowane. Nigdy nie uruchamiaj silnika w zamkniętych lub nie wentylowanych pomieszczeniach. Spaliny zawierają tlenek węgla, który może prowadzić do utraty świadomości a w ostateczności spowodować śmierć.

OSTRZEŻENIE:

Używaj tylko oryginalnych części Hondy lub ich zamienników. Używanie części innych producentów lub ich zamienników może doprowadzić do uszkodzenia silnika.

Grafik przeglądów:

Regularny przegląd co ... motogodzin Lub co..... miesięcy		Co- dziennie	20 1	50 3	100 6	300 12
Olej silnikowy	Sprawdzenie	•				
	Wymiana		•		•	
Filtr powietrza	Sprawdzenie	•				
	Czyszczenie			•(1)		
Filtr paliwa czyszczenie					•	
Świeca zapłonowa					•	
Olej przekładniowy		•(3)				
Regulacja luzu zaworowego						•(2)
Czyszczenie komory spalania						•(2)
Czyszczenie zbiornika paliwa						•(2)
Regulacja linki sprzęgła głównego			•		•	
Regulacja linki sprzęgła kierunku jazdy (F560)						•
Regulacja linki gazu						•
Regulacja pasków klinowych			•		•	
Przewody paliwowe		Wymień co dwa lata				

UWAGI:

- (1) Dokonuj przeglądu częściej podczas używania glebogryzarki w zakurzonej otoczeniu
- (2) Te czynności powinny być wykonywane przez autoryzowanego dealera Hondy
- (3) Wymiany oleju dokonuj tylko w przypadku przedłużonego magazynowania lub jeśli jest brudny.

Wymiana oleju.

Spuszczaj olej z silnika gdy jest on jeszcze ciepły aby mieć pewność całkowitego i dokładnego oczyszczenia miski olejowej.

1. Odkręć korek wlewu oleju i śrubę spustową
2. Lekko podnieś tył aby dokładnie osuszyć miskę olejową zlej olej do przygotowanego naczynia.
3. Wkręć z powrotem śrubę spustową i napełnij zalecanym olejem tak, aby poziom sięgał do końca gwintu w otworze wlewu.
4. Zakręć korek wlewu oleju.

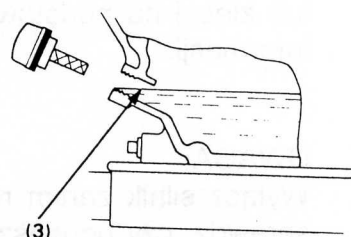
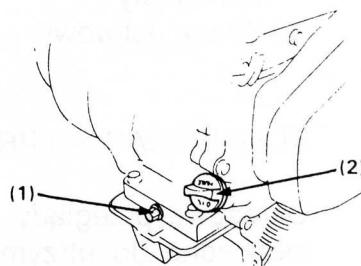

Zapotrzebowanie na olej: 0.6l

- (1) Korek spustowy
- (2) Korek wlewu oleju silnikowego
- (3) Poziom maksymalny

OSTRZEŻENIE:

Jeśli skóra często pozostaje przez dłuższy okres czasu w kontakcie z używanym olejem silnikowym może to być przyczyna raka skóry. Tak więc umyj ręce w wodzie z mydłem tak szybko jak tylko jest to możliwe po wywianie oleju.

UWAGA: Pozbądź się używanego oleju silnikowego w sposób nie zagrażający środowisku naturalnemu. Proponujemy Ci, ażebyś zlał go do szczelnego pojemnika i zawiózł do miejsca gdzie takie rzeczy są składowane. Nie wyrzucaj go do śmieci lub odpadków i nie wylewaj go na ziemi.

Wymiana oleju przekładniowego

1. Ustaw glebogryzarkę na równej płaskiej powierzchni.
2. Odkręć korek wlewu i korek spustowy oleju przekładniowego i zlej go do przygotowanego naczynia.
3. Wkręć korek spustowy. Wlej wymaganą ilość oleju przekładniowego do poziomu maksymalnego. Wkręć korek wlewowy.

Ilość oleju przekładniowego: 2,2l

- (1) Korek wlewu oleju przekładniowego
- (2) Korek spustowy

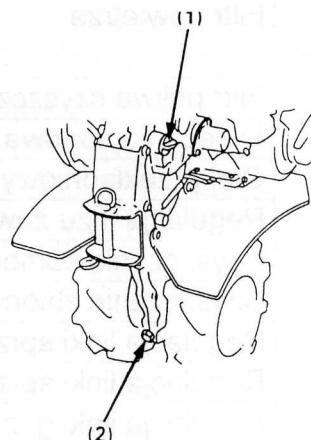

Konserwacja filtra powietrza

Brudny filtr powietrza utrudnia przedostawanie się powietrza do gaźnika. Aby zabezpieczyć gaźnik przed zniszczeniem często dokonuj konserwacji filtra powietrza. Jeśli używasz maszyny w zapyłonym środowisku czyszczenie filtra powinno odbywać się częściej niż przewidują to normy w tabeli.

OSTRZEŻENIE

Nigdy nie używaj benzyny lub rozpuszczalników o niskiej temperaturze zapłonu do czyszczenia elementów filtra. Może to spowodować wybuch pożaru.

UWAGA Nigdy nie uruchamiaj silnika bez założonego filtra powietrza. Spowoduje to bardzo szybkie zużycie silnika.

1. Odkręć śrubę mocującą pokrywę filtra powietrza i zdejmij pokrywę. Wyjmij elementy filtra. Dokładnie sprawdź stan, czy nie są uszkodzone. Jeśli tak, wymień go na nowy.
2. Element gąbkowy: wyczyść w ciepłej wodzie wymieszanej z płynnym środkiem czyszczącym, a następnie wysusz. W razie konieczności wyczyść w rozpuszczalniku o wysokiej temperaturze zapłonu i wysusz. Po oczyszczeniu nasącz w niewielkiej ilości czystego oleju silnikowego. Nadmiar oleju wyciśnij. Gąbka powinna być wilgotna lecz olej nie powinien z niej ciec. Jeśli w gąbce znajduje się zbyt duża ilość oleju, silnik po uruchomieniu będzie dymił.
3. Usuń zanieczyszczenie z papierowej części filtra powietrza przy pomocy sprężonego powietrza dmuchając od wewnątrz na zewnątrz lub lekko uderzając w twardą powierzchnię. Jeśli papierowa część jest bardzo zabrudzona wymień ją. Nigdy nie próbuj wyczyścić jej szczotką. Brud wejdzie pomiędzy włókna.
4. Załóż element filtra i pokrywę filtra.

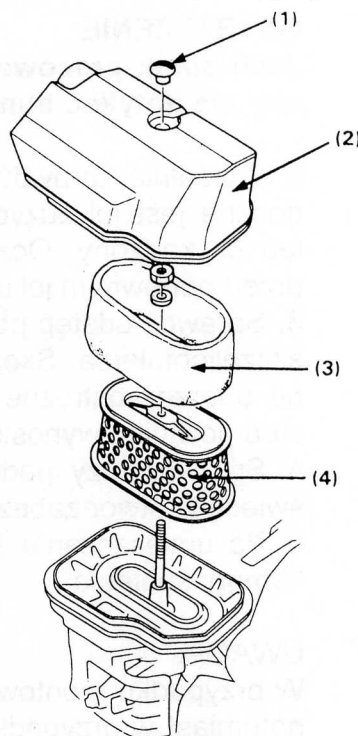

- (1) Śruba mocująca pokrywę filtra powietrza.
- (2) Pokrywa filtra powietrza
- (3) Element gąbkowy
- (4) Element papierowy

Serwisowanie odstożnikowego filtra paliwa

OSTRZEŻENIE

Benzyna jest łatwopalna a w pewnych warunkach wybuchowa. Nie pal i nie dopuszczaj otwartego ognia w pobliżu.

Zamknij zawór paliwa i zdejmij odstożnikowy filtr paliwa i gumowy o-ring. Umyj wymontowane elementy w rozpuszczalniku, wysusz je i zamontuj w odwrotnej kolejności. Uważaj, aby nie uszkodzić o-ringa. Otwórz zawór paliwowy i sprawdź czy nie ma wycieków paliwa.

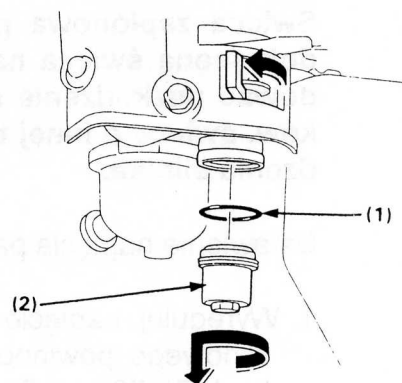

- (1) O-ring
- (2) Odstożnikowy filtr paliwa

Obsługa świec zapłonowych.

Zalecane świece: BPR-5ES NGK W16EPR-U (ND)

UWAGA

Nigdy nie używaj świec zapłonowych o niewłaściwej ciepłocie. Aby zapewnić prawidłową pracę silnika, świeca musi być dokładnie wyczyszczona i wolna od nalotu i nagaru.

1. Oczyszczyć okolice świecy ze wszelkich zanieczyszczeń. Zdejmij kapturek świecy. Użyj klucza dostarczonego w komplecie narzędzi do wykręcenia świecy zapłonowej.

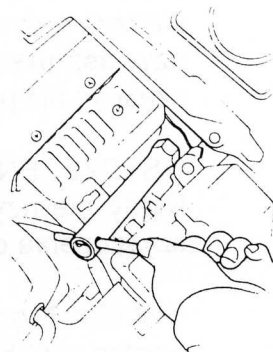

OSTRZEŻENIE

Jeśli silnik pracował tłumik może być bardzo gorący. Podczas pracy uważaj, aby nie dotykać tłumika.

2. Wizualnie sprawdź stan świecy. Wyrzuć ją jeśli widoczne jest jej zużycie lub jeśli izolator jest pęknięty lub uszkodzony. Oczyszczyć elektrody druciana szczotka przed ponownym jej umieszczeniem.

3. Sprawdź odstęp pomiędzy elektrodami przy pomocy szczelinomierza. Skoryguj odstęp jeśli jest to konieczne poprzez ostrożne zginanie bocznej elektrody. Odstęp powinien wynosić: 0,70 - 0,80mm.

4. Sprawdź, czy podkładka świecy zapłonowej jest w dobrym stanie i wprowadź świecę w otwór zabezpieczając gwint przed uszkodzeniem.

5. Po umieszczeniu świecy w otworze dokręć ją kluczem, aby zapewni kompresję komory spalania.

0.7 - 0.8 mm
(0.028 - 0.031 in)

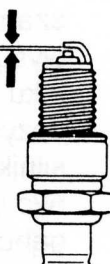

UWAGA:

W przypadku montowania nowej świecy po dokręceniu jej dodaj jeszcze 1/2 obrotu, natomiast w przypadku montowania używanej świecy dodaj jeszcze o 1/8 - 1/4 obrotu.

OSTRZEŻENIE:

Świeca zapłonowa powinna być dokręcona bardzo dokładnie. Niedokładnie dokręcona świeca nagrzewa się w bardzo znacznym stopniu i może spowodować uszkodzenie silnika. Używaj tylko zalecanych świec lub ich zamienników. Świece o innej temperaturze zapłonu mogą spowodować poważne uszkodzenia silnika.

Ustawienie napięcia paska klinowego.

1. Wyreguluj napięcie linki sprzęgła. Napięcie paska klinowego powinno wynosić w normalnych warunkach 65-70mm. Pamiętaj, że sprzęgło powinno być załączone (dźwignia wciśnięta).

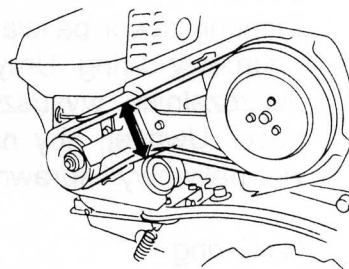

2. W celu wyregulowania napięcia paska, poluzuj cztery śruby mocujące silnik do podstawy i śrubę blokującą położenie silnika. Przesuń silnik do przodu lub do tyłu w zależności od potrzeby.

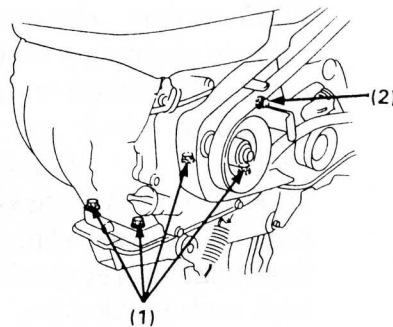

Uwaga: po dokonaniu regulacji, upewnij się, że zewnętrzne płaszczyzny obu kółek pasowych leżą w jednej linii.

- (1) Śruby mocujące silnik
(2) Śruba blokująca położenie silnika

3. Odkręć śruby mocujące ograniczniki paska klinowego i wyreguluj ich odległość do paska klinowego. Pamiętaj, że dźwignia sprzęgła musi być wciśnięta.

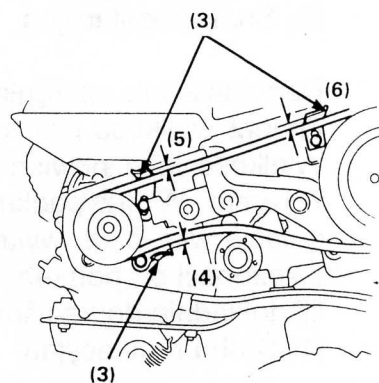

- (3) Ograniczniki paska klinowego
(4) 2-4 mm
(5) 3-4 mm
(6) 2-4 mm

Ustawienie linki gazu.

Zmierz wielkość luzu na końcu manetki gazu. Wielkość luzu powinna mieścić się pomiędzy 5-10mm. W przypadku gdy konieczna jest regulacja odkręć śrubę blokującą, a następnie wkręć lub wykręć śrubę regulacyjną. Po zakończeniu regulacji dokładnie dokręć śrubę blokującą.

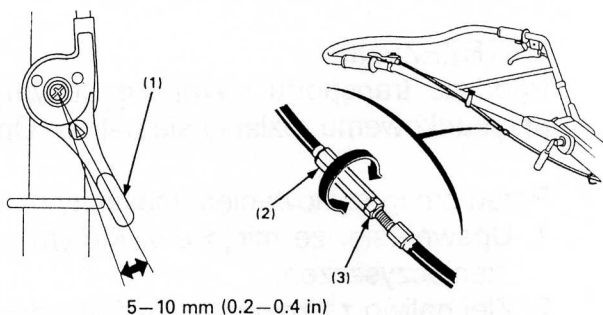

- (1) Dźwignia gazu
(2) Śruba regulacyjna
(3) Śruba blokująca

Regulacja linki sprzęgła głównego

F510: zmierz wielkość luzu na końcu dźwigni sprzęgła. Wielkość luzu powinna mieścić się pomiędzy 5-10mm (dźwignia nie wciśnięta). W przypadku gdy konieczna jest regulacja, odkręć śrubę blokującą, a następnie wkręć lub wykręć śrubę regulacyjną. Po zakończeniu regulacji dokładnie dokręć śrubę blokującą.

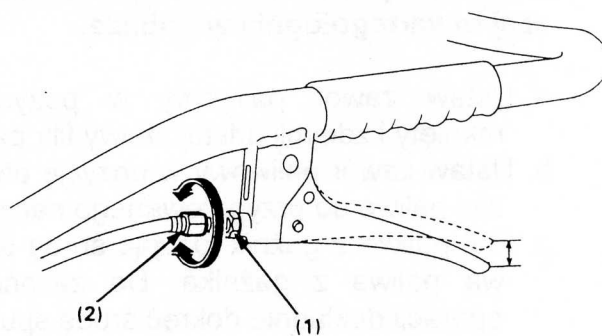

- (1) Śruba blokująca
(2) Śruba regulacyjna

F560: zmierz wielkość luzu na końcu dźwigni sprzęgła. Wielkość luzu powinna mieścić się pomiędzy 5-10mm (dźwignia nie wciśnięta). W przypadku gdy konieczna jest regulacja, odkręć śrubę blokującą, a następnie wkręć lub wykręć śrubę regulacyjną. Podczas regulacji zdejmij pokrywę pasków klinowych i naciskaj pasek klinowy w dół. Po zakończeniu regulacji dokładnie dokręć śrubę blokującą.

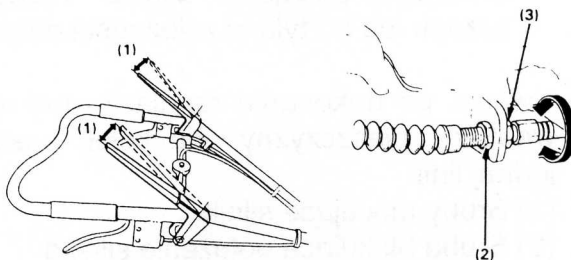

- (1) Luz
- (2) Śruba blokująca
- (3) Śruba regulacyjna

Regulacja linki sprzęgła zmiany kierunku
Zmierz wielkość luzu na końcu manetki gazu. Wielkość luzu powinna mieścić się pomiędzy 7-10mm. W przypadku gdy konieczna jest regulacja wkręć lub wykręć śrubę regulacyjną w zależności od potrzeb. Po zakończeniu regulacji dokładnie dokręć śrubę blokującą.

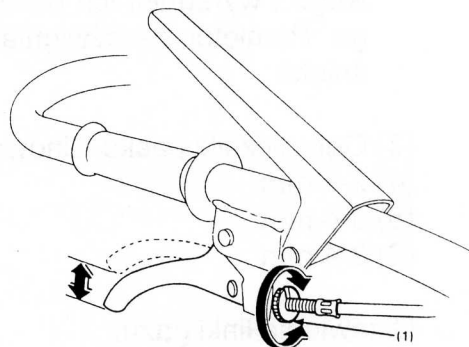

- (1) Śruba regulacyjna

TRANSPORTOWANIE I MAGAZYNOWANIE

OSTRZEŻENIE

Podczas transportu staraj się utrzymywać maszynę w poziomie. Zapobiegnie to przypadkowemu rozlaniu się paliwa. Opary rozlanego paliwa mogą ulec zapaleniu.

Przed zmagazynowaniem maszyny na dłuższy czas:

1. Upewnij się, że miejsce w którym magazynujesz maszynę jest wolne od kurzu i zanieczyszczeń.
2. Zlej paliwo ze zbiornika i gaźnika do przygotowanego naczynia.

OSTRZEŻENIE

Benzyna jest łatwopalna a w pewnych warunkach wybuchowa. Nie pal i nie dopuszczaj otwartego ognia w pobliżu.

- a. Ustaw zawór paliwowy w pozycji zamkniętej i zdejmij odstożnikowy filtr paliwa.
- b. Ustaw zawór paliwowy w pozycję otwartą i zlej paliwo do przygotowanego naczynia.
- c. Zlej paliwo z gaźnika luzując śrubę spustową paliwa z gaźnika. Do zakończenia operacji dokładnie dokręć śrubę spustową.

- (1) Śruba spustowa paliwa
- (2) Odstożnikowy filtr paliwa
- (3) Zawór paliwowy

3. Wymień olej silnikowy.

4. Pociągnij delikatnie linkę rozrusznika do momentu wyczucia oporu. W tym punkcie zawory wydechowy i ssący zamykają komorę spalania co zabezpiecza silnik przed przedostawaniem się do środka kurzu i działaniem korozji.

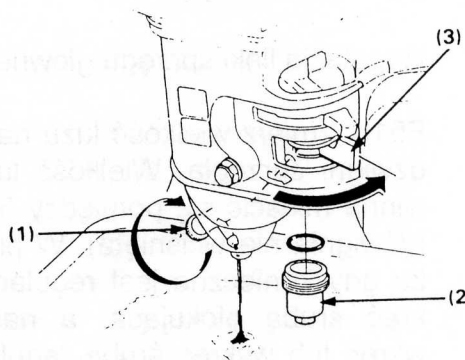

5. Powierzchnie, które mogą korodować pokryj cienką warstwą oleju silnikowego. Przykryj maszynę i ustaw na płaskiej, równej powierzchni.

Nie kładź maszyny opartej rączkami o ziemię. Spowoduje to przedostanie się oleju silnikowego do cylindra i / lub wyciek paliwa.

DANE TECHNICZNE

Model	F 510			
Kod	FZBE			
Typ	SE	DE	TE	D
Wymiary				
Długość (mm)	1645	1585		1450
Szerokość (mm)	650			595
Wysokość (mm)	915	865		955
Waga sucha (kg)	67	58	52	55
Silnik				
Model	GX160K1			
Typ	4-suw, 1 cylindrowy, OHV, chłodzony powietrzem			
Pojemność	163 cm ³			
Średnica x skok	68 x 45 mm			
Zapłon	Tranzystorowy			
Świeca zapłonowa	BPR5ES (NGK) W16EPR-U (ND)			
Ilość oleju w misce	0,6l			
Pojemność zbiornika paliwa	2,3 l			
Sprzęgło	Napięcie paska klinowego			
Ilość oleju w przekładni	2,2l			
Poziom hałasu	85,5dB(A)			
Wibracje na rączce	18m/s ² / 3.400 min ⁻¹			

Model	F560				
Kod	FZBF				
Typ	FEC	TE	SPE	GE	SE
Wymiary					
Długość (mm)	1610			1670	
Szerokość (mm)	650				
Wysokość (mm)	990				
Waga sucha (kg)	56			66	70
Silnik					
Model	GX160K1				
Typ	4-suw, 1 cylindrowy, OHV, chłodzony powietrzem				
Pojemność	163 cm ³				
Średnica x skok	68 x 45 mm				
Zapłon	Tranzystorowy				
Świeca zapłonowa	BPR5ES (NGK) W16EPR-U (ND)				
Ilość oleju w misce	0,6l				
Pojemność zbiornika paliwa	2,2 l				
Sprzęgło	Napięcie paska klinowego				
Ilość oleju w przekładni	2,2l				
Poziom hałasu	85,5dB(A)				
Wibracje na rączce	18m/s ² / 3.400 min ⁻¹				

LISTA AUTORYZOWANYCH PUNKTÓW SERWISOWYCH

Adresy oraz telefony do autoryzowanych punktów serwisowych Aries Power Equipment znajdziesz na stronie internetowej www.ariespower.pl oraz pod podanymi poniżej telefonami:

Centrala:

Warszawa 01-493
ul. Wroclawska 25
tel. (022) 86104301
info@ariespower.pl

Serwis Centralny:

Warszawa 02-844
ul. Pulawska 467
tel. (022) 894 08 90
serwis@ariespower.pl