

# Instrukcja obsługi

Tłumaczenie oryginalnej Instrukcji Obsługi

Glebogryzarka / Ciągnik jednoosiowy

F 720

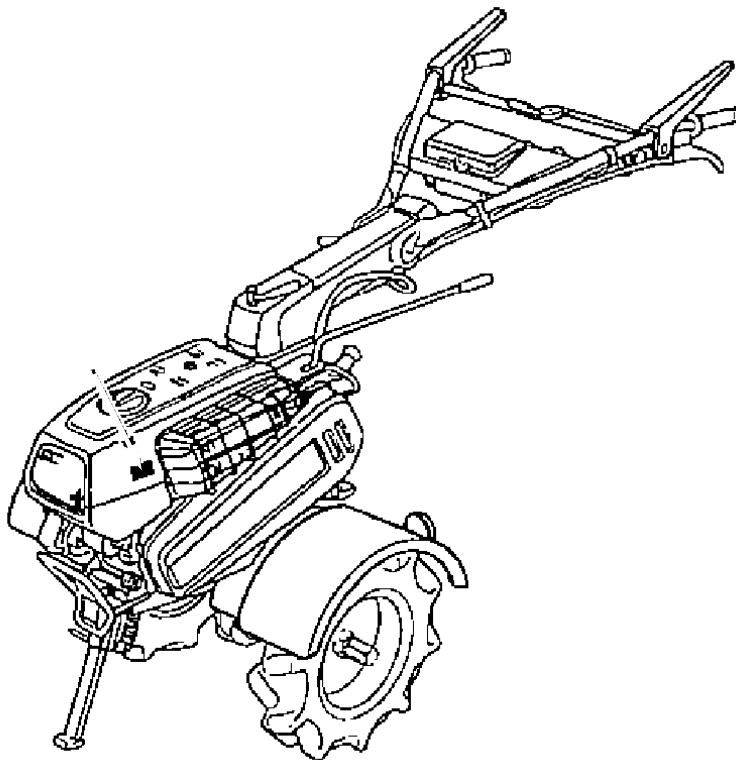

CE

## SPIS TREŚCI

<b>WPROWADZENIE</b> .....	3
<b>ZALECENIA BEZPIECZEŃSTWA</b> .....	4
Odpowiedzialność operatora .....	4
Bezpieczeństwo dzieci .....	6
Zagrożenie ze strony wyrzucanych przedmiotów .....	6
Zagrożenie pożarem lub oparzeniem .....	6
Zagrożenie ze strony spalin .....	7
Użytkowanie urządzenia na pochyłościach .....	7
<b>NAKLEJKI OSTRZEGAWCZE</b> .....	8
Lokalizacja oznakowania CE .....	9
<b>OPIS ELEMENTÓW MASZYNY</b> .....	10
<b>PRZYGOTOWANIE I SPRAWDZENIE MASZYNY PRZED PRACĄ</b> .....	12
<b>URUCHAMIANIE SILNIKA</b> .....	15
<b>UŻYTKOWANIE GLEBOGRYZARKI</b> .....	20
<b>ZATRZYMYWANIE SILNIKA</b> .....	25
<b>KONSERWACJA I PRZEGLĄDY</b> .....	27
Tabela przeglądów .....	27
<b>TRANSPORTOWANIE I PRZECHOWYWANIE</b> .....	35
<b>USUWANIE USTEREK</b> .....	37
<b>DANE TECHNICZNE</b> .....	38
<b>LISTA AUTORYZOWANYCH PUNKTÓW SERWISOWYCH</b> .....	38

## WPROWADZENIE

Szanowny Kliencie!!

Dziękując za okazane nam zaufanie, gratulujemy jednocześnie udanego zakupu i trafnego wyboru urządzenia z bogatej oferty naszych wyrobów.

Zostałeś właścicielem markowej glebogryzarki / ciągnika jednoosiowego HONDA F 720.

Mamy nadzieję, że użytkowanie tej nowej maszyny spełni Twoje oczekiwania, przynosząc pełną satysfakcję.

Napisaaliśmy tę instrukcję abyś mógł bezproblemowo i bezawaryjnie użytkować urządzenie. Prosimy o jej dokładne przeczytanie przed pierwszym uruchomieniem maszyny, abyś był świadomy jakie środki ostrożności należy przedsięwziąć w trakcie jej użytkowania. Instrukcja zawiera także kompendium wiedzy przydatnej przy wykonywaniu okresowych przeglądów technicznych. Pragniemy zwrócić uwagę, że instrukcja stanowi integralną część Twojego urządzenia, powinna być zatem trzymana pod ręką, tak aby zawsze można było z niej skorzystać. Prosimy o przekazanie jej nowemu użytkownikowi w przypadku odsprzedaży urządzenia.

Proponujemy również zapoznać się z Warunkami Gwarancji, byś wiedział jakie przysługują Ci prawa i jakie są Twoje obowiązki jako Użytkownika. Karta Gwarancyjna jest osobnym dokumentem wydawanym przez Sprzedawcę w momencie sprzedaży. W przypadku niewłaściwego użytkowania wyrobu producent nie będzie ponosił odpowiedzialności z tytułu gwarancji za powstałe uszkodzenia.

Wszystkie informacje zawarte w tej publikacji, oparte są na aktualnych danych o produkcie, dostępnych w chwili drukowania.

ARIES Power Equipment Sp. z o.o. zastrzega sobie stałe prawo do wprowadzania zmian bez informowania o tym użytkownika i bez zaciągania jakichkolwiek zobowiązań.

Żaden fragment tej publikacji nie może być powielany bez naszej pisemnej zgody.

Bezpieczeństwo Twoje i innych jest dla nas sprawą priorytetową. W instrukcji i na urządzeniu umieściliśmy ważne informacje o zagrożeniach. Ostrzegają i informują one o potencjalnym niebezpieczeństwie, które może przynieść szkodę użytkownikowi i osobom trzecim. Każdy komunikat o zagrożeniu jest poprzedzony symbolem graficznym oraz jednym ze słów :

 **NIEBEZPIECZEŃSTWO !** wskazuje na **dużą możliwość** odniesienia obrażeń, a nawet śmierci lub poważnego uszkodzenia urządzenia, jeśli informacje nie zostaną wzięte pod uwagę.

 **UWAGA!** wskazuje na **możliwość** odniesienia obrażeń lub uszkodzenia sprzętu, jeśli informacje nie zostaną wzięte pod uwagę.

 **UWAGA** podaje pożyteczne informacje.

Jeśli masz problem lub pytania dotyczące GLEBOGRYZARKI - skontaktuj się z autoryzowanym dealerem HONDA, lub najbliższym autoryzowanym serwisem.

 **NIEBEZPIECZEŃSTWO !** Twoja glebogryzarka Honda została zaprojektowana i wykonana aby zapewnić bezpieczeństwo i niezawodność działania, jeśli tylko jest użytkowana zgodnie z zaleceniami producenta. Zapoznaj się szczegółowo z Instrukcją Obsługi przed pierwszym uruchomieniem maszyny. Zaniechanie tej czynności może powodować zagrożenia dla zdrowia i życia Użytkownika a także doprowadzić do uszkodzenia urządzenia.

## ZALECENIA BEZPIECZEŃSTWA

### NIEBEZPIECZEŃSTWO !

Dla zachowania bezpieczeństwa Twojego i innych zwróć szczególną uwagę na poniższe punkty:



Glebogryzarka Honda została zaprojektowana i wykonana aby zapewnić bezpieczeństwo i niezawodność działania, jeśli tylko jest użytkowana zgodnie z zaleceniami producenta. Zapoznaj się szczegółowo z Instrukcją Obsługi przed pierwszym uruchomieniem maszyny. Zaniechanie tej czynności może powodować zagrożenia dla zdrowia i życia Użytkownika, a także doprowadzić do uszkodzenia urządzenia.



Spaliny zawierają trujący tlenek węgla. Nigdy nie uruchamiaj glebogryzarki w zamkniętych pomieszczeniach. Upewnij się, że zapewniłeś odpowiednią wentylację.



Narzędzia są bardzo ostre i obracają się z dużą prędkością. Przypadkowy kontakt może być przyczyną bardzo poważnych obrażeń. Trzymaj ręce i nogi z dala od ostrzy kiedy silnik pracuje. Przed rozpoczęciem przeglądu ostrzy wyłącz silnik i rozłącz sprzęgło, a także zdejmij fajkę świecy aby zabezpieczyć się przed przypadkowym uruchomieniem silnika. Podczas inspekcji, czyszczenia lub wymiany ostrzy zakładaj grube rękawice.

## Odpowiedzialność operatora

Utrzymuj urządzenie w dobrym stanie technicznym. Używanie niesprawnej maszyny może być przyczyną bardzo poważnych obrażeń.

Upewnij się, czy wszystkie zabezpieczenia i napisy są na swoich miejscach. Są one zainstalowane dla Twojego bezpieczeństwa.

Upewnij się, że osłony ( ostrzy i silnika ) są na swoich miejscach.

Upewnij się, że wiesz jak zatrzymać silnik w przypadku niebezpieczeństwa. Zapoznaj się z działaniem wszystkich manetek i elementów sterujących.

Mocno trzymaj uchwyt za rączki. Włączenie sprzęgła może spowodować uniesienie się ich do góry.

Dokładnie i ze zrozumieniem przeczytaj Instrukcję Obsługi. Zaznajom się z działaniem elementów sterujących i ich poprawnym użyciem.

Używaj glebogryzarki do celu, w którym została wyprodukowana, tzn. do kultywowania gleby. Każde inne użycie może stanowić zagrożenie i skutkować zniszczeniem sprzętu, w szczególności nie używaj glebogryzarki na glebie zawierającej kamienie, skały, przewody lub inne twarde materiały.

Nie pozwalaj dzieciom i osobom niezapoznanym z Instrukcją obsługi posługiwać się glebogryzarką. Lokalne przepisy mogą regulować minimalny wiek operatora maszyny.

Przed każdym uruchomieniem maszyny sprawdź wizualnie jej stan, zwracając szczególną uwagę na to czy części nie są zużyte, zniszczone lub poluzowane. Jeśli to konieczne wymień zniszczone części na nowe.

Miej na uwadze, że właściciel lub użytkownik maszyny odpowiada za wypadki i zniszczenia wyrządzone tą maszyną. W przypadku wypożyczenia urządzenia, upewnij się, że wszystkie wskazówki dot. prawidłowego użytkowania zostały przekazane użytkownikowi.

Trzymaj stopy i dłonie z dala od ostrzy gdy silnik pracuje.

Dopuszczenie kogokolwiek do obsługi tego urządzenia bez odpowiedniego przeszkolenia może być przyczyną poważnych zniszczeń lub obrażeń.

Podczas pracy glebogryzarką noś mocne, pełne buty. Obsługa urządzenia na bosaka lub w sandałach zwiększa ryzyko odniesienia obrażeń.

Noś odpowiedni ubiór. Luźne ubranie może wkręcić się w ruchome części urządzenia zwiększając ryzyko odniesienia obrażeń.

Bądź uważny. Obsługiwanie tego urządzenia gdy jesteś zmęczony, chory lub pod działaniem alkoholu lub medykamentów może spowodować poważne obrażenia.

Osoby postronne i zwierzęta powinny znajdować się poza obszarem kultywowanym.

Upewnij się, że podpórka tylna jest na swoim miejscu i jest odpowiednio zamocowana.

Nie zmieniaj fabrycznych ustawień silnika.

Ostrożnie uruchamiaj silnik wg wskazówek zawartych w Instrukcji, trzymając stopy z dala od ostrzy glebogryzarki.

Unikaj używania glebogryzarki w nocy, przy złej pogodzie lub słabej widoczności, ponieważ zwiększa to drastycznie prawdopodobieństwo wypadku.

Podczas pracy glebogryzarką idź, nie biegnij.

Przy cofaniu się podczas prowadzenia glebogryzarki, zwracaj szczególną uwagę na ludzi i przeszkody za twoimi plecami.

Upewnij się, że podczas transportu lub podnoszenia glebogryzarki silnik jest wyłączony.

Zatrzymaj silnik w następujących sytuacjach:

- zawsze gdy pozostawiasz glebogryzarkę bez nadzoru.
- przed uzupełnianiem paliwa.

Przy zatrzymywaniu silnika najpierw przestaw dźwignię gazu w pozycję LOW (wolne), następnie przestaw włącznik silnika w pozycję OFF. Jeśli urządzenie jest wyposażone w zawór paliwa, upewnij się, że go zamknałeś.

Aby zapewnić bezpieczne warunki pracy glebogryzarką, upewnij się, że wszystkie śruby i nakrętki są dokładnie dokręcone. Regularne przeglądy mają podstawowe znaczenie przy zapewnieniu bezpieczeństwa użytkownikowi oraz wysokiej jakości działania urządzenia.

Nigdy nie przechowuj glebogryzarki z benzyną w zbiorniku paliwa wewnątrz budynku, gdzie opary benzyny mogą się zapalić od otwartego ognia, iskry czy źródła wysokiej temperatury.

Pozwól silnikowi wystygnąć przed zamknięciem glebogryzarki w pomieszczeniu.

Aby zredukować ryzyko pożaru, utrzymuj glebogryzarkę, a w szczególności silnik, tłumik, miejsce magazynowania paliwa, wolne od liści, trawy czy nadmiernego smaru.

Nie stawiaj kontenerów z odpadkami roślinnymi wewnątrz lub blisko budynku.

Jeśli musisz opróżnić zbiornik paliwa, powinieneś zrobić to na zewnątrz, przy wystudzonym silniku.

Dla zachowania bezpieczeństwa, wymieniaj na nowe zużyte lub zniszczone części.

## **Bezpieczeństwo dzieci**

Uważaj szczególnie na dzieci znajdujące się w pobliżu i przez cały czas miej je na oku gdy urządzenie jest w ruchu. Małe dzieci są bardzo ruchliwe i narażone na niebezpieczeństwo podczas pracy glebogryzarki.

Nigdy nie zakładaj, że dzieci znajdują się tam, gdzie je ostatnio widziałeś. Bądź uważny i wyłącz urządzenie jeśli dzieci znajdują się w pobliżu.

Nie dopuszczaj do obsługi urządzenia dzieci, nawet pod bardzo czujną opieką.

## **Zagrożenie ze strony wyrzucanych przedmiotów**

Przedmioty uderzone przez obracające się ostrza wyrzucane są z bardzo dużą siłą i mogą spowodować bardzo poważne obrażenia.

Przed kultywacją uprzętnij pole z patyków, dużych kamieni, kawałków drutu, szkła itp. Kultywuj tylko przy świetle dziennym.

Zawsze sprawdź urządzenie po uderzeniu w jakiś nieznany obiekt.

Napraw go lub wymień uszkodzone części przed ponownym użytkowaniem. Uszkodzone ostrza mogą spowodować poważną awarię. Zawsze sprawdź ostrza przed ponownym użyciem urządzenia.

## **Zagrożenie pożarem lub oparzeniem**

Benzyna jest wysoce łatwopalna, a w pewnych warunkach jest bardzo wybuchowa. Zachowaj szczególną ostrożność przy wszelkich działaniach związanych z benzyną. Przechowuj ją w miejscu niedostępnym dla dzieci.

Uzupełniaj paliwo przed uruchomieniem silnika. Nigdy nie wykręcaj korka wlewu paliwa i nie tankuj jeśli silnik pracuje lub jest jeszcze gorący.

Napełniaj zbiornik paliwa w dobrze wentylowanych miejscach przy zatrzymanym silniku.

Tankuj na zewnątrz i nie pal i nie dopuszczaj otwartego ognia lub iskier w czasie tankowania lub w miejscu w którym przechowujesz benzynę.

Pozwól silnikowi ostygnąć przed tankowaniem. Rozlane paliwo lub jego opary mogą ulec zapaleniu.

Silnik i układ wydechowy robią się bardzo gorące podczas pracy i pozostają gorące jeszcze przez pewien czas po zatrzymaniu silnika. Kontakt z gorącymi elementami silnika może skutkować poważnymi poparzeniami lub zapaleniem niektórych materiałów.

Unikaj dotykania gorących elementów silnika i układu wydechowego.

Pozwól silnikowi wystygnąć przed wykoananiem przeglądu czy odstawieniem do przechowania.

Dokręcaj dokładnie korek wlewu paliwa i korek kanistra.

Przechowuj paliwo w kanistrach przeznaczonych do tego celu.

Nalewaj ostrożnie i nie rozlej paliwa podczas tankowania. Jeśli rozlałeś pewną ilość paliwa, przed uruchomieniem silnika upewnij się, że jego powierzchnia jest sucha.

## **Zagrożenie ze strony spalin**

Spaliny zawierają trujący tlenek węgla, bezbarwny i bezzapachowy gaz. Wdychanie spalin może spowodować utratę świadomości, a w ostateczności nawet śmierć.

Jeśli uruchamiasz maszynę z zamkniętym lub częściowo zamkniętym pomieszczeniu, wdychane powietrze może zawierać niebezpieczną ilość tlenu węgla. Aby wyprowadzić gazy spalinowe poza budynek, zapewnij odpowiednią wentylację.

Wymień uszkodzony tłumik

Nigdy nie uruchamiaj silnika w zamkniętych lub źle wentylowanych pomieszczeniach.

## **Użytkowanie urządzenia na pochyłościach**

Kiedy kultywujesz pochyłości utrzymuj poziom paliwa w zbiorniku poniżej połowy, aby uchronić się przed jego wylewaniem się.

Kultywuj raczej w poprzek zbocza niż w górę i w dół.

Zachowaj ostrożność w czasie zmiany kierunku pracy kultywatora na zboczu.

Nie używaj glebogryzarki na zboczach o pochyłości większej niż 10°.

Maksymalne pochylenie maszyny podane powyżej jest tylko wartością przybliżoną i zależy od podłączonego wyposażenia dodatkowego. Przed uruchomieniem silnika sprawdź, czy glebogryzarka jest w dobrym stanie. Dla bezpieczeństwa własnego i innych, zachowaj szczególną ostrożność podczas pracy maszyną na pochyłości.

## NAKLEJKI OSTRZEGAWCZE

Naklejki te ostrzegają i informują Cię o możliwości odniesienia poważnych obrażeń. Informują też o funkcji urządzeń sterowniczych. Obejrzyj naklejki i upewnij się, że zrozumiałeś ich znaczenie.

Jeśli naklejki ulegną zniszczeniu lub staną się nieczytelne, skontaktuj się z najbliższym dealerem HONDA w celu ich uzupełnienia.

Przeczytaj instrukcję przed użyciem glebogryzarki.

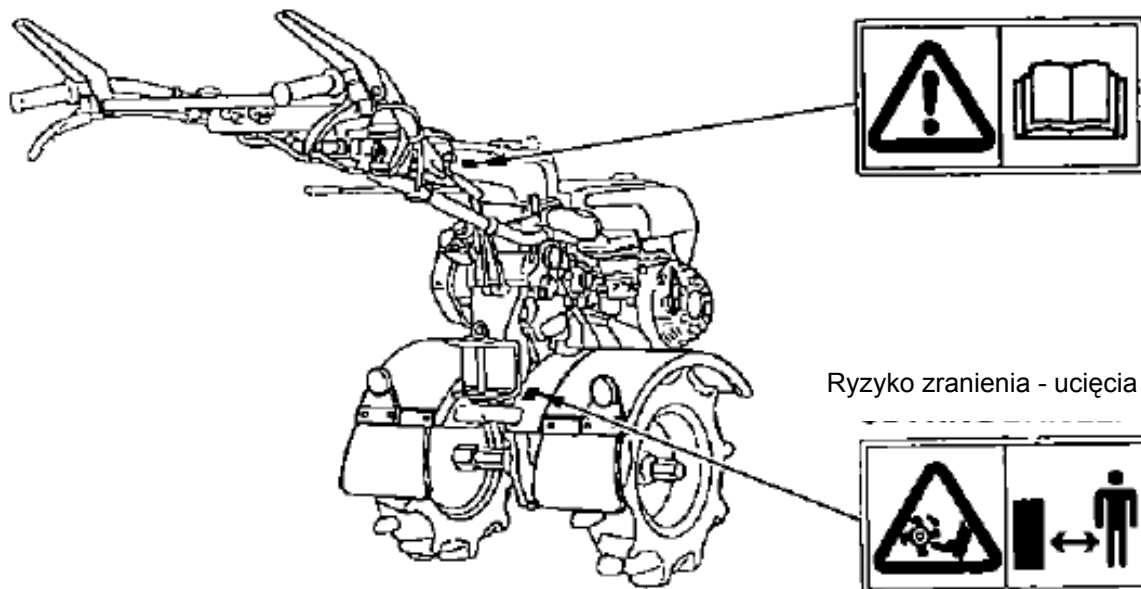

UWAGA - spaliny

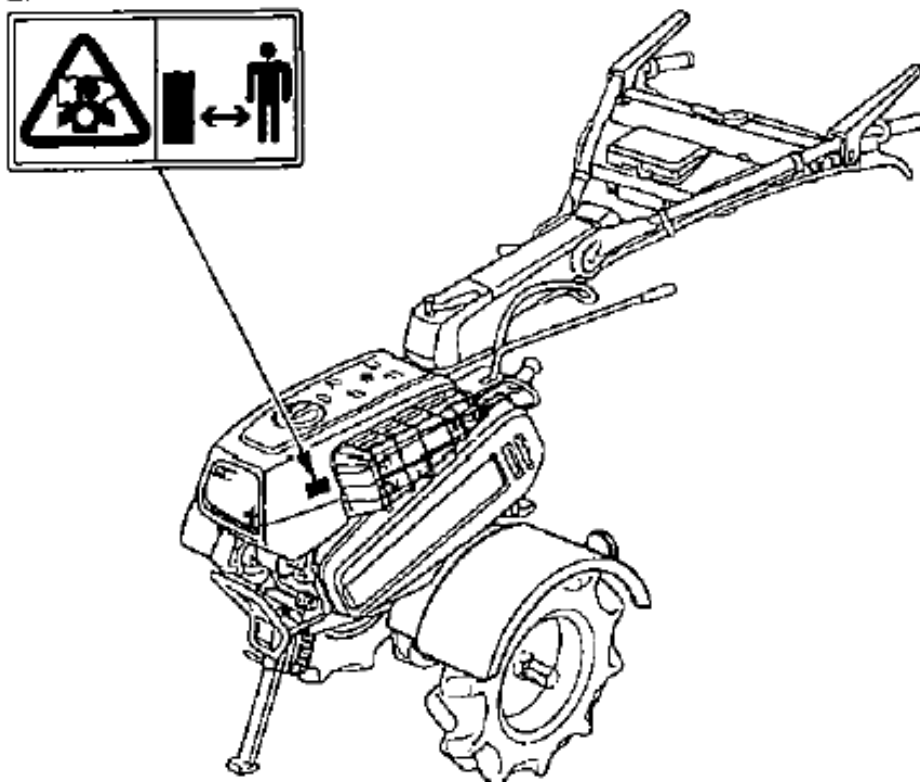



## Lokalizacja oznakowania CE

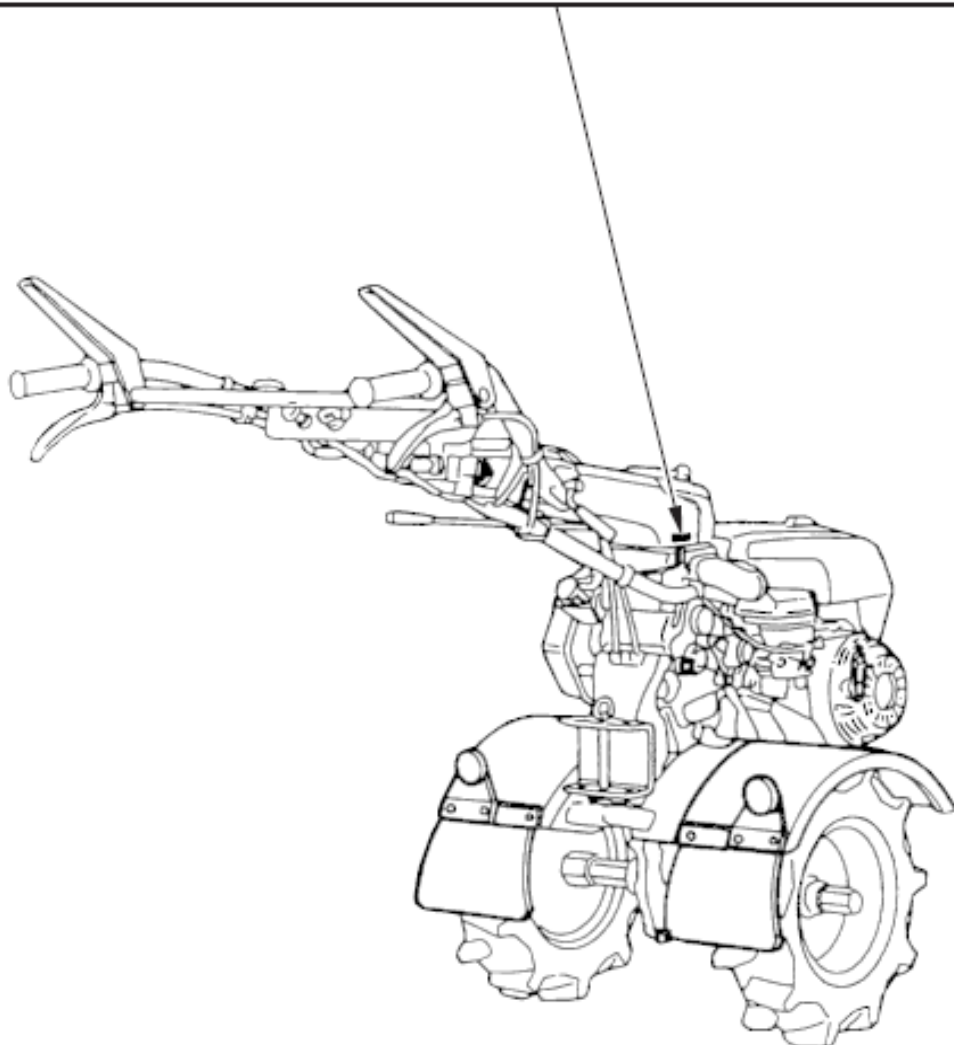
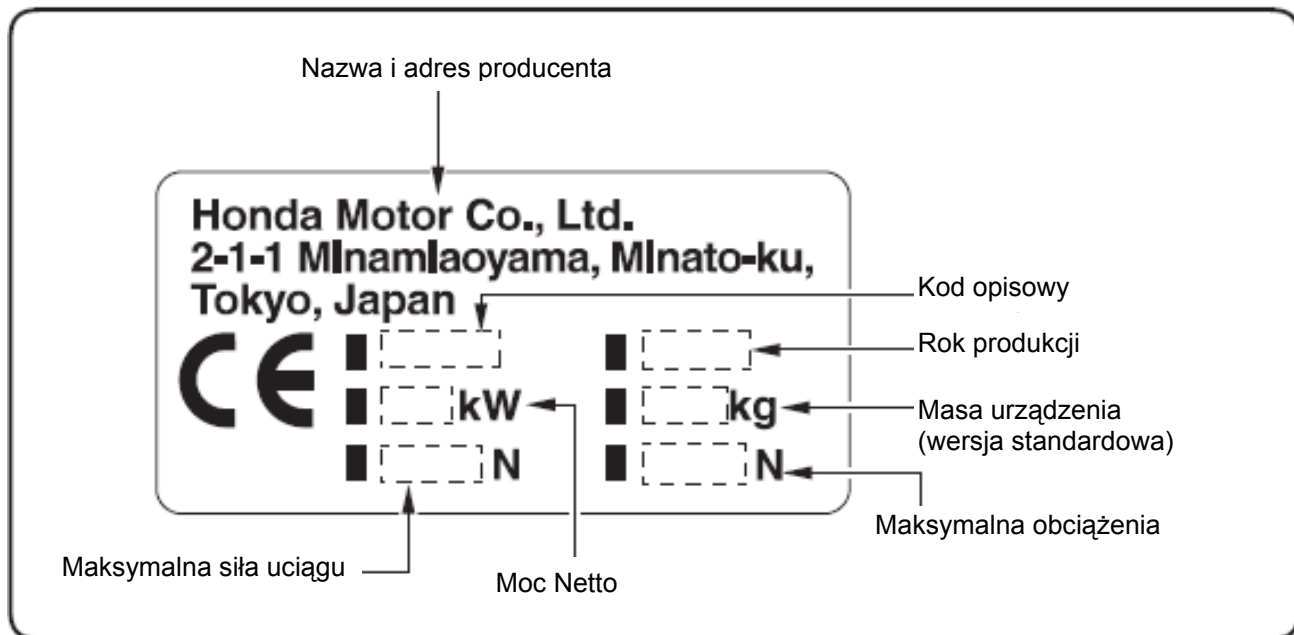

## OPIS ELEMENTÓW MASZYNY

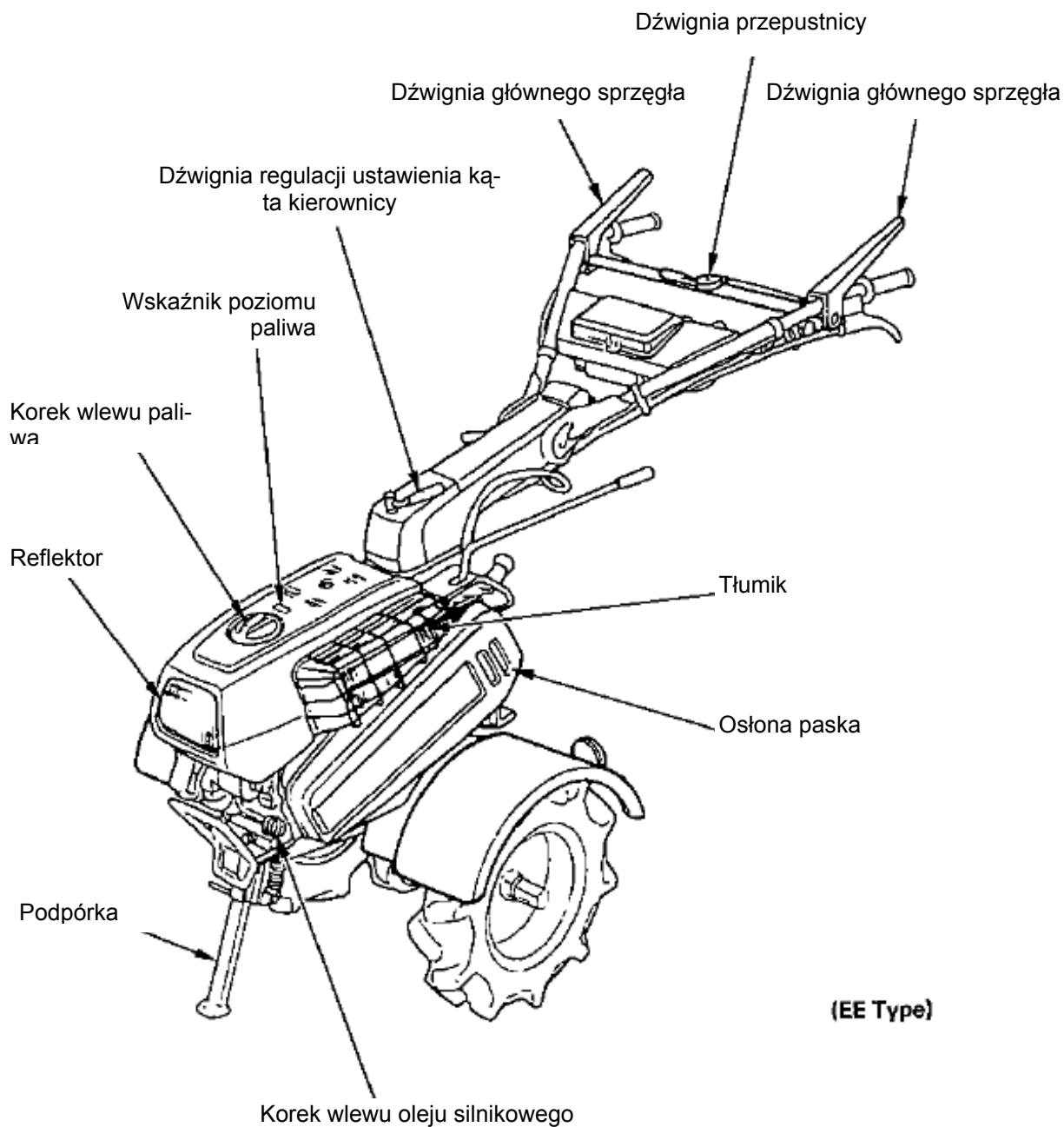

Włącznik zapłonu  
(poza typem EE)

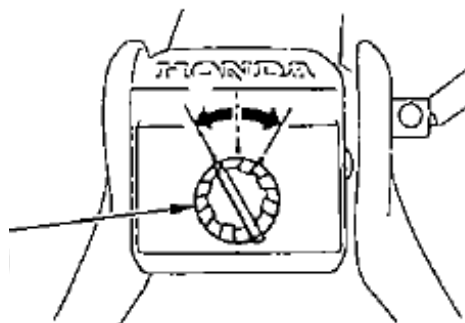

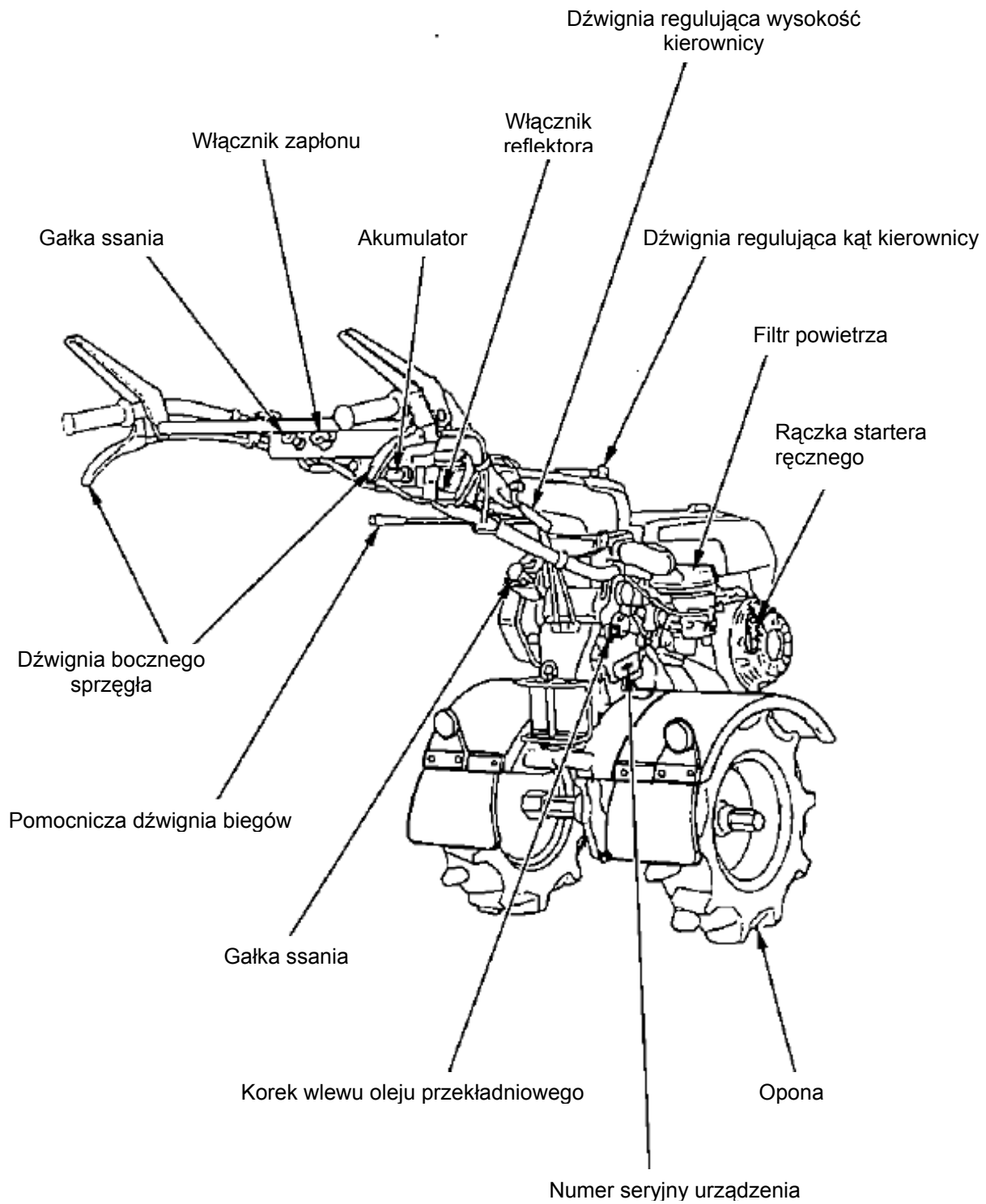

Zapisz poniżej numer seryjny urządzenia. Będziesz potrzebował tego numeru przy zamawianiu części zamiennych.

Numer seryjny urządzenia: .....

# PRZYGOTOWANIE I SPRAWDZENIE MASZYNY PRZED PRACĄ

## 1. Olej silnikowy

Upewnij się, że glebogryzarka stoi równo, a silnik nie pracuje.

1. Wykręć korek wlewu oleju i wytrzyj wskaźnik poziomu oleju do czysta.
2. Włóż wskaźnik w szyjkę wlewu oleju ale nie wkręcaj go.
3. Jeśli poziom oleju jest za niski, uzupełnij krawędzi wlewu zalecanym olejem.



Używaj oleju HONDA do silników 4-suwowych, lub równoważnych, najwyższej jakości olejów samochodowych, spełniających wymagania API klasyfikacji SE, SF, SG. (Oznaczenie to znajduje się na opakowaniu oleju)

**UWAGA!**

**Stosowanie oleju bezdetergentowego lub oleju do silników 2-suwowych skróci żywotność silnika.**

Olej SAE 10W-30 jest olejem zalecanym do ogólnego użytku w szerokim zakresie temperatur.

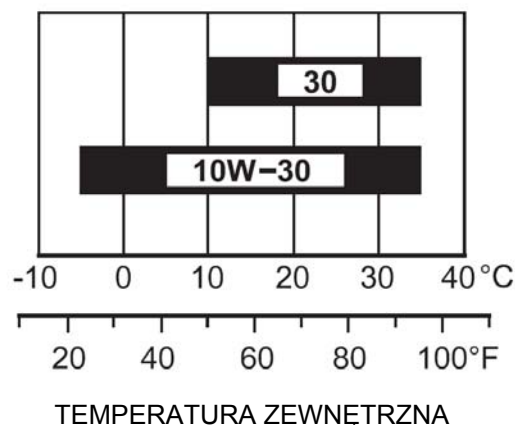

**UWAGA!**

**Olej silnikowy jest głównym czynnikiem wpływającym na efektywność pracy oraz żywotność silnika.**

**Oleje bezdetergentowe lub roślinne nie są zalecane.**

**Uruchamianie silnika przy zbyt niskim poziomie oleju może doprowadzić do poważnego uszkodzenia silnika.**

## 2. Olej w przekładni

Ustaw maszynę na równej powierzchni i odkręć korek wlewu oleju. Poziom oleju powinien sięgać dolnej krawędzi otworu wlewowego. Jeśli poziom oleju jest za niski – dolej wysokiej jakości olej silnikowy.

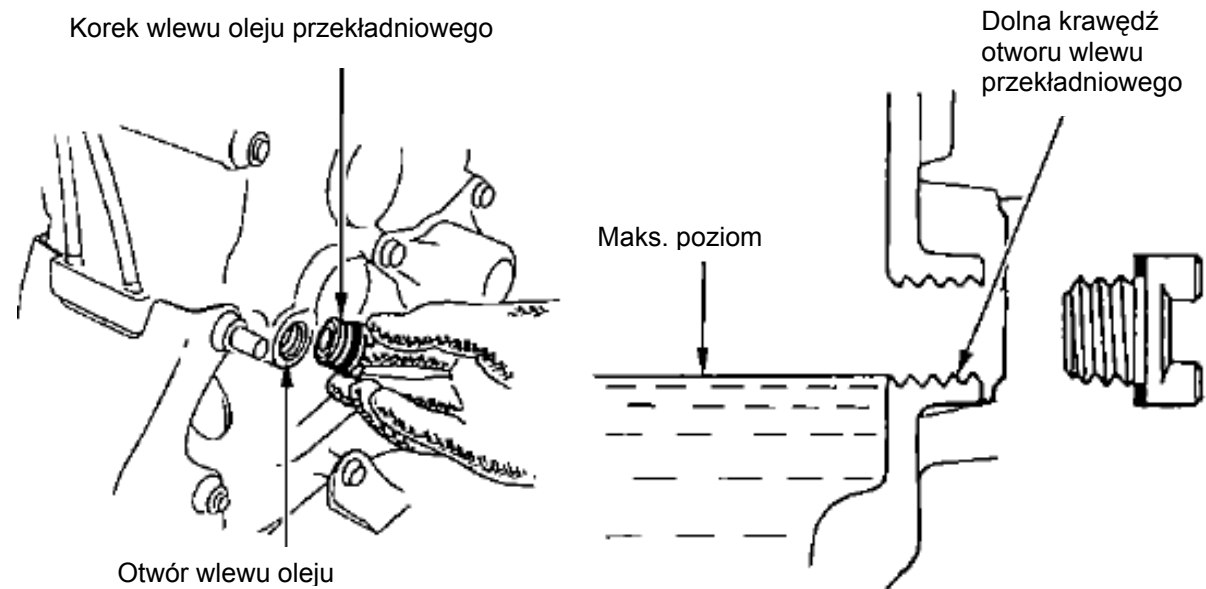

## 3. Filtr powietrza

Sprawdź czy wkłady filtra nie są zabrudzone czy podarte.

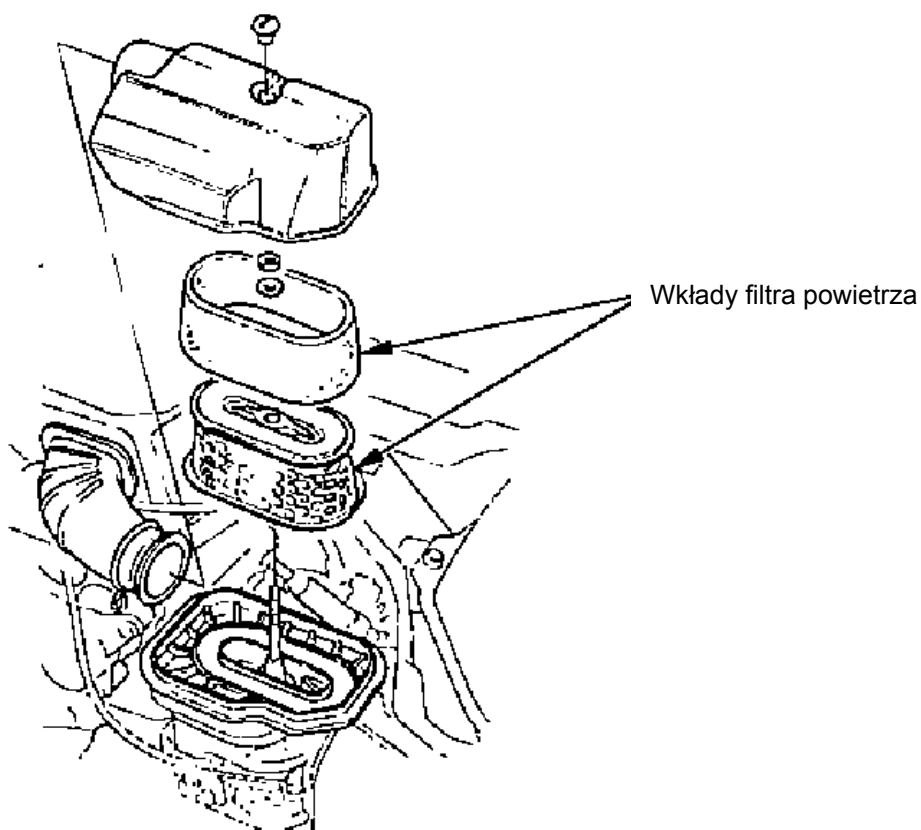

#### 4. Paliwo

Sprawdź poziom paliwa i uzupełnij, jeśli w zbiorniku jest za mało paliwa.

Używaj bezołowiowej benzyny samochodowej 95 (Stosowanie benzyny bezołowiowej minimalizuje powstawanie nagaru w komorze spalania).

Nigdy nie używaj mieszanki benzyny i oleju lub benzyny zabrudzonej.

Staraj się zapobiec przedostaniu się brudu, kurzu lub wody do zbiornika.

#### **! NIEBEZPIECZEŃSTWO !**

**Benzyzna jest wysoce łatwopalna, a w pewnych warunkach jest bardzo wybuchowa.**

**Napełniaj zbiornik paliwa w dobrze wentylowanych miejscach przy zatrzymanym silniku.**

**Nie pal i nie dopuszczaj otwartego ognia lub iskier w czasie tankowania lub w miejsce przechowywania benzyny.**

**Nie przepelniaj zbiornika paliwa (poziom paliwa nie powinien sięgać szyjki wlewu paliwa). Po zatankowaniu dokręć dokładnie korek wlewu.**

**Tankuj ostrożnie i nie rozlej paliwa podczas tankowania. Rozlane paliwo lub jego opary mogą ulec zapaleniu. Jeśli jednak doszło do rozlania paliwa, przed uruchomieniem silnika upewnij się, że jego powierzchnia i otoczenie jest sucha.**

**Unikaj powtarzającego się lub przedłużającego kontaktu skóry paliwem i wdychania oparów paliwa. PRZECHOWUJ PALIWO POZA ZASIĘGIEM DZIECI.**

Pojemność zbiornika paliwa: 2,1 l

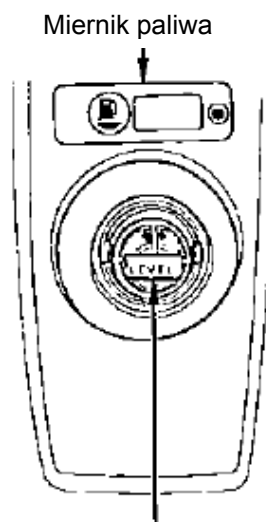
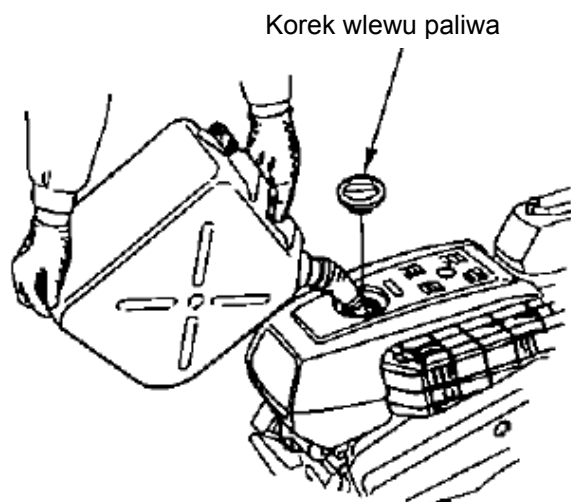

Wskaźnik poziomu paliwa

#### **Benzyzny zawierające alkohol**

Jeśli zamierzasz użyć paliwa zawierającego alkohol, upewnij się, że jego liczba oktanowa jest co najmniej tak wysoka, jak paliwa zalecanego przez Hondę. Istnieją dwa rodzaje paliwa zawierającego alkohol – jedne zawierają etanol, drugie metanol.

Nie stosuj paliwa zawierającego więcej niż 10% etanolu ani paliwa zawierającego metanol (metyl / alkohol drzewny), jeśli nie zawierają one jednocześnie uszlachetniaczy i środków opóźniających korozję.

Jednak nawet jeśli paliwo zawierające alkohol zawiera jednocześnie uszlachetniacze i środki opóźniające korozję, nie dopuść by zawartość metanolu przekroczyła 5%.

#### **UWAGA**

Uszkodzenia silnika wynikające ze stosowania benzyny zawierającej alkohol nie są objęte gwarancją. Honda nie może honorować stosowania benzyn zawierających metanol, od kiedy katalogi zawartości składników tych benzyn są tak niekompletne.

Przed zakupem paliwa na nieznanym stacji, spróbuj się dowiedzieć czy paliwo nie zawiera alkoholu. Jeśli tak, dowiedz się jaki i dokładnie ile alkoholu zawiera. Jeśli podczas stosowania paliwa zawierającego alkohol lub paliwa, które jak podejrzewasz może zawierać alkohol, zauważysz jakies niepokojące symptomy, zacznij stosować paliwo, co do którego jesteś pewny, że nie zawiera alkoholu.

## 5. Ciśnienie w oponach

Sprawdź ciśnienie w oponach. Nieprawidłowe napompowanie opon może zarówno skrócić żywotność opon, jak i zmniejszyć ładowność urządzenia.

WYMIAR OPON: 4.00-8 dla typów De i GE  
CIŚNIENIE W OPONACH: 118 kPa

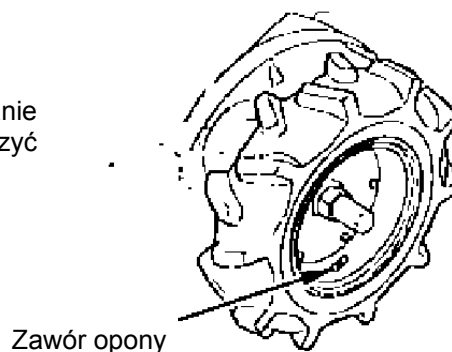

## 6. Narzędzia i elementy doczepiane

Jeśli zamierzasz zainstalować na glebogryzarcie jakiś element doczepiany/narzędzie – stosuj się do wskazówek zawartych w instrukcji dołączonej do narzędzia. Jeśli napotkasz jakieś trudności podczas instalacji – skontaktuj się z Autoryzowanym Dilerem.

## URUCHAMIANIE SILNIKA

### Modele z ręcznym starterem



Upewnij się, że sprzęgło jest zwolnione, a dźwignia zmiany biegów znajduje się w pozycji LUZ – zapobiegnie to niekontrolowanym ruchom maszyny podczas uruchamiania silnika. Sprzęgło załącza się poprzez docisnięcie dźwigni sprzęgła, a zwalnia się poprzez puszczenie dźwigni.

1. Otwórz zawór paliwa (pozycja ON).  
Sprawdź poprawność dokręcenia śruby spustowej paliwa.

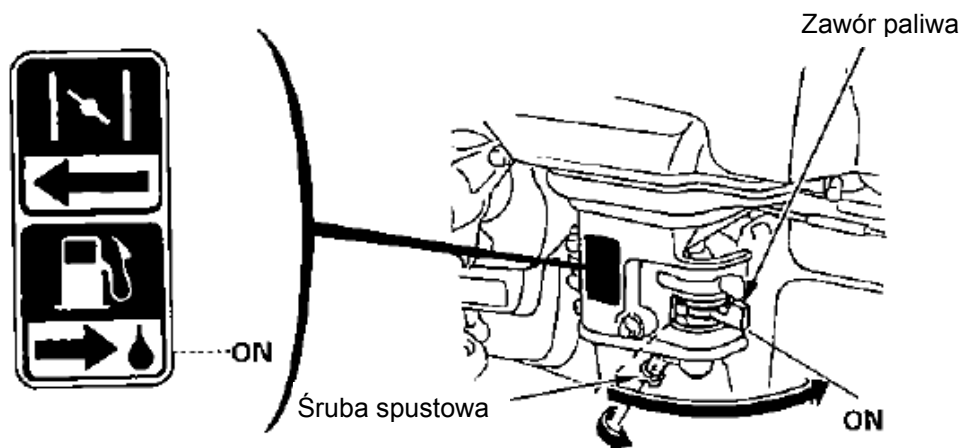

2. Jeśli temperatura otoczenia jest niska lub silnik jest nierozgrzany, przestaw dźwignię ssania w pozycję ZAMKNIĘTA.



Nie używaj ssania jeśli silnik jest ciepły lub temperatura otoczenia jest wysoka.

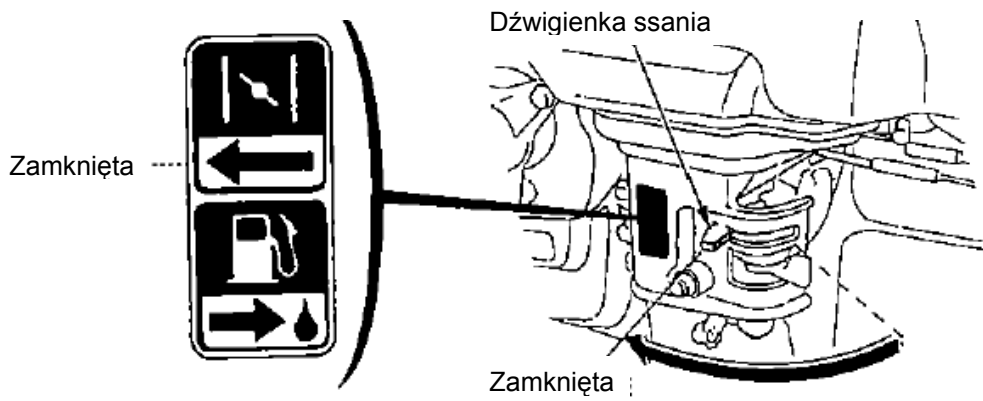

3. Ustaw włącznik zapłonu silnika w pozycji ON.

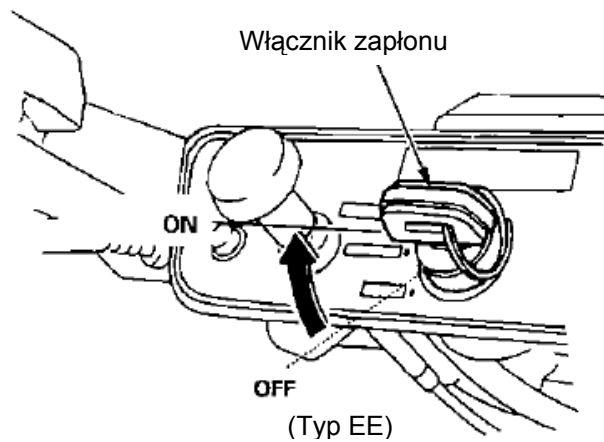
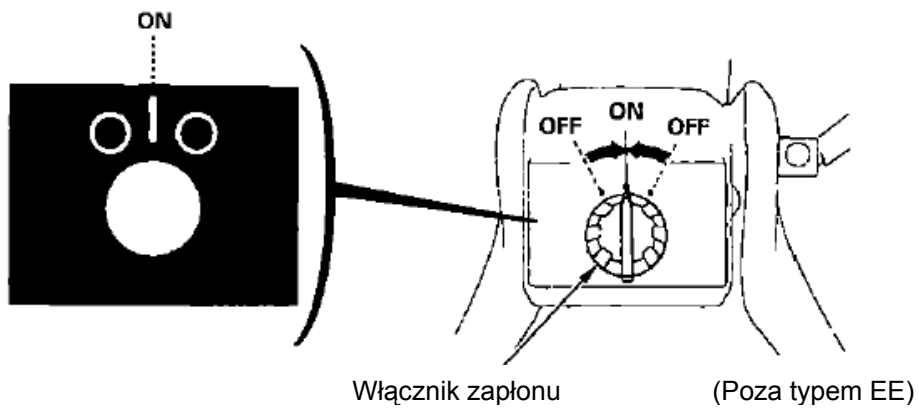

4. Ustaw dźwignię przepustnicy tak aby znaczek „Δ” na dźwignie zrównał się ze znaczkiem „○”, (pozycja START) jak pokazano na poniższym rysunku.

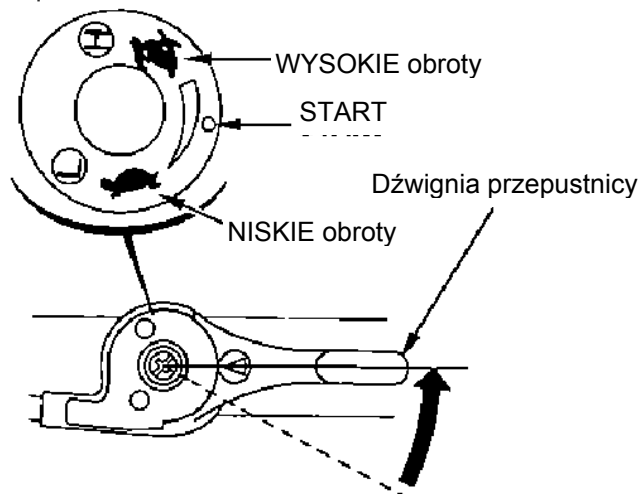



- Delikatnie pociągnij rączkę linki startera aż do wycucia oporu, następnie energicznie szarpnij raz w kierunku wskazanym przez strzałkę na rysunku.

Przytrzymaj glebogryzarkę lewą ręką, prawą ręką uruchamiaj silnik przez pociągnięcie za linkę startera.

**UWAGA!**

Nie dopuść aby rączka startera gwałtownie powracała do pozycji wyjściowej. Aby uniknąć uszkodzenia silnika, delikatnie odwiedź ją aż do całkowitego zwinięcia linki.

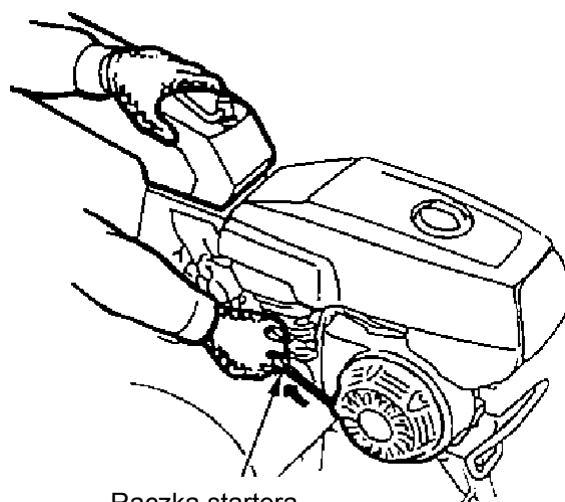

Rączka startera

- Pozwól silnikowi rozgrzać się przez kilka minut. Jeśli gałka ssania była wyciągnięta, stopniowo przestawiaj ją w pozycję OTWARTA w miarę rozgrzewania się silnika.

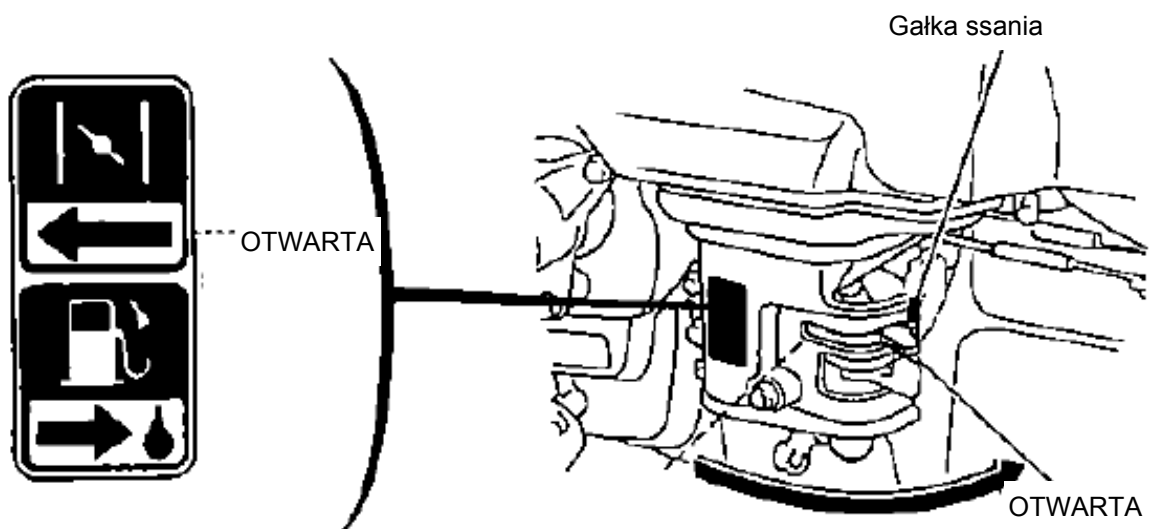

**Model z rozrusznikiem elektrycznym (typ EE)**

- Otwórz zawór paliwa (pozycja ON). Sprawdź poprawność dokręcenia śruby spustowej paliwa.

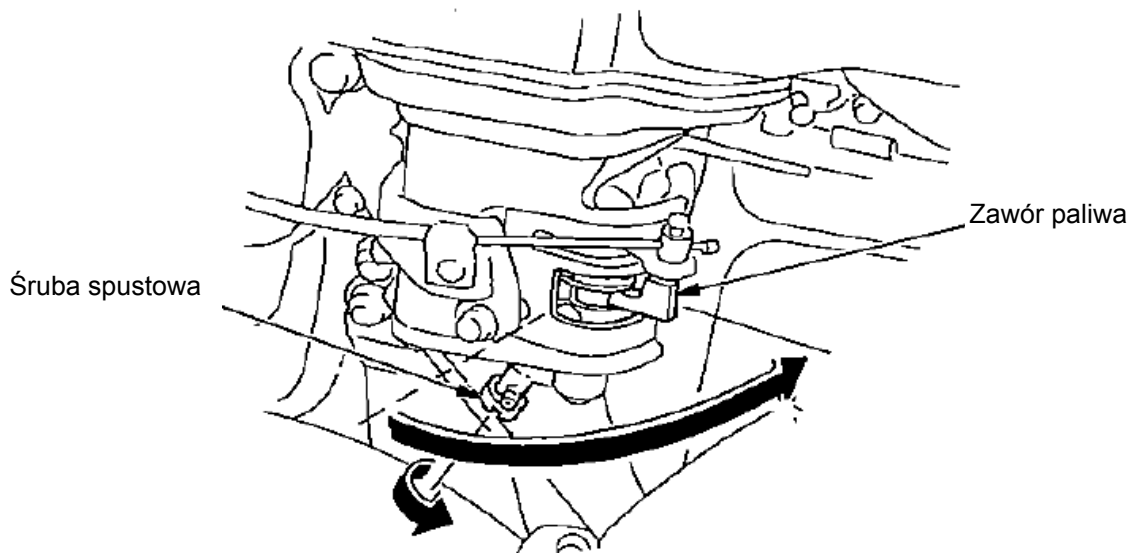

2. Jeśli temperatura otoczenia jest niska lub silnik jest nierozgrzany, wyciągnij gałkę ssania w pozycję ZAMKNIĘTA.

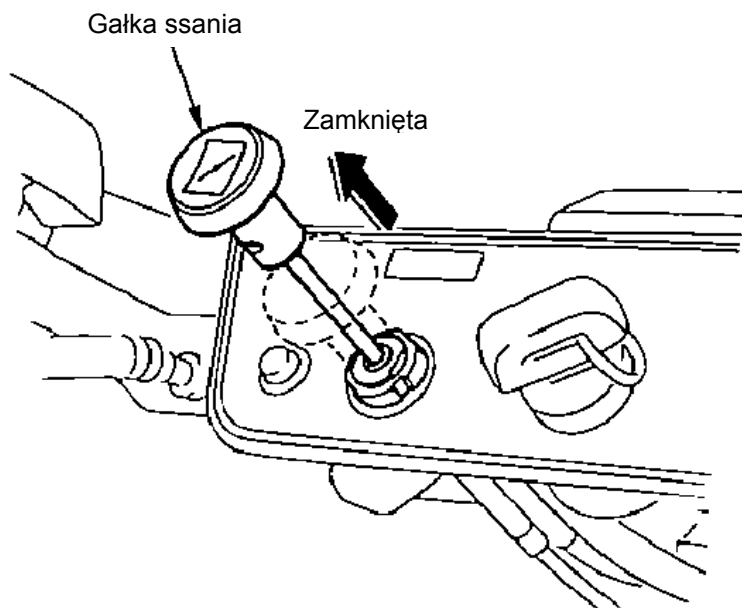

3. Ustaw dźwigenkę przepustnicy tak aby znaczek „Δ” na dźwigniце zrównał się ze znaczkim „○”, (pozycja START) jak pokazano na poniższym rysunku.

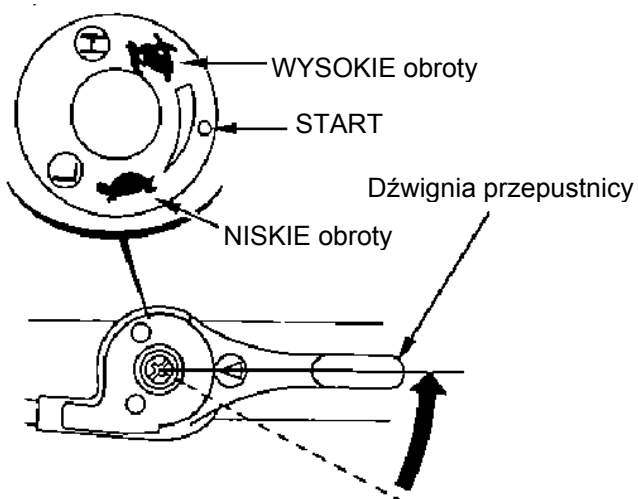

4. Przekręć kluczyk w stacyjce w pozycję START i przytrzymaj aż silnik zapali.

**UWAGA!**

**Nie przytrzymuj przekręconego kluczyka w stacyjce dłużej niż 5 sekund. Jeśli silnik nie daje się uruchomić, puść kluczyk i odczekaj co najmniej 10 sekund przed ponowną próbą uruchomienia.**

**UWAGA**

Akumulator automatycznie ładuje się gdy silnik pracuje. Jeśli glebogryzarka nie jest uruchamiana na tyle regularnie aby utrzymywać naładowany akumulator – objawi się to obniżonymi obrotami silnika. Jeśli akumulator jest tak rozładowany, że nie da się uruchomić silnika ze stacyjki – użyj rozrusznika ręcznego.

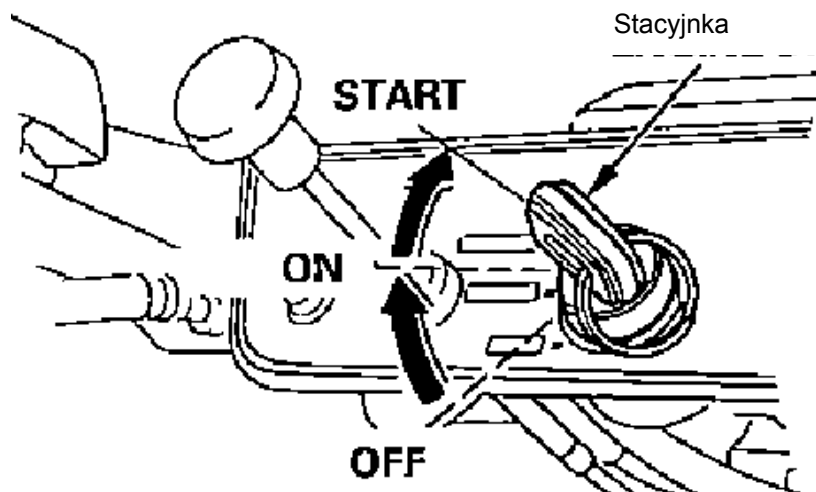

5. Po uruchomieniu silnika, pozwól aby kluczyk powrócił do pozycji ON.

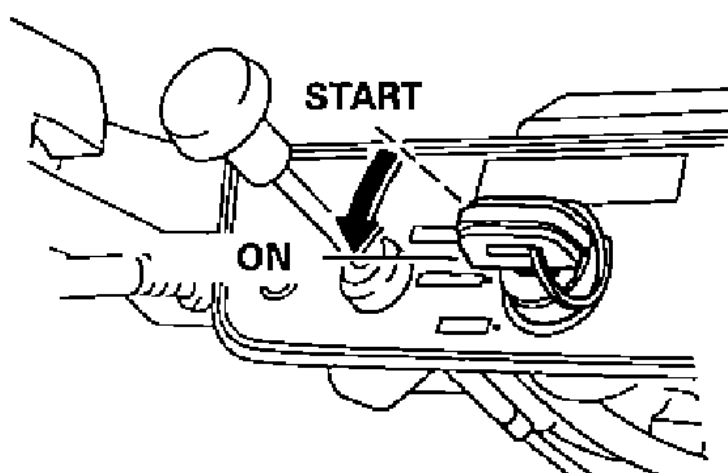

6. Pozwól silnikowi rozgrzać się przez kilka minut. Jeśli gałka ssania była wyciągnięta, stopniowo – w miarę rozgrzewania się silnika wciśnij ją do pozycji OTWARTA.

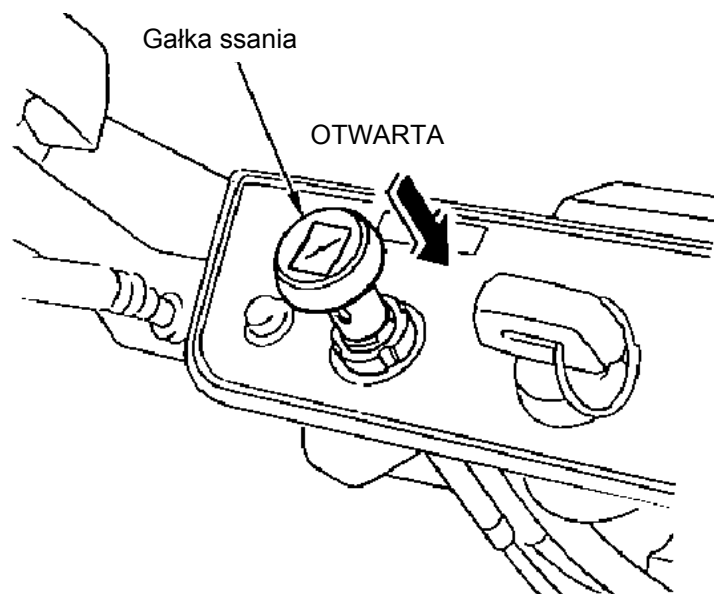

## Modyfikacje gaźnika do pracy na dużych wysokościach

Na dużych wysokościach standardowa mieszanka paliwowo-powietrzna będzie za bogata. Wydajność silnika spadnie, a zużycie paliwa wzrośnie. Zbyt bogata mieszanka spowoduje również uszkodzić świecz zapłonową lub powodować utrudnienie rozruchu. Uruchamianie silnika na wysokościach, dla których nie jest scertyfikowany, w dłuższym okresie czasu może spowodować wzrost emisji spalin.

Można przystosować silnik do pracy na dużych wysokościach, poprzez zainstalowanie mniejszej dyszy wtrysku do gaźnika i przestawienie sterowania śrubą. Jeśli stale używasz silnika na wysokościach większych niż 1500 m nad poziomem morza, poproś autoryzowanego dealera HONDY ażeby dokonał niezbędnych przeróbek w twoim silniku. Tak zmodyfikowany silnik pracując na dużych wysokościach, będzie spełniał normy emisji przez cały cykl pracy.

Nawet przy odpowiednim ustawieniu dysz paliwa, moc silnika maleje wraz ze wzrostem wysokości o 3,5% na każde 300 m wysokości. Utrata mocy będzie większa jeśli nie wprowadzisz niezbędnych modyfikacji dyszy wtryskowej.



**UWAGA!**

Jeśli gaźnik został dostosowany do pracy na dużych wysokościach, mieszanka paliwowo-powietrzna będzie zbyt uboga do pracy na normalnych wysokościach. Używanie silnika ze zmodyfikowanym gaźnikiem na wysokościach mniejszych niż te, dla których dostosowany jest gaźnik, może spowodować przegrzanie i poważne uszkodzenie silnika wskutek zbyt ubogiej mieszanki paliwowo-powietrznej.

## UŻYTKOWANIE GLEBOGRYZARKI

### 1. Regulacja kąta ustawienia kierownicy

1. Kierownica może być ustawiana w 4 różnych pozycjach.

Aby wykonać regulację poluzuj dźwignię regulacyjną i przestaw kolemnę kierownicy w żadaną pozycję. Po wykonaniu regulacji, dokręć dokładnie dźwignię regulacyjną.

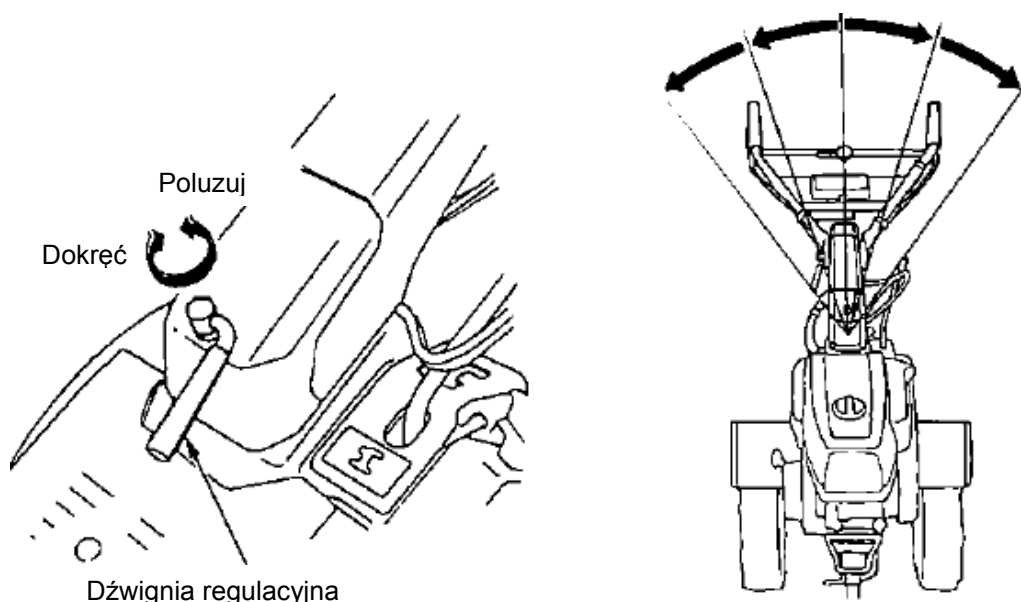

3. Jeśli przestawiasz kolumnę w lewą stronę, przestaw również główną dźwignię biegów aby nie zaczepiała o kolumnę. Pociągnij dźwignię biegów do góry aby uwolnić ją z obudowy i przekręć zgodnie z kierunkiem wskazówek zegara.

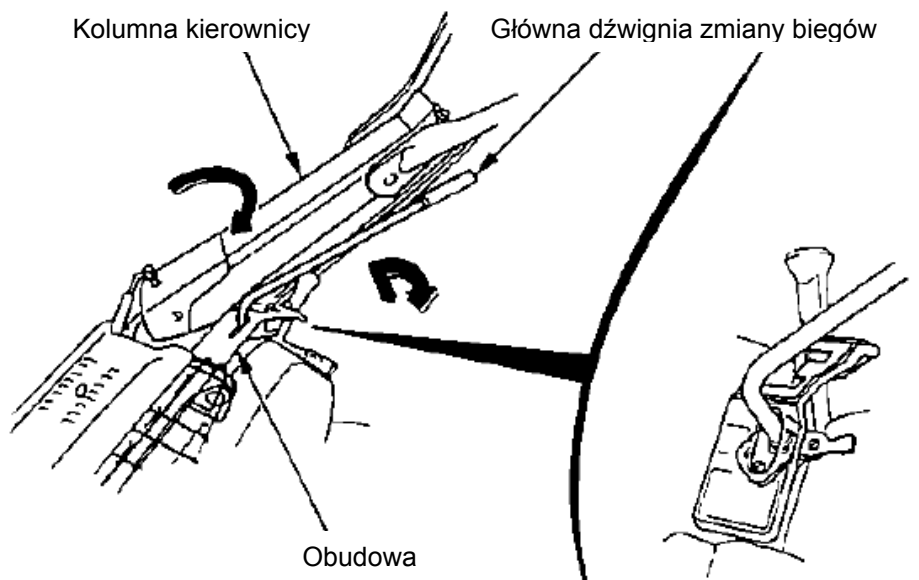

## 2. Regulacja wysokości rączki glebogryzarki

Wysokość kierownicy glebogryzarki powinna być dopasowana do wzrostu operatora i warunków pracy.

**UWAGA!**

**Przed regulowaniem wysokości kierownicy, ustaw maszynę na równej nawierzchni, aby uniknąć gwałtownego złożenia się kierownicy.**

W celu wykonania regulacji poluzuj dźwigienkę regulacyjną, wybierz odpowiednią wysokość kierownicy, a następnie dokładnie dokręć dźwigienkę.

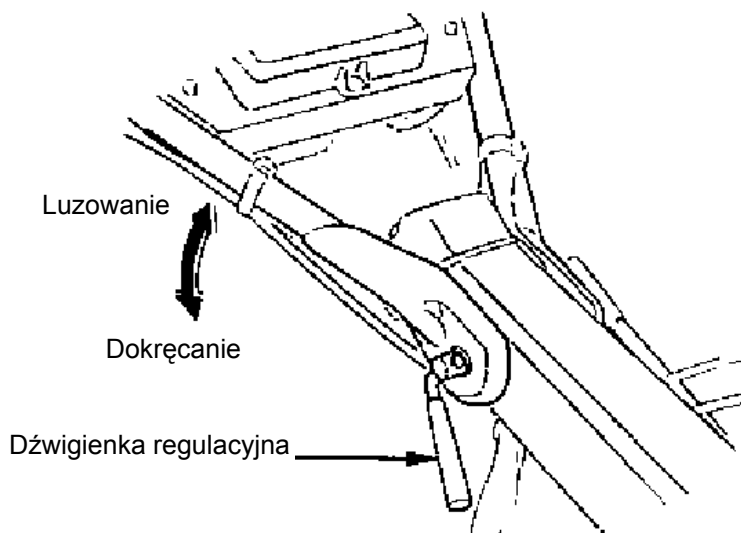

## 3. Operowanie głównym sprzęgłem

Sprzęgło włącza i wyłącza przeniesienie mocy z silnika do skrzynki biegów.

Przy dociśniętej dźwigni sprzęgła jest włączone i moc jest przekazywana na doczepione narzędzie (np. ostrza będą się obracać).

Kiedy dźwignia sprzęgła jest zwolniona, sprzęgło nie jest załączone i moc nie jest przekazywana. Doczepione narzędzie zatrzyma się.

**UWAGA!**

**Przed operowaniem dźwignią sprzęgła, zredukuj obroty silnika.**

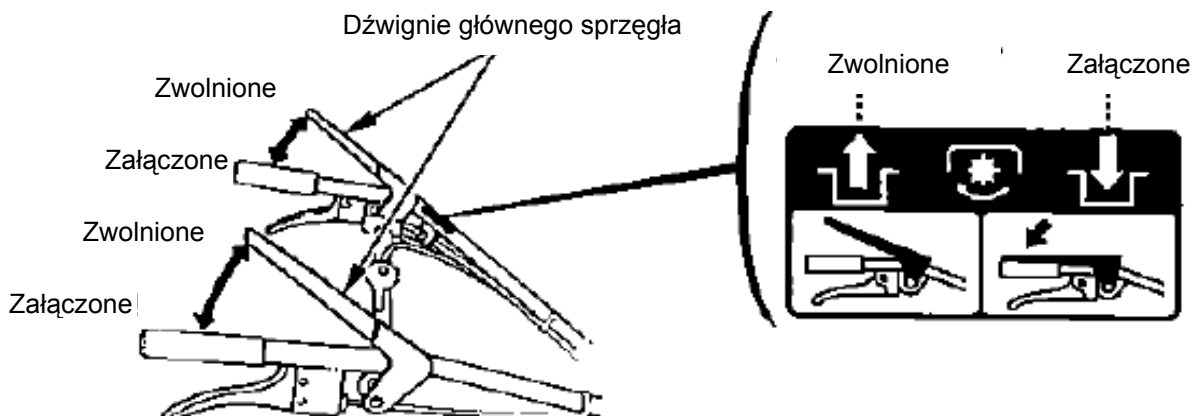

#### 4. Operowanie bocznym sprzęgłem

Boczne sprzęgła są używane do skrętu glebogryzarki w prawo lub w lewo. Jeśli chcesz skręcić w PRAWO – chwyć PRAWĄ dźwignię bocznego sprzęgła. Jeśli chcesz skręcić w LEWO – chwyć LEWĄ dźwignię bocznego sprzęgła.

#### **⚠ NIEBEZPIECZEŃSTWO !**

- Zredukuj obroty silnika przed operowaniem sprzęgłem.
- Nie używaj bocznych sprzęgieł jeśli ciągniesz przyczepkę.
- Unikaj używania bocznych sprzęgieł podczas jazdy w górę lub w dół po pochyłościach.
- W przypadku pracy pod dużym obciążeniem, operowanie bocznymi sprzęgłami powinno być wykonywane z najwyższą ostrożnością, ponieważ może być niebezpieczne.

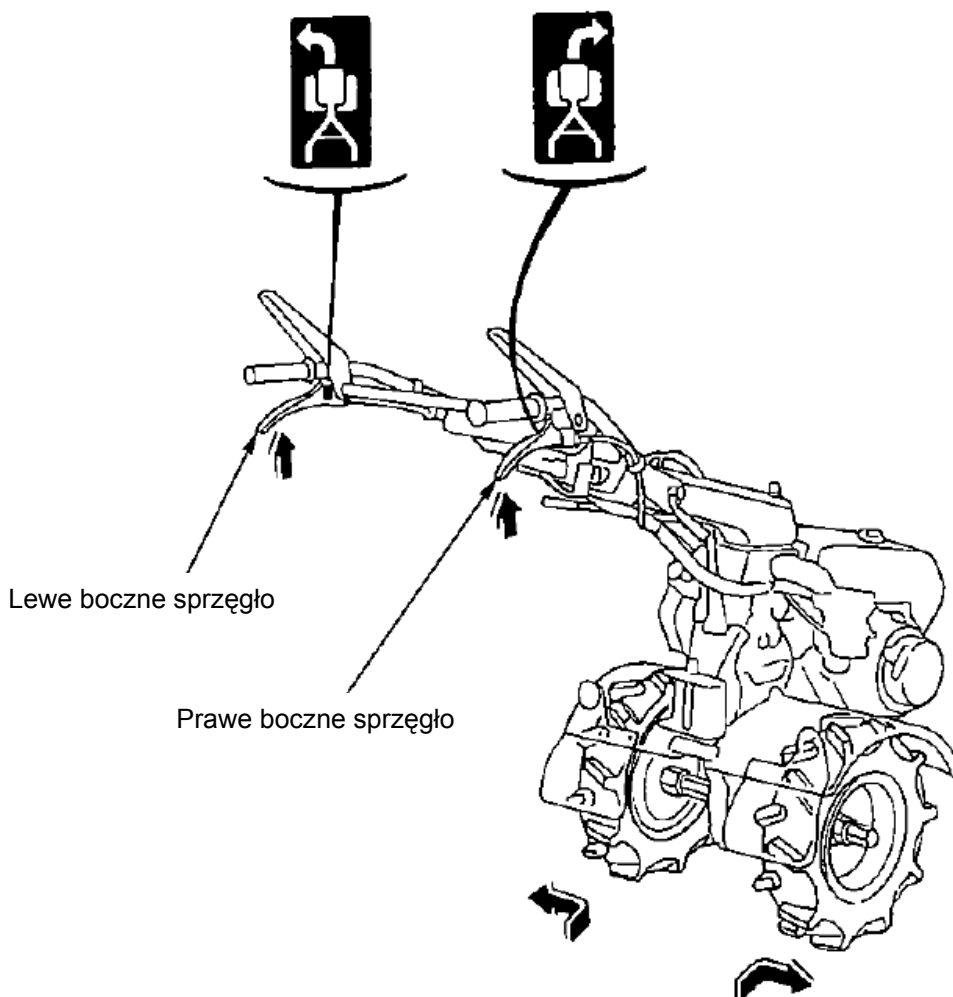

## 5. Operowanie dźwignią zmiany biegów

Maszyna posiada trzy biegi do przodu i jeden wsteczny (sześć do przodu i dwa wstecz, jeśli używamy pomocniczej dźwigni biegów zwielokrotniającej). Zmieniając biegi kieruj się oznaczeniami na tabliczce przy dźwigni.

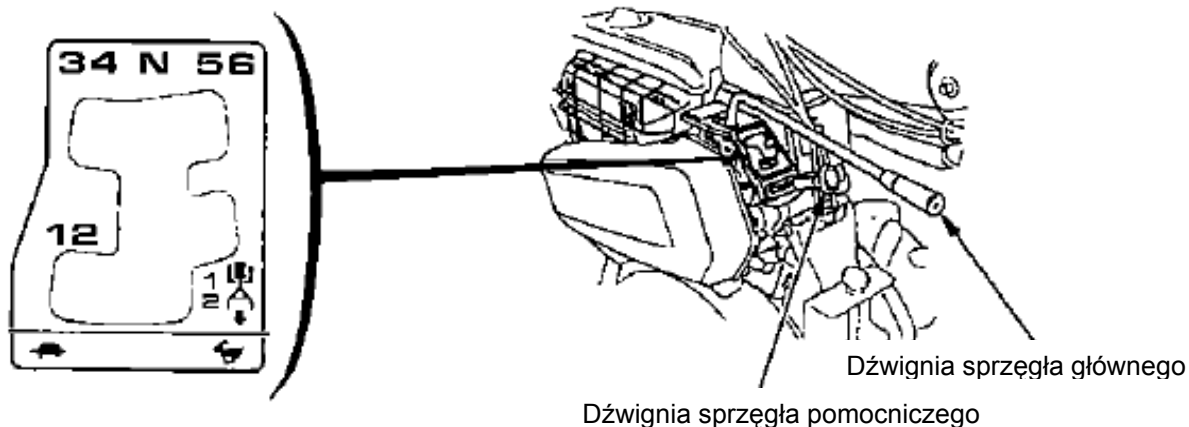

### Zmiana biegów

1. Przesław dźwignię przepustnicy całkowicie w prawo, aby silnik pracował na obrotach jałowych.
2. Puść dźwignię sprzęgła.
3. Przesław dźwignię zmiany biegów w żądane ustawienie.

## 6. Standardowy kąt pracy

Naciśnij kierownicę glebogryzarki tak, aby przód maszyny podniósł się o ok.  $6 \sim 8^\circ$ .

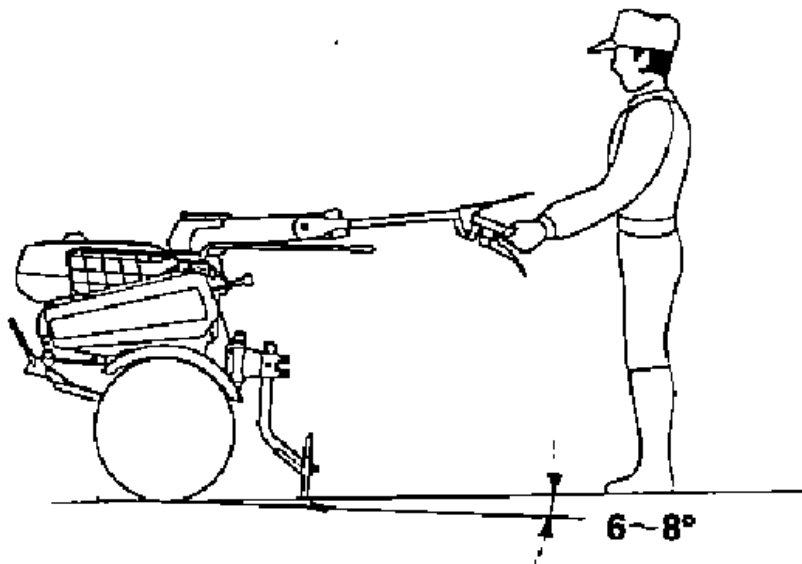

Aby efektywnie pracować glebogryzarką, staraj się utrzymywać maszynę stale pod podanym kątem w czasie pracy,

### **UWAGA!**

- Nie używaj ostrzy, których wymiar przekracza 360mm.
- Używanie glebogryzarki na nierównościach może spowodować przewrócenie się maszyny.
- Zezwolenie osobom nieprzeszkolonym na pracę glebogryzarką może spowodować obrażenia.
- Zakładaj pełne, mocne buty. Operowanie glebogryzarką na bosą, w klapkach lub sandałach zwiększa ryzyko obrażeń.

- Nie pracuj glebogryzarką w nocy.
  - Jeśli nie posiadasz wózka transportowego, glebogryzarkę musi przenosić dwóch ludzi.
  - Jeśli ostrza zablokują się z powodu błota, resztek trawy itp., natychmiast zatrzymaj silnik i oczyść ostrza w bezpiecznym miejscu. Do wykonania tej czynności koniecznie zakładaj grube rękawice robocze.
- Aby zapobiec wszelkim uszkodzeniom, przed każdym użyciem oraz po pracy dokładnie sprawdź stan maszyny.

## 7. Wał P.T.O. (Power Take Off)

Wał P.T.O. jest używany podczas prac stacjonarnych: łuskania, rozpylania oraz podczas itp. W celu użycia wału P.T.O. wykręć trzy śruby mocujące (6 mm) osłonę wału. Zdejmij osłonę wału P.T.O.

### ⚠ NIEBEZPIECZEŃSTWO !

- Jeśli glebogryzarka pracuje stacjonarnie, dźwignia zmiany biegów powinna być ustawiona w pozycji LUZ (Neutral).
- Nie pracuj maszyną ze zdjętą osłoną wału P.T.O. jeśli wał nie jest używany.

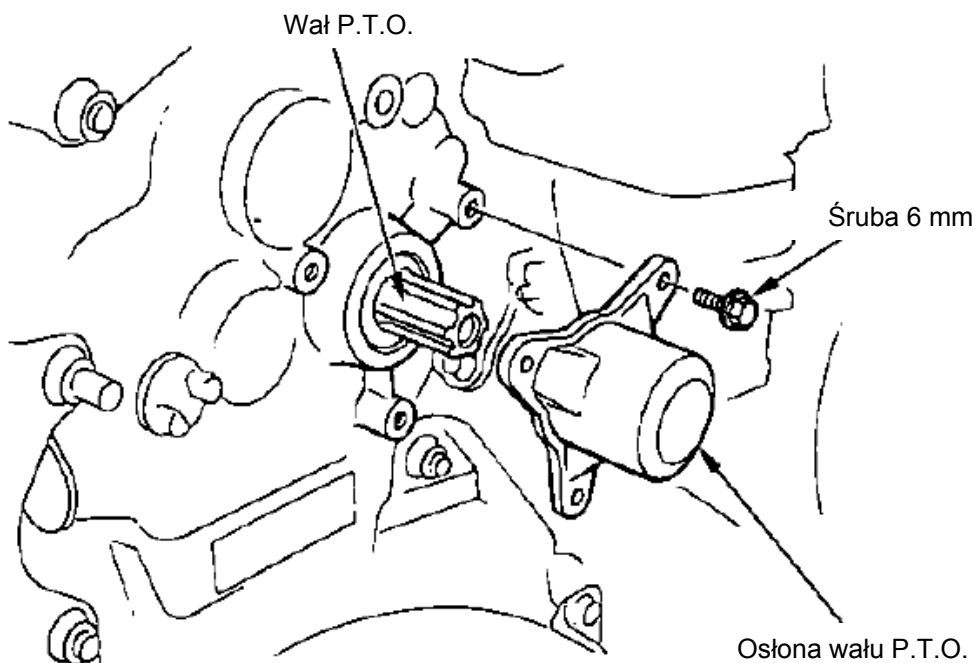

## 8. Wyjście prądu stałego (typ GE)

Z tych terminali może być pobierany prąd przemienny (12V – 50W).

## 9. Włacznik reflektora przedniego (typ EE)

Włacznik zapala i gasi przedni reflektor maszyny.

### ⚠ UWAGA!

Jeśli widoczność jest słaba, zredukuj bieg aby zmniejszyć prędkość pracy glebogryzarki i zachować bezpieczeństwo.

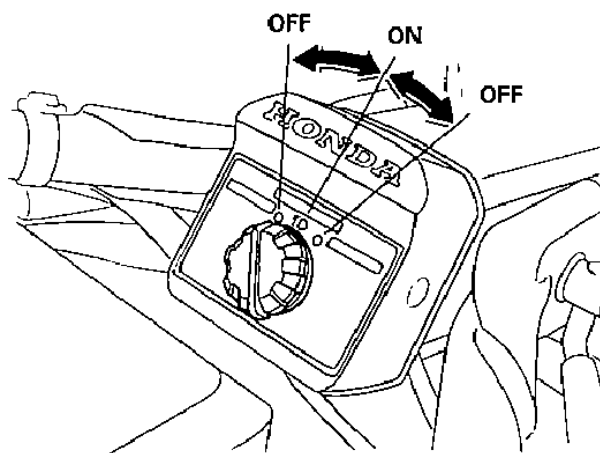



## 10. Regulowanie głębokości spulchniania (w modelach wyposażonych)

1. Zainstaluj zaczep podpórki w gnieździe zaczepu przy pomocy sworznia.
2. Głębokość spulchniania można regulować w następujący sposób: należy poluzować śruby zabezpieczające podpórkę A i B, a następnie przesunąć podpórki w górę lub w dół w miarę potrzeb.

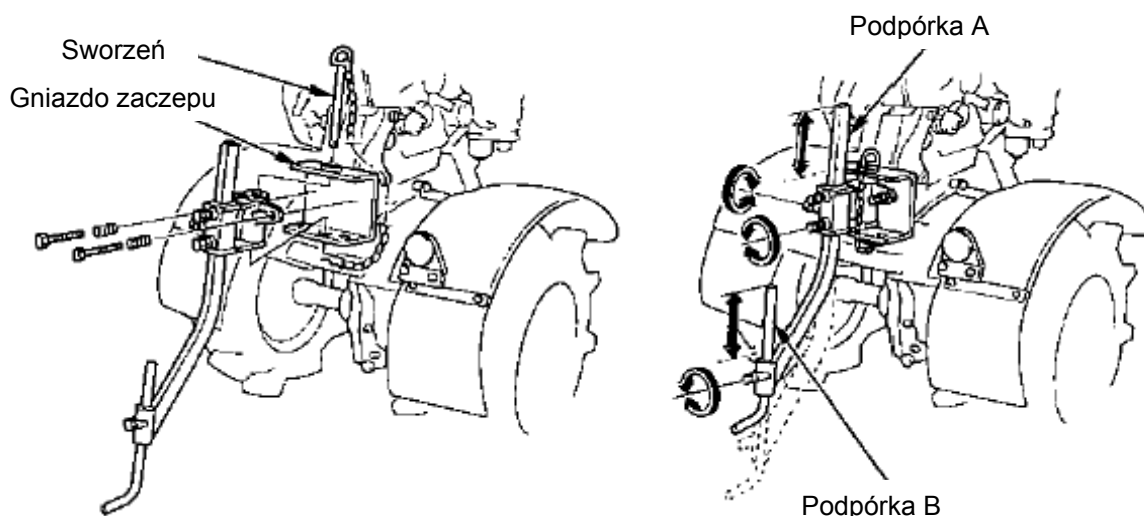

## ZATRZYMYWANIE SILNIKA

### W normalnych warunkach:

1. Zwolnij dźwignię sprzęgła i ustaw dźwignię zmiany biegów w pozycji LUZ (neutral).  
Po puszczeniu dźwigni sprzęgła doczepione narzędzia zatrzymają się.

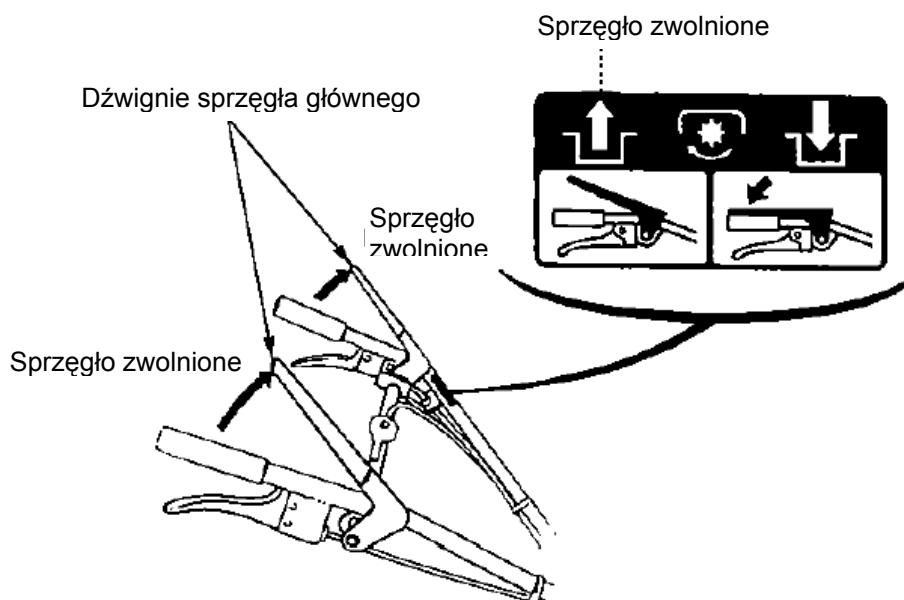

2. Przesław dźwignię przepustnicy w swoją stronę (NISKIE OBROTY).

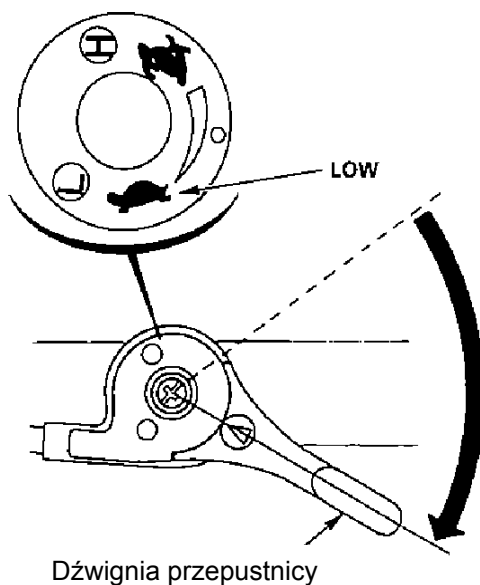

3. Przekręć włącznik zapłonu w pozycję OFF.

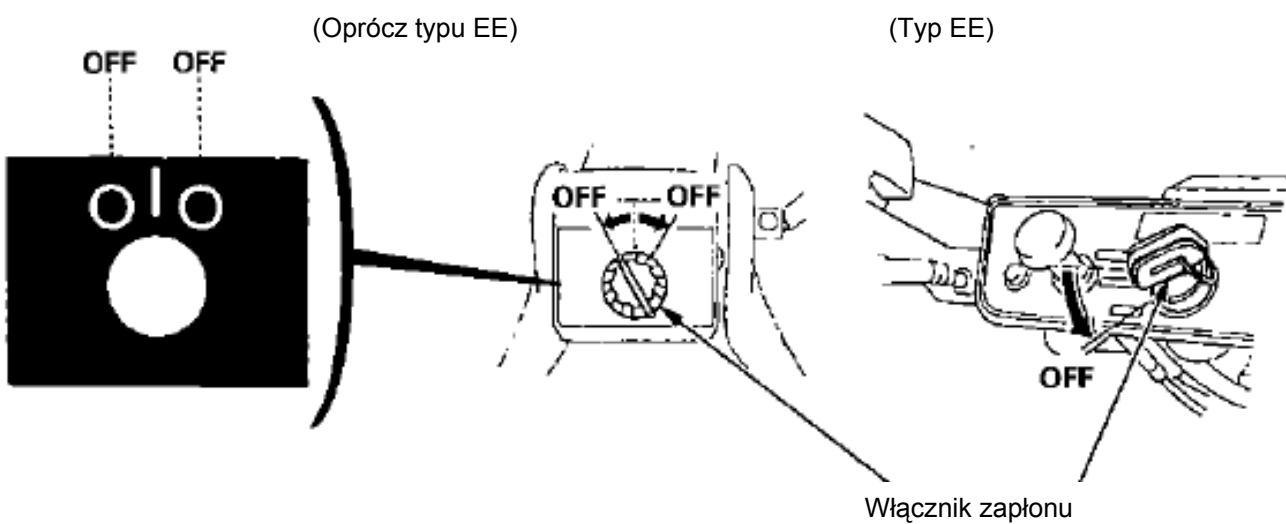

4. Zamknij zawór paliwa (pozycja OFF).

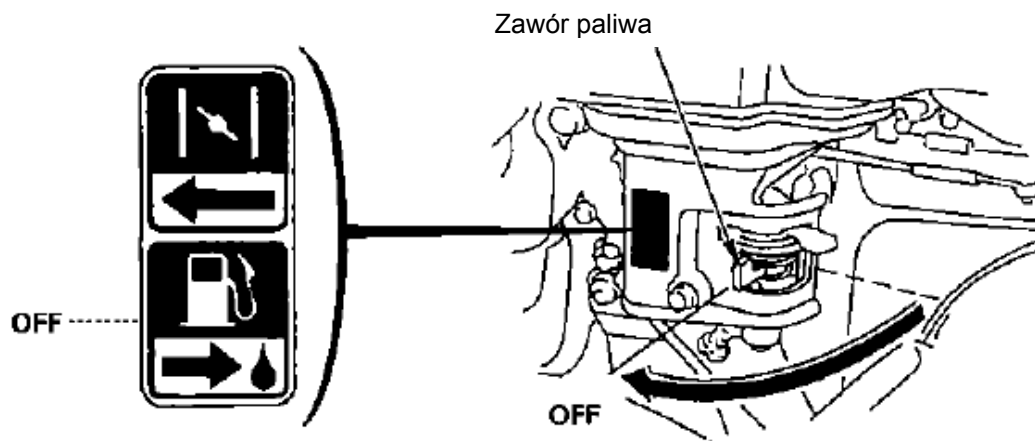

## KONSERWACJA I PRZEGLĄDY

Okresowe przeglądy i regulacje są niezbędne do utrzymania urządzenia w idealnym stanie. Stosuj się do podanej poniżej tabeli częstotliwości wykonywania konkretnych czynności przeglądowych, regulacyjnych.

### NIEBEZPIECZEŃSTWO !

Przed rozpoczęciem przeglądu czy naprawy zawsze zatrzymaj silnik. Spaliny zawierają trujący tlenek węgla, którego wdychanie może doprowadzić do utraty przytomności, a nawet do śmierci. Jeśli silnik musi być uruchomiony, upewnij się, że zapewniona została bardzo dobra wentylacja.

### UWAGA!

Używaj tylko oryginalnych części Hondy lub ich zamienników o najwyższej jakości. Używanie części o nieodpowiedniej jakości może doprowadzić do uszkodzenia silnika.

### Tabela przeglądów

Regularny przegląd okresowy (3)		Przed każdym uruchomieniem	Co miesiąc lub 20 godz. (2)	Co 3 m-ce lub 50 godz.	Co 6 m-cy lub 100 godz.	Co rok lub co 300 godz.
Wyszczególnienie						
Olej silnikowy	Sprawdź poziom					
	Wymień					
Olej przekładniowy	Sprawdź poziom					
Filtr powietrza	Sprawdź					
	Oczyść			(1)		
	Wymień					(*)
Filtr osadnikowy	Oczyść					
Świeca zapłonowa	Sprawdź-wyreguluj					
	Wymień					
Pasek napędowy	Wyreguluj		(4)		(4)	
Linka gazu	Wyreguluj					
Linka sprzęgła głównego	Wyreguluj					(2)
Linka sprzęgła bocznego	Wyreguluj					(2)
Bieg jałowy	Sprawdź-wyreguluj					(2)
Luzy zaworowe	Sprawdź-wyreguluj					(2)
Komora spalania	Oczyść	Po każdych 500 godzinach (2)				
Zbiornik i filtr paliwa	Oczyść				(2)	
Przewody paliwowe	Sprawdź	Co 2 lata (wymień jeśli trzeba) (2)				

(\*) Wymień tylko wkład papierowy.

(1) Wykonuj operację częściej jeśli pracujesz w silnie zapylnym środowisku.

(2) Obsługa tych pozycji wymaga specjalistycznych narzędzi i umiejętności - musi być wykonana przez autoryzowany serwis.

(3) Jeśli użytkujesz urządzenie w celach komercyjnych, zapisuj przepracowane godziny aby zapewnić prawidłowe odstępy między czynnościami.

(4) Sprawdź czy pasek nie jest popękany lub zużyty, jeśli tak – wymień.

## 1. Wymiana oleju silnikowego

Zlewaj olej gdy silnik jest jeszcze ciepły, pozwoli to na szybkie i całkowite zlanie oleju.

1. Wykręć korek wlewu oleju oraz śrubę spustową oleju aby olej spłynął.
2. Pochyl glebogryzarkę do tyłu aby całkowicie opróżnić skrzynię korbowodową.
3. Wkręć dokładnie śrubę spustową oleju. Nalej do silnika odpowiednią ilość świeżego oleju, sprawdź jego poziom. Wkręć korek wlewu oleju.

Ilość oleju w silniku: 0,6 l

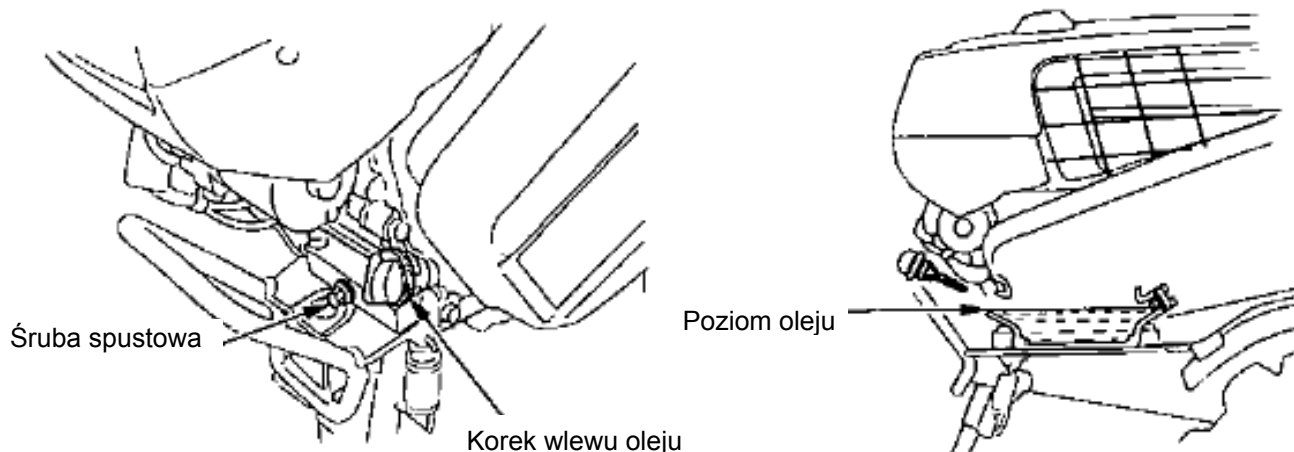

Po sprawdzeniu poziomu czy wymianie oleju zawsze umyj ręce wodą z mydłem.

## 2. Wymiana oleju przekładniowego

1. Ustaw glebogryzarkę na równej nawierzchni.
2. Wykręć korek wlewu oleju przekładniowego i śrubę spustową. Zlej olej z przekładni.
3. Wkręć śrubę spustową. Napełnij skrzynię przekładni odpowiednim olejem do górnego poziomu. Wkręć korek wlewu oleju.

Ilość oleju w przekładni: 3,5 l

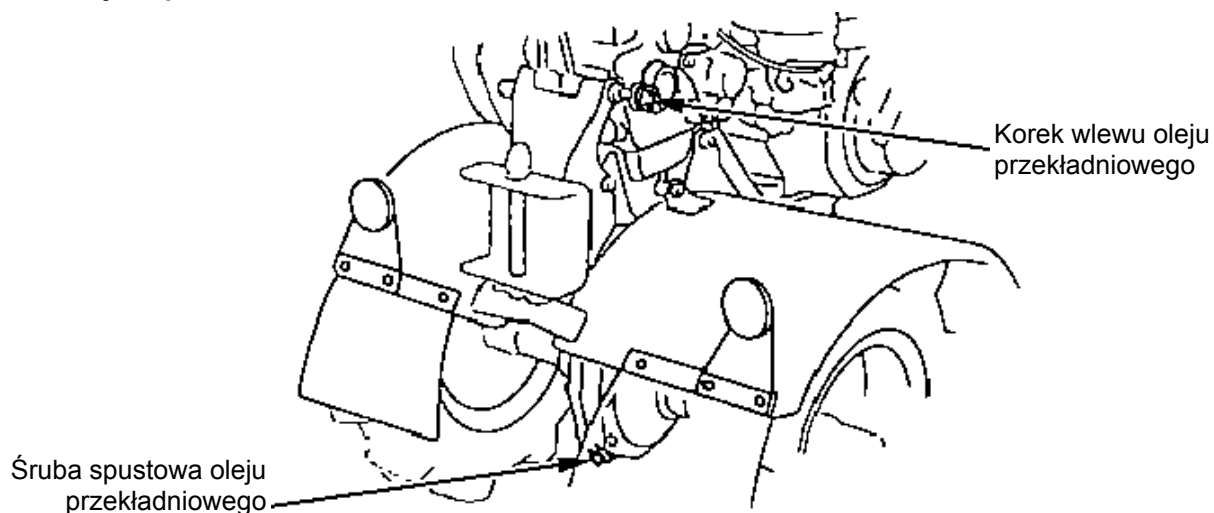

### UWAGA

Prosimy pozbywać się zużytego oleju w sposób, który nie będzie szkodził środowisku naturalnemu. Zalecamy byś zaniósł zużyty olej w odpowiednim zbiorniku do lokalnego serwisu. Nie wyrzucaj go do kosza, ani nie wylewaj do ścieków czy do gruntu.

### 3. Filtr powietrza

Zabrudzony filtr powietrza będzie utrudniał dopływ powietrza do gaźnika. Aby zapewnić prawidłową pracę gaźnika, regularnie sprawdzaj stan filtra powietrza. Dokonuj przeglądów i czyszczenia filtra częściej jeśli pracujesz w silnie zapyłonej atmosferze.

#### ⚠ NIEBEZPIECZEŃSTWO !

**Nigdy nie używaj benzyny lub rozpuszczalników o niskim punkcie zapłonu do czyszczenia elementów filtra powietrza. Możesz spowodować pożar, a nawet wybuch.**

#### ⚠ UWAGA!

**Nigdy nie uruchamiaj maszyny bez filtra powietrza. Spowoduje to bardzo szybkie zużycie silnika.**

1. Wykręć nakrętkę pokrywy filtra i zdejmij pokrywę. Wyjmij wkłady filtra powietrza i rozdziel je. Ostrożnie ale dokładnie sprawdź czy oba elementy (oba wkłady) nie mają żadnych dziur, przetarć i ewentualnie wymień na nowe.
2. Element gąbkowy: Umyj go w ciepłej wodzie z mydłem i dokładnie wysusz. Możesz również umyć go w rozpuszczalniku o wysokim punkcie zapłonu i pozwolić wyschnąć. Zanurz wkład w czystym oleju silnikowym, a następnie wyciśnij nadmiar oleju. Po uruchomieniu silnik będzie dymił, jeśli we wkładzie gąbkowym zostanie za dużo oleju.
3. Element papierowy: Delikatnie uderz kilkukrotnie elementem papierowym o twardą powierzchnię aby usunąć nadmiar brudu lub przedmuchaaj sprężonym powietrzem od wewnętrznej do zewnętrznej strony wkładu. Nigdy nie używaj szczotki do usunięcia brudu – spowoduje to tylko głębsze wepchnięcie kurzu w włókna wkładu. Jeśli wkład jest naprawdę zabrudzony – wymień go na nowy.

Pokrywa filtra powietrza

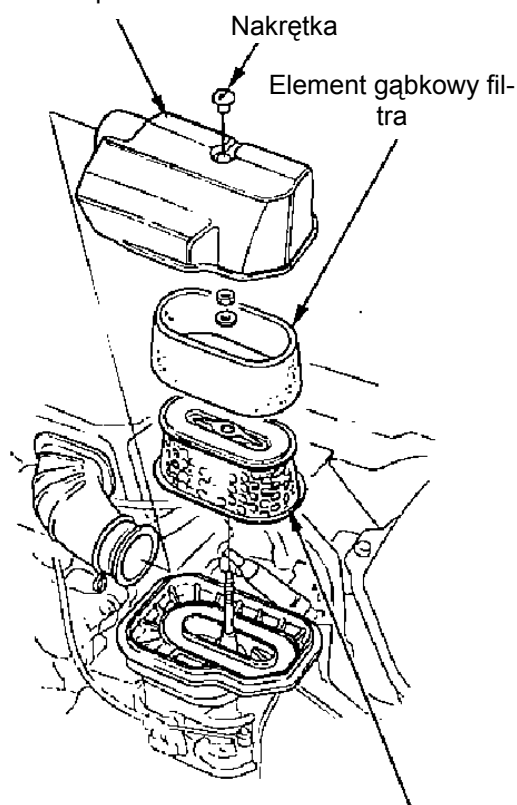

Element papierowy filtra

### 4. Czyszczenie osadnikowego filtra paliwa

#### ⚠ NIEBEZPIECZEŃSTWO !

**Benzyna jest wysoce łatwopalna, a w pewnych warunkach wybuchowa. Nie pal i nie dopuszczaj otwartego ognia ani iskier w pobliże benzyny.**

Zamknij zawór paliwa i wykręć filtr i zdejmij O-ring.

Umyj zdemontowane części w rozpuszczalniku, dokładnie osusz i uważnie zainstaluj ponownie.

Otwórz zawór paliwa i sprawdź czy nie ma przecieków lub nieszczelności.

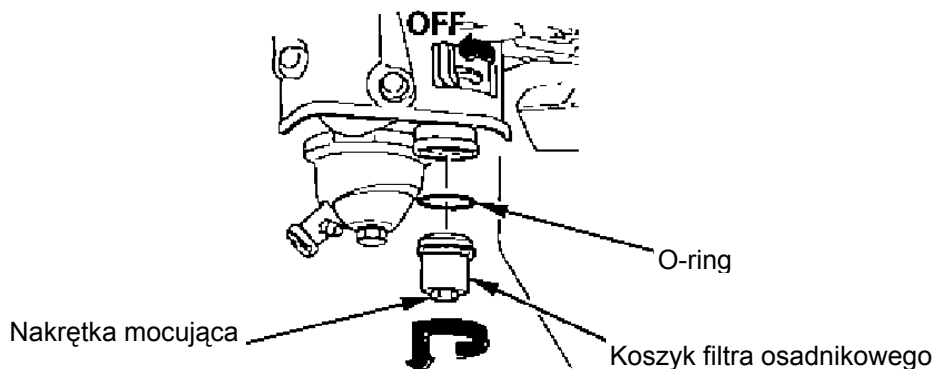

## 5. Kontrola świecy zapłonowej

Zalecane świece zapłonowe: **BPR5ES (NGK)**  
**W16EPR-U (DENSO)**

Aby zapewnić prawidłową pracę silnika świeca musi być wolna od nalotu, a odległość między elektrodami musi być właściwie ustawiona.

1. Zdejmij fajkę świecy zapłonowej i użyj klucza do wykręcenia świecy zapłonowej.

### **⚠ NIEBEZPIECZEŃSTWO !**

Jeśli silnik dopiero co przestał pracować, tłumik będzie bardzo gorący. Podczas pracy uważaj, aby nie dotykać tłumika.

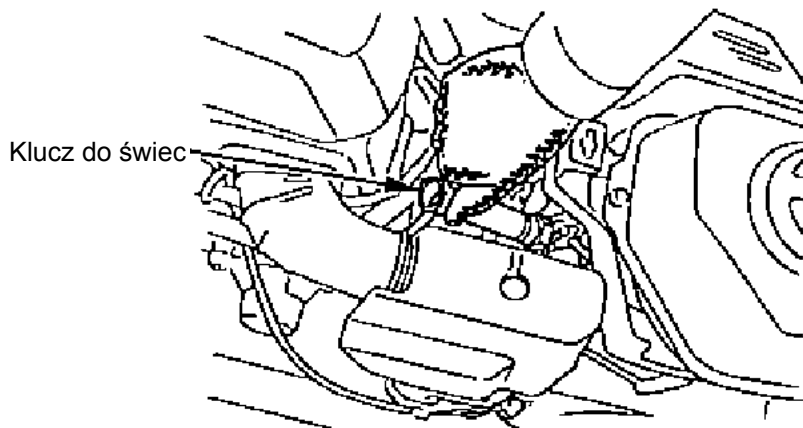

2. Wizualnie sprawdź stan świecy. Wyrzuć ją jeśli widoczne jest jej zużycie lub jeśli izolator jest pęknięty lub uszkodzony. Oczyszcz elektrody drucianą szczotką przed ponownym jej zamontowaniem.
3. Zmierz odstęp pomiędzy elektrodami przy pomocy szczelinomierza. Skoryguj odstęp jeśli jest to konieczne poprzez ostrożne zginanie bocznej elektrody. Odstęp powinien wynosić: **0,70 - 0,80 mm**.
4. Przed ponownym wkręceniem sprawdź, czy podkładka świecy zapłonowej jest w dobrym stanie i wprowadź świecę w otwór uważając aby nie uszkodzić gwintu.
5. Po wstępnym wkręceniu świecy palcami dokręć ją kluczem aby docisnąć podkładkę.

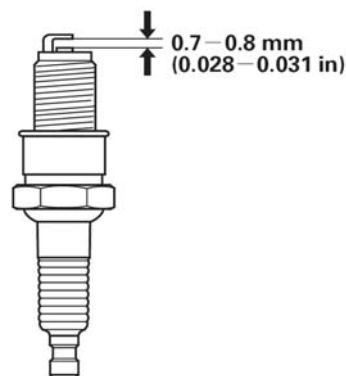

### **UWAGA**

W przypadku montowania nowej świecy, po wycuciu oporu dodaj jeszcze 1/2 obrotu, natomiast w przypadku montowania używanej świecy dodaj jeszcze 1/8 - 1/4 obrotu.

### **⚠ UWAGA!**

Świeca zapłonowa powinna być dokręcona bardzo dokładnie. Niedokładnie dokręcona świeca nagrzewa się w bardzo znacznym stopniu i może spowodować uszkodzenie silnika. Nigdy nie używaj świecy zapłonowej o niewłaściwej ciepłocie.

## 6. Regulacja napięcia paska napędowego

Wyreguluj luz na dźwigni sprzęgła.  
Standardowe napięcie paska na wałkach naprężających przy załączonym sprzęgle (dociśnięta dźwignia sprzęgła) wynosi:  
63 – 69 mm

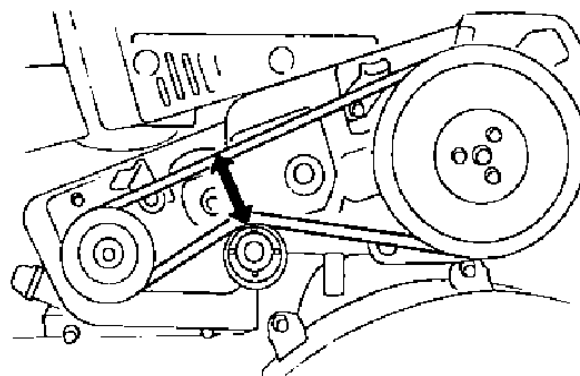

Śruba dociskająca silnik

W celu wyregulowania napięcia paska należy poluzować 4 śruby montażowe silnika, nakrętki oraz śrubę dociskającą, a następnie przesunąć silnik do przodu lub do tyłu aby uzyskać prawidłowe napięcie paska.

### UWAGA

Po wykonaniu regulacji napięcia paska, upewnij się, że zewnętrzna strona koła napędzającego jest na jednej linii z zewnętrzną stroną koła napędzanego.

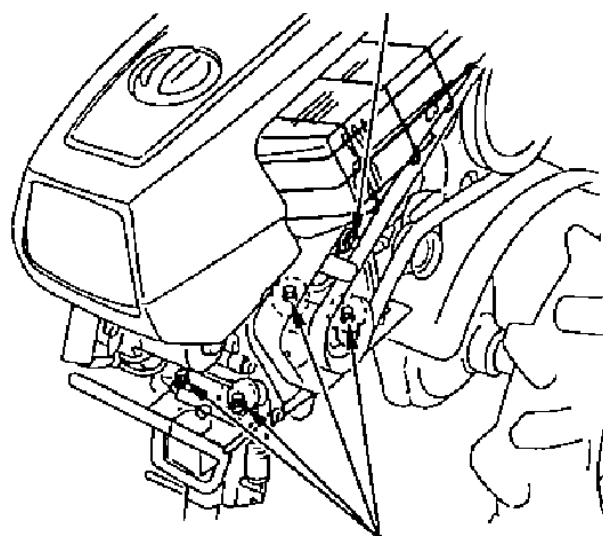

Śruby montażowe silnika

Poluzuj śruby mocujące stopery paska.

Przy dociśniętych dźwigniach sprzęgła wyreguluj luz między stoperem, a paskiem – jak pokazuje poniższy rysunek.

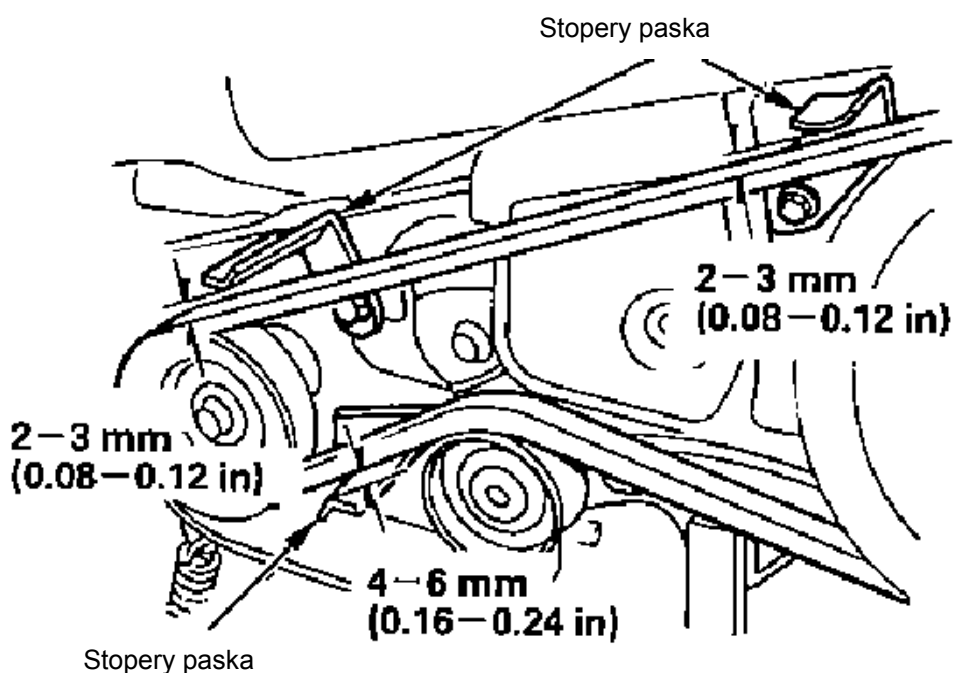

## 7. Regulacja linki gazu

Zmierz luz na końcu dźwigienki przepustnicy.

Luz powinien wynosić: 5 – 10 mm

Jeśli wartość luzu nie jest prawidłowa, poluzuj nakrętkę kontruującą i wkręć lub wykręć nakrętkę regulacyjną tak aby otrzymać prawidłową wartość luzu.

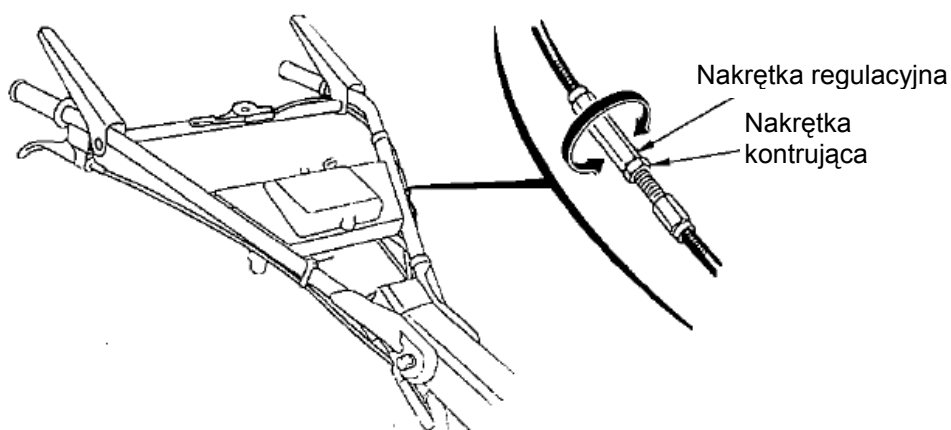
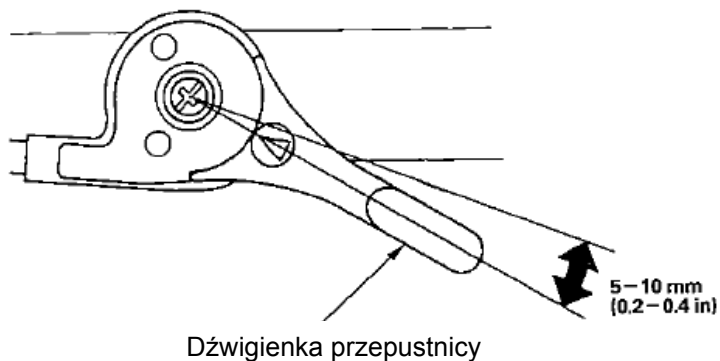

## 8. Regulacja linki sprzęgła głównego

Przy zwolnionym sprzęgle, zmierz luz na końcu dźwigni.

Luz powinien wynosić : 5 – 10 mm.

Jeśli wartość luzu nie jest prawidłowa, poluzuj nakrętkę kontruującą i wkręć lub wykręć nakrętkę regulacyjną tak aby otrzymać prawidłową wartość luzu.

Zdejmij osłonę paska, wykonaj regulację naciskając ręką do dołu wałek napinający.

Po wykonaniu regulacji luzu, dokładnie dokręć nakrętkę kontruującą.

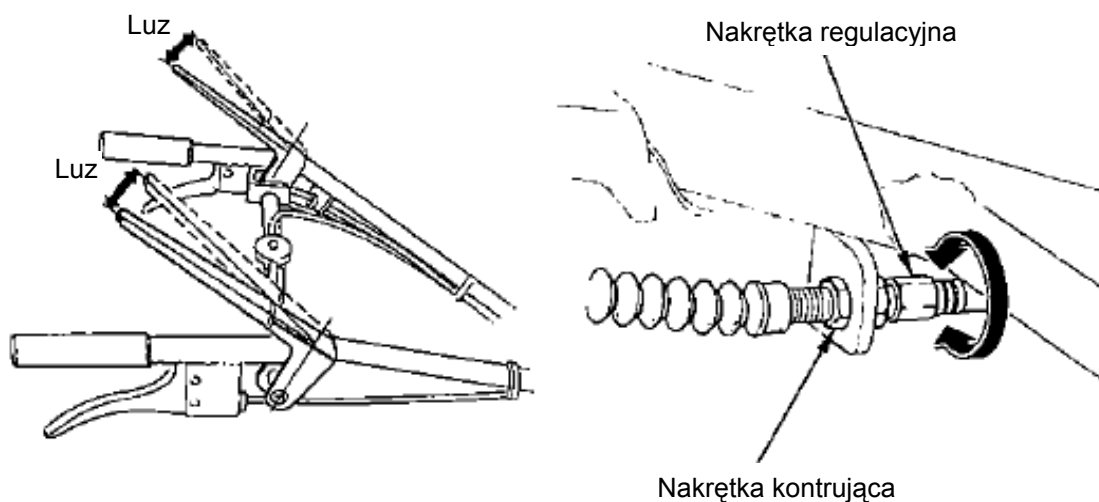



## 9. Regulacja linki sprzęgła bocznego

Zmierz luz na końcu dźwigni bocznego sprzęgła.

Luz powinien wynosić: 7 – 10 mm.

Jeśli wartość luzu nie jest prawidłowa, wkręć lub wykręć nakrętkę regulacyjną tak aby otrzymać prawidłową wartość luzu.

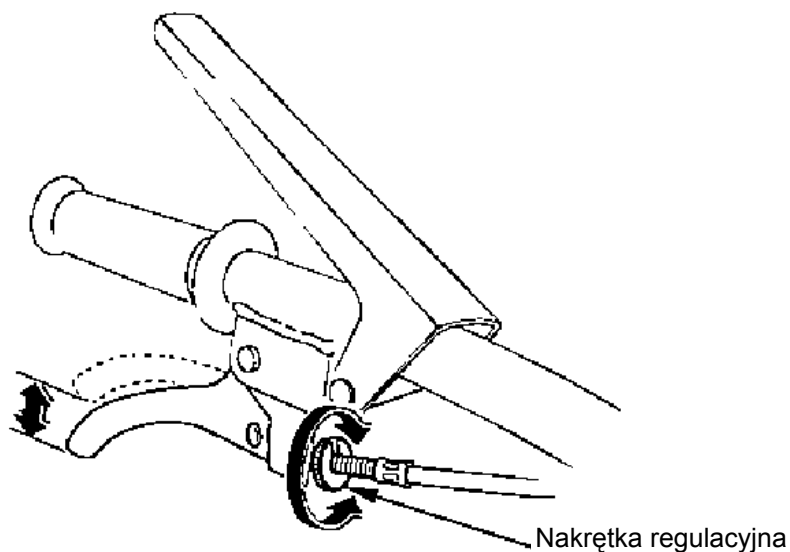

## 10. Wymiana bezpiecznika (tylko typ EE)

Jeśli przepali się bezpiecznik, najpierw sprawdź przyczynę, a następnie wymień na nowy. Jeśli wymienisz bezpiecznik bez zlokalizowania przyczyny awarii, nowy bezpiecznik może także się przepalić.

Odpowiedni bezpiecznik : 1A

**⚠ UWAGA!**

Nie wymieniaj przepalonego bezpiecznika na nowy o większej niż zalecana pojemności, nie zastępuj bezpiecznika również żadnymi drucikami lub innymi materiałami – może to spowodować uszkodzenie systemu elektrycznego.

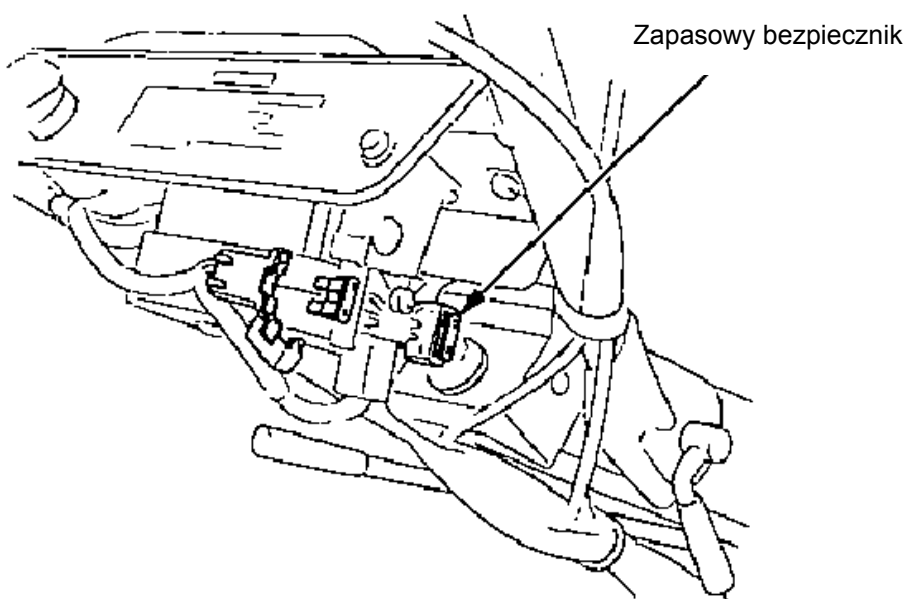

## 11. Akumulator (tylko typ EE)

Ładuj akumulator co 6 miesięcy, nawet jeśli glebogryzarka jest przechowywana przez dłuższy okres czasu. Do ładowania akumulatora stosuj ładowarkę zalecaną przez Hondę (FW3040: Freimann & Wolf) lub skonsultuj się z autoryzowanym dilerem.

### Serwis akumulatora

#### ⚠ NIEBEZPIECZEŃSTWO !

- Akumulator wytwarza wybuchowe gazy: utrzymuj iskry, płomienie i papierosy z dala od akumulatora. Zapewnij odpowiednią wentylację podczas ładowania lub używania akumulatora w zamkniętych pomieszczeniach.
- Akumulator zawiera kwas siarkowy (elektrolit). Kontakt elektrolitu ze skórą lub oczami może powodować poważne poparzenia. Zakładaj ubranie ochronne i osłonę twarzy.
- PRZECHOWUJ AKUMULATOR POZA ZASIEGIEM DZIECI.
- Odłączając akumulator, pamiętaj aby najpierw odłączyć terminal ujemny (-). Podłączając akumulator, zawsze jako pierwszy podłączaj terminal dodatni (+), a potem terminal ujemny (-). Nigdy nie odłączaj i nie podłączaj w odwrotnej kolejności, ponieważ możesz doprowadzić do spięcia gdy narzędzie dotknie terminala akumulatora. Dokładnie dokręć śruby i nakrętki aby terminale nie były poluzowane.

#### ⚠ UWAGA!

Zawsze gdy wymieniasz akumulator używaj akumulatorów bezobsługowych.

### Czyszczenie

Zdemontuj i wyczyść akumulator zawsze gdy terminale są zanieczyszczone lub skorodowane.

- Jeśli terminale akumulatora są wyjątkowo mocno skorodowane, odłącz przewody akumulatora i oczyść terminale przy pomocy drucianej szczotki lub papieru ściernego.
- Po oczyszczeniu terminali, podłącz przewody i pokryj terminale cienką warstwą smaru.



Ten symbol na akumulatorze oznacza, że produkt nie może być traktowany jak odpad komunalny.

#### UWAGA

Nieprawidłowa utylizacja akumulatora może być szkodliwa zarówno dla środowiska jak i dla ludzkiego zdrowia. Zawsze utylizuj akumulatory zgodnie z lokalnymi przepisami.

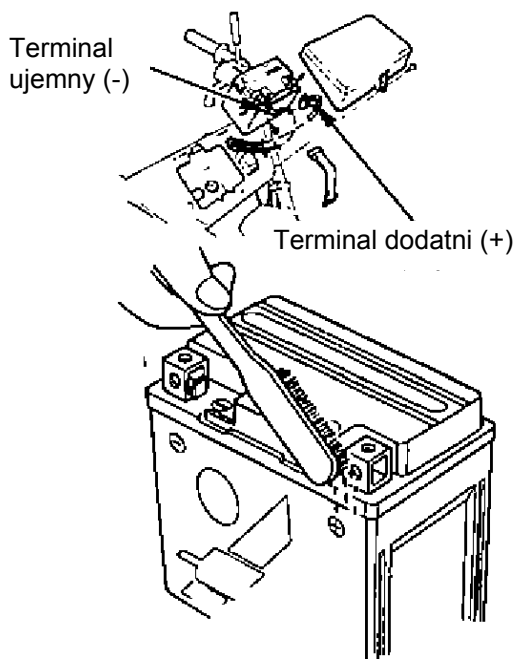

## 12. Wymiana żarówki reflektora (tylko typ EE)

1. Odkręć śrubę przeciwnie do ruchu wskazówek zegara i otwórz górną pokrywę.
2. Ściągnij gumową osłonkę i wyjmij żarówkę wciskając i przekręcając ją odwrotnie do ruchu wskazówek zegara.
3. Zamontuj nową żarówkę wpasowując występ na żarówce w wycięcie w gnieździe żarówki.
4. Zamontuj wszystkie zdemontowane elementy w kolejności odwrotnej do demontażu.

Odpowiednia żarówka: 12V – 25W

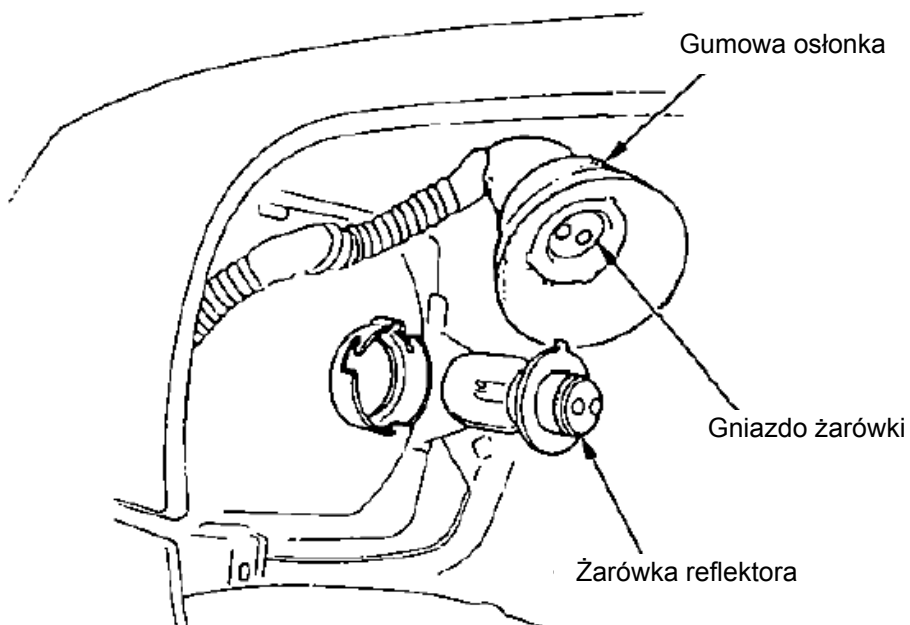
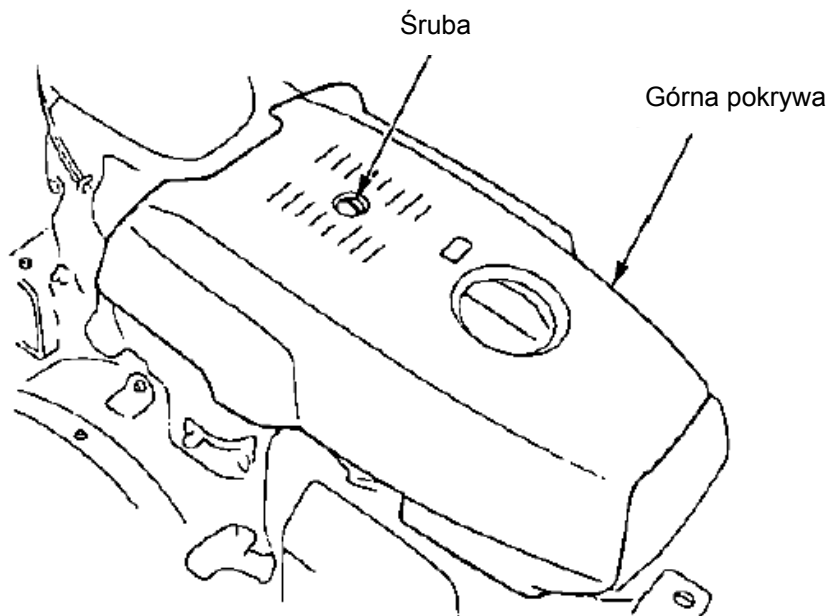

## TRANSPORTOWANIE I PRZECHOWYWANIE

### **⚠ NIEBEZPIECZEŃSTWO !**

Na czas transportu glebogryzarki, zamknij zawór paliwa i utrzymuj maszynę w poziomie aby uniknąć wycieków paliwa. Opary paliwa i rozlane paliwo mogą ulec zapaleniu.

Przed zmagazynowaniem maszyny na dłuższy okres czasu:

1. Upewnij się, że miejsca przechowywania jest wolne od nadmiernej wilgoci i kurzu.
2. Spuść paliwo:

**⚠ NIEBEZPIECZEŃSTWO !**

**Benzyzna jest wysoce łatwopalna, a w niektórych warunkach wybuchowa. Nie pal i nie dopuszczaj otwartego ognia, iskier w pobliże miejsca operacji z paliwem.**

- a. Przy zamkniętym zaworze paliwa (OFF), wykręć i opróżnij osadnikowy filtr paliwa.
- b. Otwórz zawór paliwa (ON) i zlej paliwo ze zbiornika do odpowiedniego kanistra.
- c. Zamontuj koszyk osadnikowego filtra i dokręć dokładnie.
- d. Poluzuj śrubę spustową i zlej paliwo do odpowiedniego pojemnika.

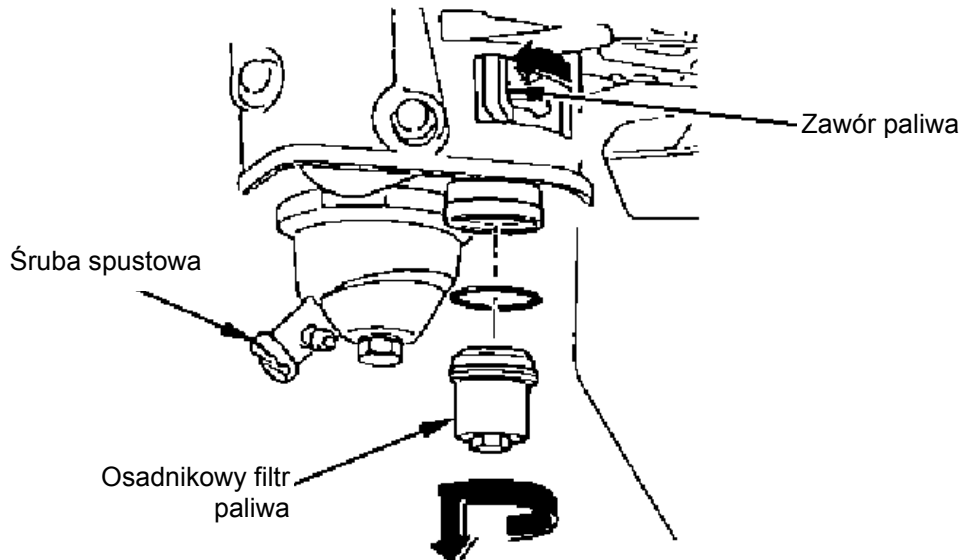

3. Pociągnij delikatnie linkę rozrusznika do momentu wyczucia oporu. Pociągaj za linkę rozrusznika aż nacięcie na kole pasowym zrówna się z otworem na rozruszniku. W tym punkcie zawory: wydechowy i ssący zamykają komorę spalania co zabezpiecza silnik przed przedostawaniem się do środka kurzu i działaniem korozji.
4. Wymień olej silnikowy i olej przekładniowy.
5. Przykryj glebogryzarkę.

Nie kładź glebogryzarki na rączce. Spowoduje to, że olej dostanie się do cylindra lub wycieknie.

## USUWANIE USTEREK

Jeśli nie można uruchomić silnika:

- 1) Czy w zbiorniku jest wystarczająco dużo paliwa?
- 2) Czy zawór paliwa jest otwarty?
- 3) Czy benzyna dociera do gaźnika?  
Aby sprawdzić – przy otwartym zaworze paliwa poluzuj śrubę spustową. Paliwo powinno wypływać swobodnie. Zakręć śrubę.

### ⚠ NIEBEZPIECZEŃSTWO !

Jeśli dojdzie do rozlania paliwa, upewnij się, że teren wokół jest suchy zanim będziesz testował świecę zapłonową lub uruchamiał silnik. Rozlane paliwo lub jego opary mogą się zapalić.

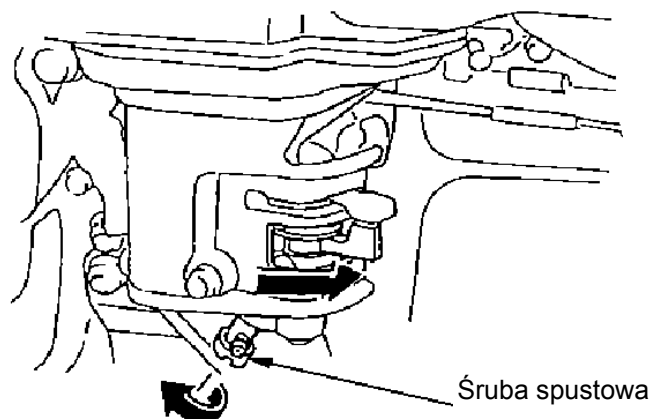

- 4) Czy zapłon jest włączony?
- 5) Czy świeca zapłonowa jest w dobrym stanie?  
Wykręć i sprawdź świecę zapłonową. Oczyść, wyreguluj szczelinę między elektrodami, wysusz świecę. Jeśli to konieczne – wymień na nową.
- 6) Jeśli nadal nie możesz uruchomić silnika, skontaktuj się z autoryzowanym punktem serwisowym.

## DANE TECHNICZNE

Model maszyny	<b>F 720</b>				
Kod	FAEJ				
Typ	FE	TE	EE	GE	DE

### Wymiary i waga

Długość	1 630 mm		1 655 mm		
Szerokość	655 mm				
Wysokość	1 040 mm				
Waga sucha	73 kg	73 kg	77 kg	121 kg	87 kg

### Silnik

Model silnika	<b>GX200</b>				
Typ	4-suwowy, OHV, 1-cylindrowy, wymuszony obieg powietrza				
Pojemność skokowa	196 cm <sup>3</sup>				
Średnica x skok	68 x 54 mm				
System zapłonu	Iskrownik tranzystorowy				
Świeca zapłonowa	BPR5ES (NGK), W16EPR-U (DENSO)				
Pojemność miski olejowej	0,6 l				
Pojemność zbiornika paliwa	2,1 l				
Sprzęgło	Główne	Pasek napędowy			
	Pomocnicze	Szczękowe			
Ilość oleju w przekładni	3,5 l				

### Hałas i wibracje

Poziom ciśnienia akustycznego (L <sub>PA</sub> ) wg EN709	86 dB(A)
Gwarantowany poziom hałasu (L <sub>WA</sub> ) Wg 2000/14/EC	n.d.
Wibracje wg EN709	18 m/s <sup>2</sup>

## LISTA AUTORYZOWANYCH PUNKTÓW SERWISOWYCH

Adresy oraz telefony do Autoryzowanych Punktów Serwisowych Aries Power Equipment znajdziesz na stronie internetowej: [www.ariespower.pl](http://www.ariespower.pl) lub [www.mojahonda.pl](http://www.mojahonda.pl) oraz pod podanymi poniżej telefonami:

#### Centrala:

Warszawa 01-493  
ul. Wrocławska 25  
tel. (0 22) 861 43 01  
[info@ariespower.pl](mailto:info@ariespower.pl)

#### Serwis Centralny:

Warszawa 02-844,  
ul. Puławska 467,  
tel. (0 22) 894 08 90  
[serwis@ariespower.pl](mailto:serwis@ariespower.pl)